



## Guida Utente

**GU-RN-AC8104P**

**GU-RN-AC8108P**

**GU-RN-AC8116P**

**GU-RN-AP8216N**

IT

[grundig-security.com](http://grundig-security.com)

**GRUNDIG**

---

# CONTENUTO

<b>1 PANORAMICA DEL PRODOTTO .....</b>	<b>8</b>
1.1 PANNELLO POSTERIORE .....	8
<b>2 NVR INSTALLAZIONE E COLLEGAMENTO.....</b>	<b>9</b>
2.1 INSTALLAZIONE DEL DISCO RIGIDO .....	9
2.2 COLLEGAMENTO SCHEMA .....	10
2.3 COLLEGAMENTO ALL'ALIMENTAZIONE .....	10
<b>3 OPERAZIONI COMUNI DEL NVR.....</b>	<b>11</b>
3.1 CON IL MOUSE IN DOTAZIONE.....	11
3.2 UTILIZZO DELLA TASTIERA VIRTUALE .....	11
3.3 PASSWORD .....	12
<b>4 MESSA IN FUNZIONE DEL RIN.....</b>	<b>13</b>
4.1 ASSISTENTE DI AVVIO.....	13
4.1.1 <i>Avvio guidato</i> .....	13
4.1.2 <i>Configurazione della rete</i> .....	13
4.1.3 <i>Data e ora</i> .....	15
4.1.4 <i>Telecamera IP</i> .....	16
4.1.5 <i>Disco</i> .....	17
4.1.6 <i>Risoluzione</i> .....	17
4.1.7 <i>Mobile</i> .....	17
4.1.8 <i>Sintesi</i> .....	18
4.2 PANORAMICA DELLA SCHERMATA LIVE VIEW .....	19
4.2.1 <i>Barra degli strumenti della telecamera rapida</i> .....	19
4.2.2 <i>Barra delle attività</i> .....	21
4.2.3 <i>Menu iniziale</i> .....	21
4.2.3.1 <i>Sblocco e blocco dello schermo</i> .....	22
4.2.3.2 <i>Spegnimento</i> .....	22
<b>5 NVR CONFIGURAZIONE DEL SISTEMA.....</b>	<b>23</b>
5.1 CANALE .....	23
5.1.1 <i>Canale</i> .....	24
5.1.1.1 <i>Configurazione del canale</i> .....	24
5.1.1.2 <i>Telecamera wireless</i> .....	24
5.1.1.3 <i>Canali IP</i> .....	25
5.1.1.3.1 <i>Connessione PoE del NVR</i> .....	25
5.1.1.3.1.1 <i>Procedura per il collegamento delle telecamere PoE Plug &amp; Play</i> .....	27
5.1.1.3.1.2 <i>Procedura per il collegamento di telecamere esterne alla LAN</i> .....	28
5.1.1.3.1.3 <i>Aggiunta di telecamere da Internet</i> .....	32
5.1.1.3.2 <i>Connessione NVR non PoE</i> .....	32

5.1.1.4 Alimentazione POE .....	33
5.1.2 In diretta .....	33
5.1.3 Controllo dell'immagine .....	34
5.1.4 PTZ.....	35
5.1.5 Copertura video.....	36
5.1.6 Movimento .....	37
5.1.7 PIR .....	38
5.1.8 Deterrenza.....	39
5.1.9 Analisi intelligente.....	40
5.1.9.1 PID (rilevamento delle intrusioni perimetrali) .....	40
5.1.9.1.1 Impostazioni dell'allarme.....	42
5.1.9.2 LCD (rilevamento di linee trasversali) .....	43
5.1.9.3 SOD (rilevamento di oggetti stazionari).....	45
5.1.9.4 FD (rilevamento del volto).....	46
5.1.9.5 CC (Cross Count Detection) .....	47
5.1.9.6 SD (rilevamento del suono) .....	48
5.1.9.7 Manipolazione dei video .....	49
5.1.9.8 Programma intelligente.....	50
5.1.9.9 Statistiche di conteggio incrociato.....	50
5.2 REGISTRAZIONE.....	51
5.2.1 Codifica.....	51
5.2.2 Registrazione .....	52
5.2.2.1 Registrazione .....	52
5.2.2.2 Calendario delle registrazioni .....	52
5.2.3 Cattura .....	53
5.2.3.1 Cattura.....	54
5.2.3.2 Programma di cattura.....	54
5.3 ALLARME .....	55
5.3.1 Movimento .....	55
5.3.2 PIR .....	56
5.3.3 I/O .....	57
5.3.4 Intelligente .....	59
5.3.5 Collegamento PTZ.....	60
5.3.6 Deroga.....	60
5.3.7 Programma di allarme .....	61
5.3.8 Messaggi vocali.....	61
5.4 IA.....	63
5.4.1 Configurazione .....	64
5.4.1.1 FD (rilevamento del volto).....	64
5.4.1.2 PD e VD (rilevamento di persone e veicoli) .....	66
5.4.1.3 PID (rilevamento delle intrusioni perimetrali) .....	68
5.4.1.4 LCD (rilevamento di linee trasversali) .....	69
5.4.1.5 CC (conteggio incrociato).....	71
5.4.1.6 HM (Mappa di calore) .....	72

---

5.4.1.7 CD (Rilevamento della densità della folla) .....	73
5.4.1.8 QD (Rilevamento della lunghezza della coda) .....	74
5.4.1.9 Orario .....	76
<b>5.4.2 Riconoscimento</b> .....	<b>76</b>
5.4.2.1 Configurazione del modello.....	76
5.4.2.2 Gestione del database .....	77
<b>5.4.3 Allarme</b> .....	<b>79</b>
5.4.3.1 Riconoscimento facciale .....	79
5.4.3.2 AD (Rilevamento degli attributi).....	81
5.4.3.3 PD e VD (rilevamento di persone e veicoli) .....	82
5.4.3.4 PID (rilevamento delle intrusioni perimetrali) .....	83
5.4.3.5 LCD (Rilevamento linee trasversali) .....	84
5.4.3.6 CC (conteggio incrociato).....	85
5.4.3.7 CD (Rilevamento della densità della folla) .....	86
5.4.3.8 QD (Rilevamento della lunghezza della coda) .....	87
<b>5.4.4 Statistiche</b> .....	<b>88</b>
5.4.4.1 FD (riconoscimento facciale) .....	88
5.4.4.2 PD e VD (rilevamento di persone e veicoli) .....	89
5.4.4.3 CC (conteggio incrociato).....	90
5.4.4.4 HM (Statistiche della mappa di calore).....	90
<b>5.5 RETE</b> .....	<b>91</b>
<b>5.5.1 Generalità</b> .....	<b>91</b>
5.5.1.1 Generale .....	91
5.5.1.2 PPPoE .....	92
5.5.1.3 Configurazione della porta .....	92
<b>5.5.2 DDNS</b> .....	<b>93</b>
<b>5.5.3 Posta elettronica</b> .....	<b>93</b>
5.5.3.1 Configurazione della posta elettronica .....	94
5.5.3.2 Programma di posta elettronica .....	94
<b>5.5.4 FTP</b> .....	<b>95</b>
<b>5.5.5 FILTRO IP</b> .....	<b>96</b>
<b>5.5.6 Assistente vocale</b> .....	<b>96</b>
5.5.6.1 Assistente vocale con Amazon Fire TV Stick .....	97
5.5.6.2 Assistente vocale con Google Chromecast .....	105
<b>5.5.7 Accesso alla piattaforma</b> .....	<b>112</b>
<b>5.6 DISPOSITIVO</b> .....	<b>113</b>
<b>5.6.1 Disco</b> .....	<b>113</b>
5.6.1.1 S.M.A.A.R.T. .....	114
<b>5.6.2 Cloud</b> .....	<b>115</b>
<b>5.7 SISTEMA</b> .....	<b>118</b>
<b>5.7.1 Generalità</b> .....	<b>118</b>
5.7.1.1 Generale .....	118
5.7.1.2 Data e ora .....	119
5.7.1.3 Configurazione dell'uscita .....	121

5.7.2 <i>Multiutente</i> .....	121
5.7.2.1 Modifica della password.....	122
5.7.2.2 Aggiunta di nuovi utenti .....	123
5.7.2.3 Impostazione delle autorizzazioni per gli utenti.....	124
5.7.3 <i>Manutenzione</i> .....	125
5.7.3.1 Registrazione .....	125
5.7.3.2 Caricamento predefinito .....	126
5.7.3.3 Aggiornamento.....	127
5.7.3.4 Gestione dei parametri.....	127
5.7.3.5 Riavvio automatico.....	128
5.7.3.6 Modalità sviluppatore .....	128
5.7.4 <i>Telecamera IP Mantenere</i> .....	128
5.7.4.1 Aggiornamento della telecamera IP .....	129
5.7.4.2 Caricamento delle impostazioni predefinite della telecamera IP .....	130
5.7.4.3 Riavvio dell'IPC .....	130
5.7.4.4 Gestione dei parametri.....	131
5.7.5 <i>Informazioni sul sistema</i> .....	131
5.7.5.1 Informazioni .....	131
5.7.5.2 Informazioni sul canale.....	132
5.7.5.3 Informazioni sulla registrazione.....	132
5.7.5.4 Stato della rete .....	132
5.8 SCENARIO AI .....	133
5.8.1 <i>Conteggio incrociato</i> .....	133
5.8.1.1 Configurazione della vista del canale .....	136
5.8.1.2 Impostazioni della vista di gruppo.....	138
5.8.1.3 Modalità pubblicitaria .....	141
5.8.1.4 Ricerca dei dati di conteggio.....	142
5.8.2 <i>Presenza faccia a faccia</i> .....	143
<b>6 RICERCA, RIPRODUZIONE E BACKUP .....</b>	<b>146</b>
6.1 UTILIZZO DELLA FUNZIONE DI RICERCA.....	146
6.2 RICERCA E RIPRODUZIONE DI VIDEO IN GENERALE .....	148
6.2.1 <i>Backup dei clip video</i> .....	148
6.3 RICERCA, RIPRODUZIONE E BACKUP DEGLI EVENTI .....	150
6.3.1 <i>Controllo della riproduzione degli eventi</i> .....	152
6.4 RIPRODUZIONE DEI SOTTOPERIODI.....	153
6.5 RICERCA INTELLIGENTE.....	154
6.6 RICERCA DEI TAG.....	155
6.7 RIPRODUZIONE DI UN FILE ESTERNO.....	156
6.8 RICERCA E VISUALIZZAZIONE DELLE IMMAGINI.....	156
6.8.1 <i>Controllo dell'anteprima dell'immagine</i> .....	158
6.9 RICERCA DEI TAGLI .....	158
6.10 RICERCA AI .....	159
6.10.1 <i>Viso</i> .....	159
6.10.1.1 Mappa elettronica .....	160

---

6.10.2	<i>Persone e veicoli</i>	161
6.10.3	<i>PID &amp; LCD</i>	162
6.10.4	<i>Visitatori abituali</i>	163
6.10.5	<i>Presenza faccia a faccia</i>	165
<b>7</b>	<b>ACCESSO REMOTO TRAMITE CLIENT WEB</b>	<b>166</b>
7.1	REQUISITI DI BASE DELL'AMBIENTE DI SISTEMA	166
7.2	SCARICARE E INSTALLARE IL PLUGIN WEB	166
7.3	GESTIONE CLIENT WEB	168
7.3.1	<i>Interfaccia live</i>	168
7.3.2	<i>Riproduzione</i>	171
7.3.2.1	Pulsanti di controllo della riproduzione	172
7.3.3	<i>Configurazione remota</i>	173
7.3.4	<i>Ambiente locale</i>	173
<b>8</b>	<b>VISUALIZZAZIONE DEL BACKUP SUL PC</b>	<b>175</b>
<b>9</b>	<b>ACCESSO REMOTO TRAMITE DISPOSITIVI MOBILI</b>	<b>178</b>
<b>10</b>	<b>APPENDICE</b>	<b>182</b>
10.1	RISOLUZIONE DEI PROBLEMI	182
10.2	MANUTENZIONE DELL'USO	183
10.3	ACCESSORI	184

---

# Introduzione

Grazie per aver acquistato un prodotto Grundig. Prima di installare o collegare il prodotto, leggere i seguenti documenti stampati sulla confezione del prodotto:

- Avviso legale
- Istruzioni di sicurezza
- Manuale di installazione e/o Guida rapida per il modello di prodotto in questione

Ulteriori informazioni sui prodotti, come schede tecniche, documenti CE, ecc. sono disponibili sul sito web Grundig <https://grundig-security.com>.

Questa Guida per l'utente è un manuale per i videoregistratori di rete. Per i modelli applicabili, consultare l'elenco dei modelli.

Leggere attentamente la presente Guida dell'utente e conservarla per un uso futuro.

## Sintesi del modello

Questa Guida per l'utente è destinata ai seguenti prodotti:

- GU-RN-AC8104P
- GU-RN-AC8108P
- GU-RN-AC8116P
- GU-RN-AP8216N

# 1 Panoramica del prodotto

## 1.1 Pannello posteriore

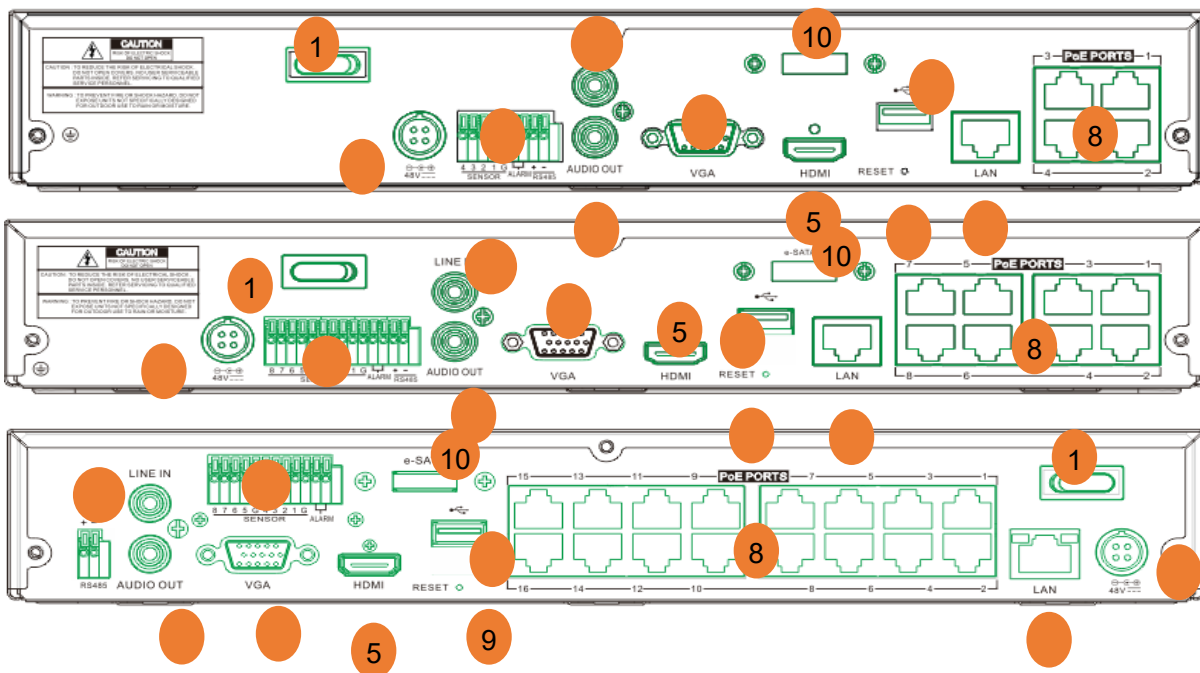

Articolo	Porta fisica	Metodo di connessione
1	Interruttore di	Avvio e spegnimento
	Porta di	Collegare l'alimentazione
	USCITA AUDIO	Opzionale. Uscita segnale audio, interfaccia RCA
	Porta VGA	Collegare a un monitor VGA, ad esempio un monitor per PC.
5	Porta HDMI	Porta HDMI ad alta definizione
	Porta USB	Collegare i dispositivi USB, come il mouse USB e il disco flash
	Porta WAN/LAN	Interfaccia di ingresso di rete del router/switch
8	Porta PoE	Opzionale. Switch PoE integrato per il collegamento della
	RESET	Opzionale. Pulsante di reset. Tenere premuto per 3 secondi per reimpostare la password. Tenere premuto per 10 secondi per
10	E-SATA	Opzionale. Collegamento al disco rigido e-SATA per la
	Sensore/Allarme/RS485	Opzionale. Collegare al sensore/dispositivo di allarme e alla porta RS485 per il controllo PTZ.
	INGRESSO LINEA	Opzionale. Ingresso vocale interfono

\*Il prodotto reale può differire dal manuale, fare riferimento al prodotto reale.



## 2 NVR Installazione e collegamento

### 2.1 Installazione del disco rigido

Questo NVR supporta due dischi rigidi SATA da 3,5" o 2,5".

**Nota:** NON installare o rimuovere il disco rigido mentre il dispositivo è acceso.

Installazione del disco rigido:

a) Collegare i cavi di dati e di alimentazione ai due dischi rigidi.  
e posizionare i dischi rigidi nel contenitore del NVR.

b) Capovolgere con attenzione l'alloggiamento del RIN e fissare  
le unità disco rigido.

all'NVR con le otto viti ( 8)

**2.5" HDD**

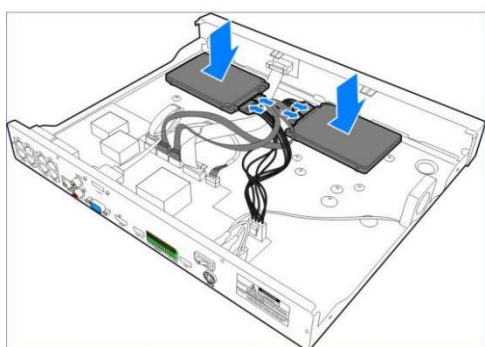

**2.5" HDD**



**3.5" HDD**

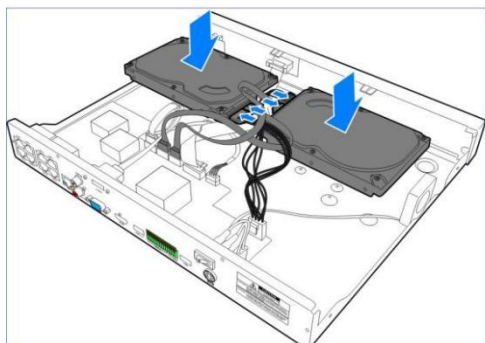

**3.5" HDD**



**Nota:** Le procedure sopra descritte sono solo di riferimento. Il funzionamento pratico può essere diverso a seconda dell'NVR acquistato .

## 2.2 Collegamento Schema

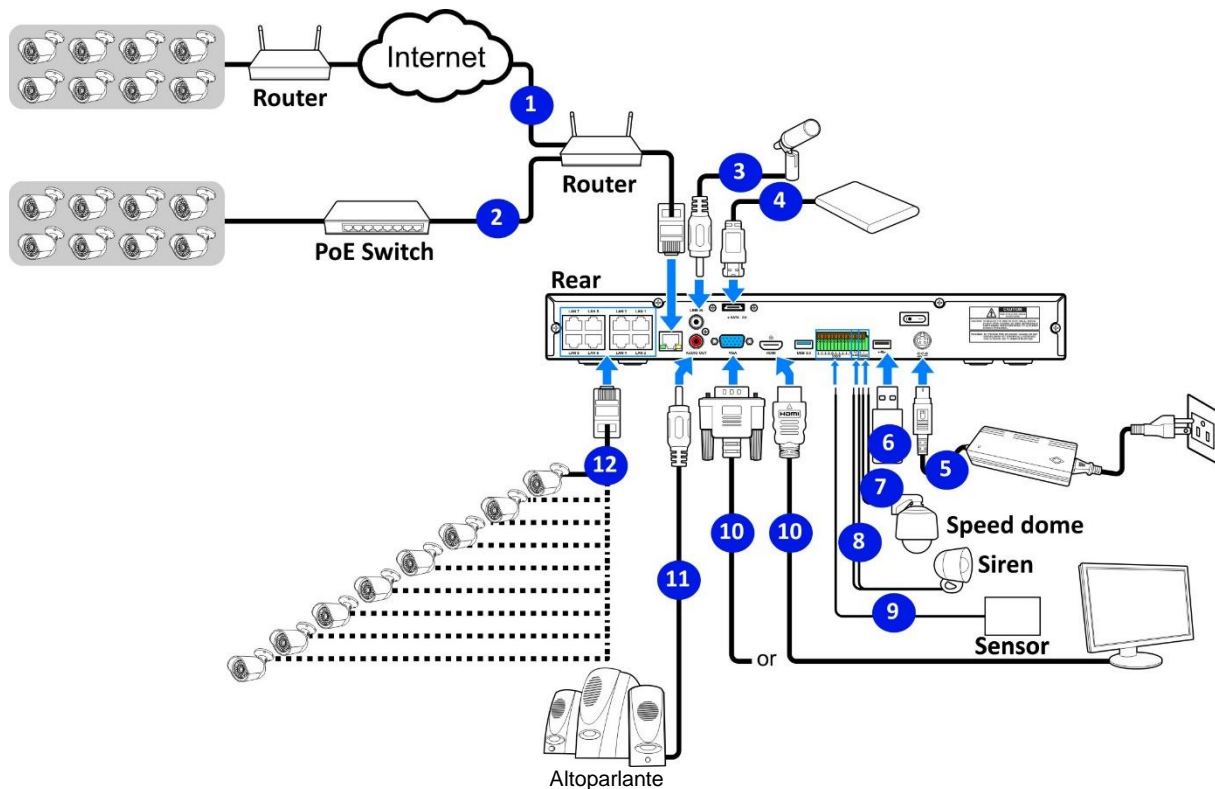

**Nota:** lo schema sopra riportato è solo di riferimento. Il collegamento pratico potrebbe essere diverso a seconda dell'NVR acquistato.

## 2.3 Collegamento all'alimentazione

**Nota:** Utilizzare esclusivamente l'adattatore di alimentazione fornito con l'NVR.

Collegare un'estremità dell'adattatore di alimentazione al connettore di alimentazione sul retro del RIN.  
Collegare l'altra estremità dell'adattatore di alimentazione alla presa di corrente.

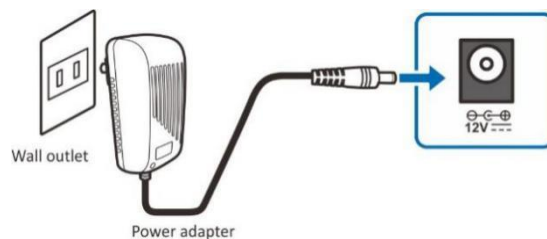

In alcuni modelli specifici, potrebbe essere necessario premere l'interruttore di alimentazione per accendere l'apparecchio.

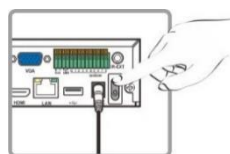

---

## 3 Operazioni comuni del NVR

### 3.1 Con il mouse in dotazione

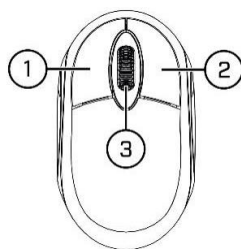

#### 1. Pulsante sinistro:

- Fare clic per selezionare le opzioni del menu.
- Durante la visione in diretta a schermo diviso, fare doppio clic su un canale per visualizzarlo a schermo intero. Fare nuovamente doppio clic sul canale per tornare alla visualizzazione a schermo diviso.
- Fare clic su un canale nella schermata di visualizzazione live per aprire la barra degli strumenti rapidi della telecamera.
- Tenere premuto per trascinare i cursori e le scale in modalità menu.

#### 2. Fare clic con il tasto destro del mouse:

- Toccare una volta per aprire la barra delle applicazioni nella schermata Live View. Visualizzare la barra delle applicazioni in [4.2.2 Barra delle applicazioni](#)
- Nei menu, premere per tornare indietro / chiudere i menu.

#### 3. Rotella di scorrimento:

- Nei menu, scorrere il contenuto del menu verso l'alto o verso il basso.
- Tenendo premuta la rotella di controllo del volume, scorrere per aumentare/diminuire il volume del sistema.

### 3.2 Utilizzo della tastiera virtuale

La tastiera virtuale viene visualizzata automaticamente sullo schermo quando si devono inserire i dati.

Fare clic per cambiare la tastiera in lettere maiuscole e altri segni di punteggiatura.



---

## 3.3 Password

Per la prima volta quando si avvia l'NVR, verrà richiesto di impostare immediatamente la propria password per proteggere la propria privacy. Assicurarsi di registrare il nome utente e la password e di conservarli in un luogo sicuro.

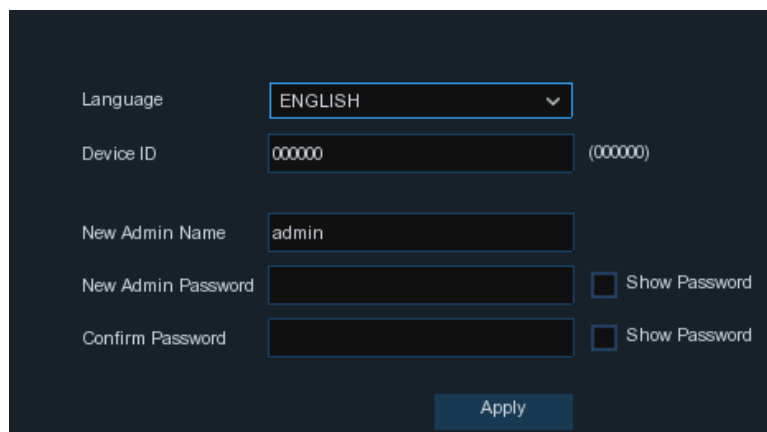

The screenshot shows a configuration interface with the following fields and options:

- Language: ENGLISH (dropdown menu)
- Device ID: 000000 (text input) with (000000) in parentheses to the right
- New Admin Name: admin (text input)
- New Admin Password: [redacted] (password input) with  Show Password to the right
- Confirm Password: [redacted] (password input) with  Show Password to the right
- Apply button at the bottom center.

**Lingua:** Scegliere la lingua dell'OSD

**ID dispositivo:** inserire l'ID del dispositivo tra parentesi. L'ID predefinito è 000000. Ulteriori informazioni sull'ID dispositivo sono riportate in [5.7.1 Generale](#).

**Nuovo nome amministratore:** per impostare il proprio nome di amministratore.

**Nuova password amministratore:** per impostare la propria password. La password deve essere una combinazione di 8 caratteri.

**Conferma password:** inserire nuovamente la propria password.

Fare clic su **Applica** per confermare le impostazioni e accedere all'interfaccia di login. Inserire il nome utente e la password per **accedere al** sistema NVR.

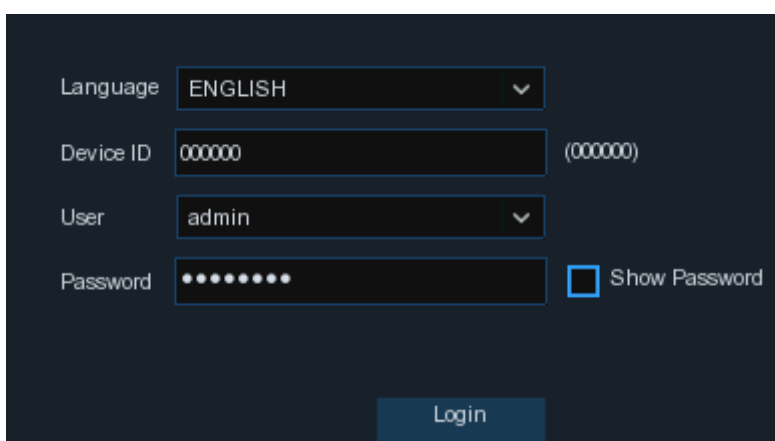

The screenshot shows a login interface with the following fields and options:

- Language: ENGLISH (dropdown menu)
- Device ID: 000000 (text input) with (000000) in parentheses to the right
- User: admin (dropdown menu)
- Password: [redacted] (password input) with  Show Password to the right
- Login button at the bottom center.

**NOTA:** Se si dimentica la password, non sarà possibile accedere al sistema. Contattare il rivenditore per reimpostare la password. Se l'NVR è dotato di un pulsante di reset sul pannello posteriore, tenere premuto per 3 secondi per reimpostare la password.

---

## 4 Messa in funzione del RIN

### 4.1 Assistente di avvio

La procedura guidata di avvio vi aiuterà a configurare il sistema e a rendere l'NVR rapidamente operativo.

#### 4.1.1 Avvio guidato

Fare clic su **Avvio guidato** per passare alla fase successiva.

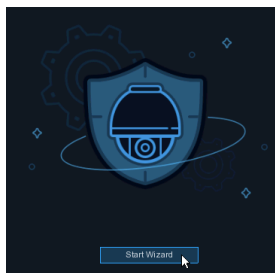

#### 4.1.2 Configurazione della rete

A screenshot of a "Wizard" window titled "Network". It contains several sections: "Local Connection" with a checked "DHCP" checkbox and fields for IP Address (192.168.0.5.138), Subnet Mask (255.255.255.000), Gateway (192.168.0.5.001), IPv6 Address (fe80::8a0f:19ff:feb2:b637 / 64), and IPv6 Gateway (fe80::64); "DNS" with fields for DNS1 (192.168.0.5.001) and DNS2 (008.008.008.008); and a "Port" section with a table. The table has columns for Service, Protocol, Internal Port, External Port, UPNP Status, Mapping Strategy, and U. At the bottom right are "Next" and "Cancel" buttons.

Service	Protocol	Internal Port	External Port	UPNP Status	Mapping Strategy	U

Se ci si collega a un router che supporta DHCP, selezionare la casella **DHCP**. Il router assegnerà automaticamente tutti i parametri di rete per il NVR. A meno che non si indirizzino manualmente i parametri di rete indicati di seguito:

**Indirizzo IP:** l'indirizzo IP identifica il NVR sulla rete. È composto da quattro gruppi di numeri compresi tra 0 e 255, separati da punti. Ad esempio, "192.168.1.100".

**Maschera di sottorete:** la maschera di sottorete è un parametro di rete che definisce un intervallo di indirizzi IP utilizzabili in una rete. Se l'indirizzo IP è come una strada dove si abita, la maschera di

sottorete è come un quartiere. Anche l'indirizzo di sottorete è composto da quattro gruppi di numeri, separati da punti. Ad esempio, "255.255.000.000".

**Gateway:** Questo indirizzo consente al NVR di accedere a Internet. Il formato dell'indirizzo del **gateway** è lo stesso dell'**indirizzo IP**. Ad esempio, "192.168.001.001".

Indirizzo IPv6: inserire l'indirizzo IPv6 ottenuto dal proprio ISP.

**DNS1/DNS2:** DNS1 è il server DNS primario e DNS2 è un server DNS di backup. Normalmente dovrebbe essere sufficiente inserire l'indirizzo del server DNS1.

## Porto

	Service	Protocol	Internal Port	External Port	UPNP Status	Mapping Strategy	U
1	Web	TCP	00080	02414	Inactive	Manual	
2	Client	TCP	09000	18181	Activate	Auto	
3	RTSP	TCP	00554	00554	Inactive	Auto	
4	Https	TCP	00443	00443	Inactive	Auto	

PPPoE

Enable PPPOE

User

Password   Show Password

**Web:** È la porta che verrà utilizzata per accedere da remoto al NVR (ad esempio, utilizzando il client Web). Se la porta 80 predefinita è già occupata da altre applicazioni, modificarla.

**Client:** Questa è la porta che il NVR utilizzerà per inviare informazioni (ad esempio utilizzando l'applicazione mobile). Se la porta 9000 predefinita è già occupata da altre applicazioni, modificarla.

**RTSP:** questa è la porta attraverso la quale l'NVR potrà trasmettere lo streaming in tempo reale a un altro dispositivo (ad esempio, tramite un lettore multimediale di streaming).

**Https:** questa è la porta da utilizzare per accedere da remoto al NVR tramite browser con protocollo https.

**Porta interna:** utilizzata per il collegamento alla rete LAN.

**Porta esterna:** utilizzata per la connessione WAN/Internet.

**UPNP:** Se si desidera accedere da remoto al NVR tramite il client Web, è necessario completare l'inoltro della porta sul router. Attivare questa opzione se il router supporta UPnP. In questo caso, non è necessario configurare manualmente l'inoltro delle porte sul router. Se il router non supporta UPnP, assicurarsi che l'inoltro delle porte sia completato manualmente sul router .

**Strategia di assegnazione:** se si desidera che la porta sia distribuita in modo casuale dal server UPNP del router, scegliere "**Auto**"; se si desidera inoltrare manualmente la porta, scegliere "**Manuale**".

---

### 4.1.3 Data e ora

Questo menu consente di impostare la data, l'ora, il formato della data, il formato dell'ora, il fuso orario, l'NTP e il DST.

#### Data e ora

Fare clic sull'icona del calendario per impostare la data corrente del sistema.

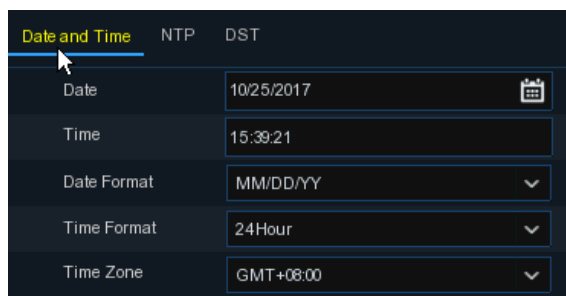

**Data:** fare clic sull'icona del calendario per impostare la data del sistema.

**Ora:** fare clic per impostare l'ora del sistema.

**Formato data:** scegliere dal menu a discesa il formato preferito per la data.

**Formato dell'ora:** scegliere il formato dell'ora tra 24 ore e 12 ore.

**Fuso orario:** impostare il fuso orario corretto.

#### NTP

NTP è l'acronimo di Network Time Protocol. Questa funzione consente di sincronizzare automaticamente la data e l'ora sul NVR tramite Internet. Pertanto, il NVR deve essere collegato a Internet.

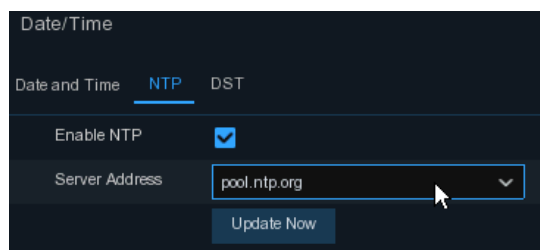

Selezionare la casella "NTP" e selezionare il server NTP.

#### DST

DST è l'acronimo di Daylight Saving Time (ora legale).

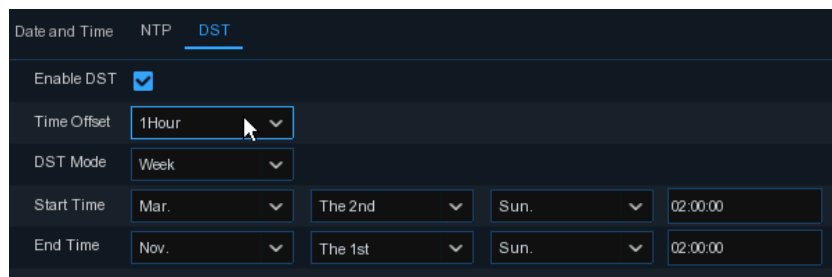

**Ora legale:** attivare questa opzione se nella propria regione vige l'ora legale.

**Offset orario:** Selezionare la quantità di tempo da sfalsare per il DST.

**Modalità oraria:** scegliere se impostare l'ora legale in settimane o giorni.

**Ora di inizio/ora di fine:** impostare l'ora di inizio e di fine dell'ora legale.

## 4.1.4 Telecamera IP

Questo menu consente di aggiungere telecamere IP all'NVR.

Per gli NVR PoE, la telecamera IP si collegherà automaticamente se la telecamera IP è collegata alla porta PoE sul pannello posteriore dell'NVR.

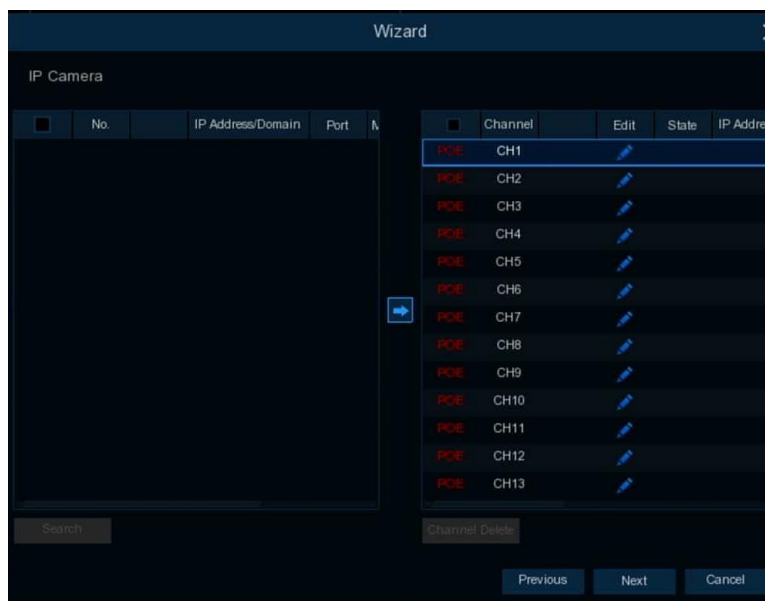

Ulteriori informazioni in [5.1.3.1 Connessione PoE NVR](#)

Per gli NVR senza PoE, è necessario aggiungere manualmente le telecamere IP dalla LAN e/o da Internet.

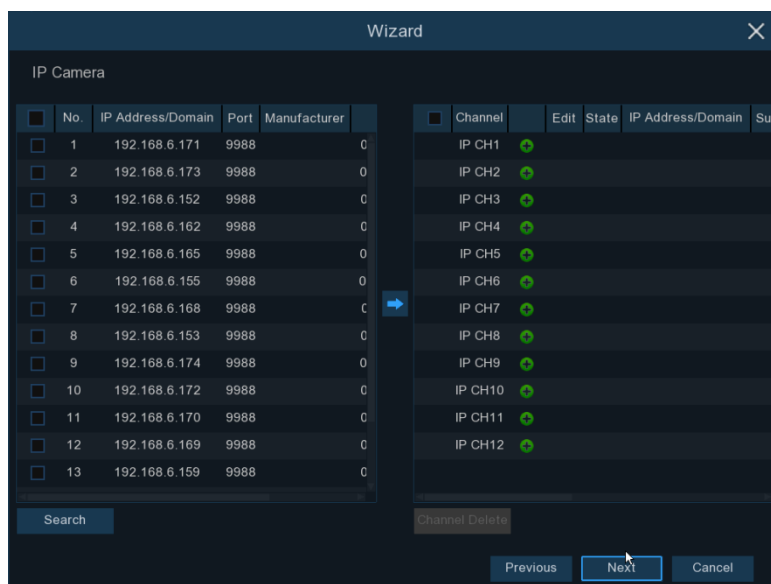

Maggiori informazioni in [5.1.3.2 Connessione NVR non PoE](#).



---

## 4.1.5 Disco

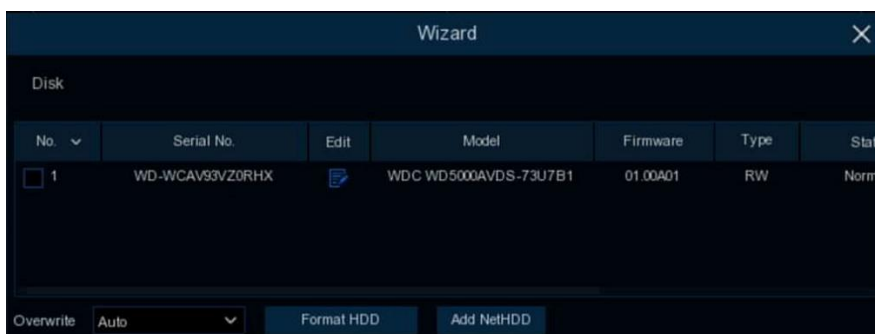

Se il disco rigido viene installato per la prima volta nel RIN, deve essere formattato. Selezionare il disco rigido e fare clic sul pulsante **Formatta disco rigido** per formattarlo.

**Sovrascrivi:** Utilizzare questa opzione per sovrascrivere le vecchie registrazioni sul disco rigido quando questo è pieno. Ad esempio, se si sceglie l'opzione 7 giorni, sul disco rigido verranno salvate solo le registrazioni degli ultimi 7 giorni. Per evitare che le vecchie registrazioni vengano sovrascritte, selezionare Disattiva. Se si è disattivata questa funzione, controllare regolarmente lo stato del disco rigido per verificare che non sia pieno.

**Aggiungi NetHDD:** per aggiungere lo storage NAS.

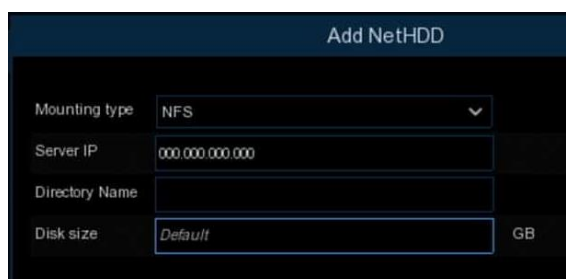

**Registrazione ESATA:** se l'NVR è dotato di una porta e-SATA sul pannello posteriore, è possibile abilitare la registrazione video su un'unità HDD e-SATA.

## 4.1.6 Risoluzione

Scegliere una risoluzione di uscita che corrisponda a quella del monitor. L'NVR consente di regolare automaticamente la risoluzione di uscita in modo che corrisponda alla migliore risoluzione del monitor all'avvio del sistema.

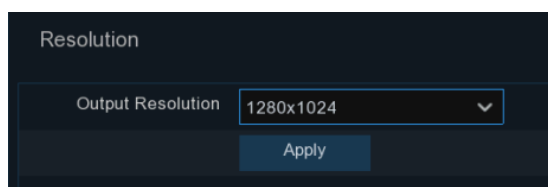

## 4.1.7 Mobile

Se l'NVR è dotato di un ID P2P, è possibile scansionare il codice QR con la propria applicazione mobile per visualizzare l'NVR da remoto.



#### 4.1.8 Sintesi

È possibile controllare le informazioni di riepilogo del sistema impostate nella procedura guidata di avvio e terminare la procedura guidata.



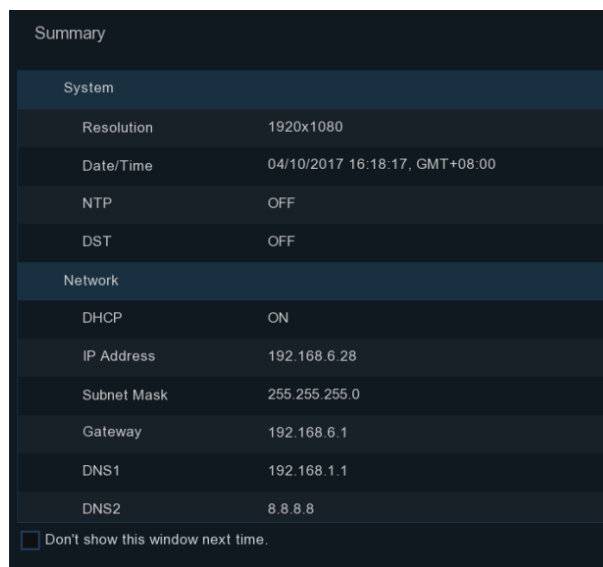

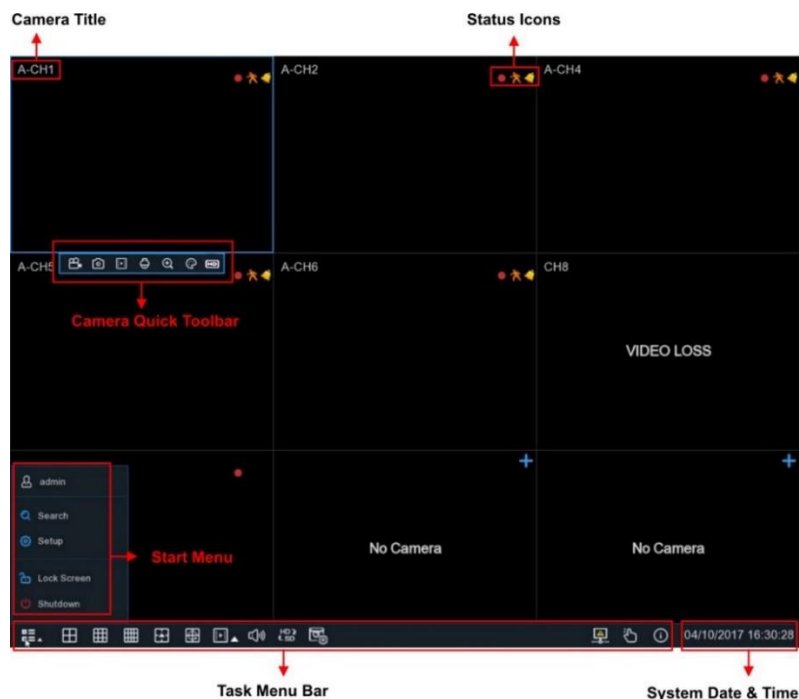

Selezionare "**Non mostrare questa finestra la prossima volta**" se non si desidera che la procedura guidata di avvio venga visualizzata al successivo riavvio del sistema. Fare clic sul pulsante **Fine** per salvare e uscire.



## 4.2 Panoramica della schermata Live View





### Icone di stato

-  Indica che l'NVR sta registrando
-  Questa icona appare quando la telecamera ha rilevato un movimento.
-  L'icona indica che il dispositivo di allarme I/O esterno è stato attivato.
-  Questa icona indica che il disco rigido è in errore di funzionamento.
-  Questa icona indica che il disco rigido non è formattato.
-  Questa icona indica che il disco rigido è pieno.
-  Questa icona indica che il disco rigido è di sola lettura.

**PERDITA VIDEO:** la telecamera analogica è spenta.

**Nessuna telecamera:** la telecamera IP è scollegata

-  Fare clic per aprire il menu di **aggiunta rapida** per aggiungere la telecamera IP.
-  Fare clic per modificare la telecamera IP corrente

### 4.2.1 Barra degli strumenti della telecamera rapida

Nella visualizzazione live, fare clic con il tasto sinistro del mouse su una telecamera collegata per visualizzare la barra degli strumenti rapidi della telecamera.

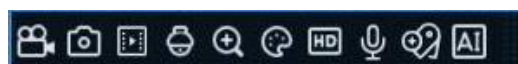



---

 Fare clic per registrare manualmente il canale immediatamente. Se la registrazione manuale è in corso, l'icona appare in rosso. Fare clic un'altra volta per interrompere la registrazione manuale.

 Fare clic per salvare un'istantanea dell'immagine corrente della fotocamera. Per utilizzare questa funzione è necessario attivare la Cattura manuale. Per ulteriori informazioni su come attivare la Cattura manuale, vedere [5.2.3.1 Cattura](#).

 Fare clic per riprodurre l'ultima registrazione di 5 minuti di questo canale

 Fare clic per accedere al pannello di controllo PTZ.

 Fare clic per ingrandire il canale. Quando appare l'icona , tenere premuto il tasto sinistro del mouse per trascinare l'area che si desidera ingrandire.

 Fare clic per regolare il colore dell'immagine del canale. È possibile regolare la tonalità, la luminosità, il contrasto e la saturazione dell'immagine.

 Per commutare il flusso video live tra HD e SD. HD è il flusso principale, SD è il flusso secondario.

 Pulsante Tag. Consente una ricerca rapida aggiungendo un tag nella visualizzazione live.

Maggiori informazioni in [6.6 Ricerca di tag](#).

 Statistiche AI. Passare il mouse sull'icona per visualizzare le statistiche AI quando la funzione AI è abilitata sull'NVR.

## 4.2.2 Barra delle attività



 Fare clic per aprire il menu Start

 Fare clic per scegliere un layout diverso per la visualizzazione dal vivo

 Fare clic per scegliere altri design da visualizzare dal vivo

 Fare clic per avviare la visualizzazione dei canali in sequenza. La modalità di visualizzazione della sequenza può essere impostata in [5.7.1.3 Configurazione dell'uscita](#).

 Riproduzione rapida. È possibile scegliere di riprodurre l'ultima registrazione di tutti i canali dall'inizio della giornata, oppure di riprodurre gli ultimi 5s, 10s, 30s, 1Min, 5Min.

 Fare clic per regolare il volume dell'audio

 Fare clic per commutare tutti i canali IP tra flusso principale e flusso secondario (per la risoluzione della visualizzazione dal vivo).

 Fare clic per passare dalla visualizzazione in tempo reale a quella bilanciata o liscia. Le modalità di effetto della visualizzazione influiscono solo sulla qualità video della visualizzazione live in base a bit rate e frame rate, ma non sulla qualità della registrazione.

 Per avviare o interrompere la registrazione manuale e l'allarme manuale.

 Per visualizzare le informazioni sul sistema, sul canale, sul registro e sullo stato della rete.

 Questa icona appare se la rete è scollegata.

## 4.2.3 Menu iniziale

Con il menu Start è possibile cambiare utente, cercare e giocare, accedere al menu delle impostazioni di sistema, bloccare e sbloccare lo schermo, spegnere, riavviare e disconnettere il sistema.

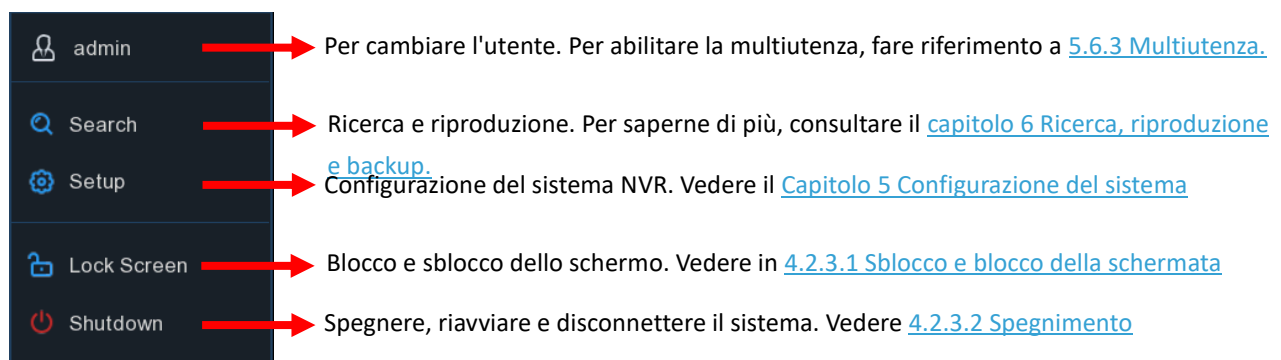

### 4.2.3.1 Sblocco e blocco dello schermo

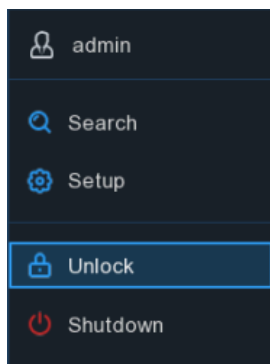

Lo schermo viene bloccato per proteggere le operazioni OSD non autorizzate quando l'NVR non è in funzione per 1 minuto.

Se necessario, è possibile bloccare il funzionamento dello schermo anche manualmente. A tal fine, accedere al menu Star e fare clic sull'icona Blocca schermo  per bloccare immediatamente il sistema.

Se il sistema è bloccato, è possibile fare clic sull'icona di sblocco  per sbloccare il sistema per un ulteriore utilizzo.

### 4.2.3.2 Spegnimento

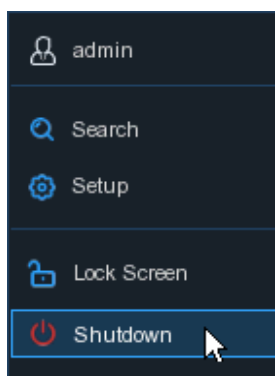

Fare clic sul pulsante **Arresto** nel menu a stella e selezionare l'azione che si desidera eseguire. Fare clic sul pulsante **OK**; il sistema chiederà di inserire la password dell'utente per l'autenticazione.

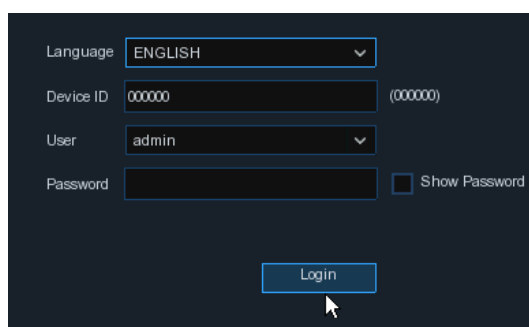
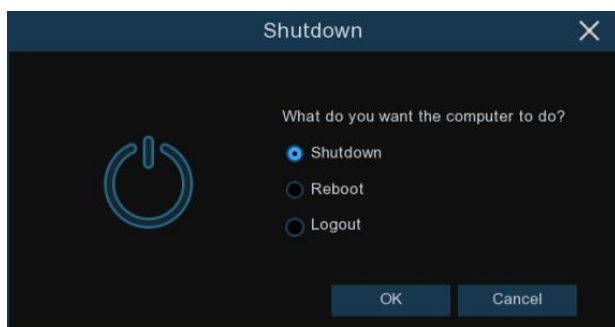

Se si seleziona Logout, la schermata di visualizzazione live scompare. Per eseguire ulteriori operazioni, è necessario effettuare il login al sistema.

# 5 NVR Configurazione del sistema

È possibile configurare l'NVR per Canale, Registrazione, Allarme, Rete, Dispositivo e Sistema dal **menu principale** → **Configurazione**.

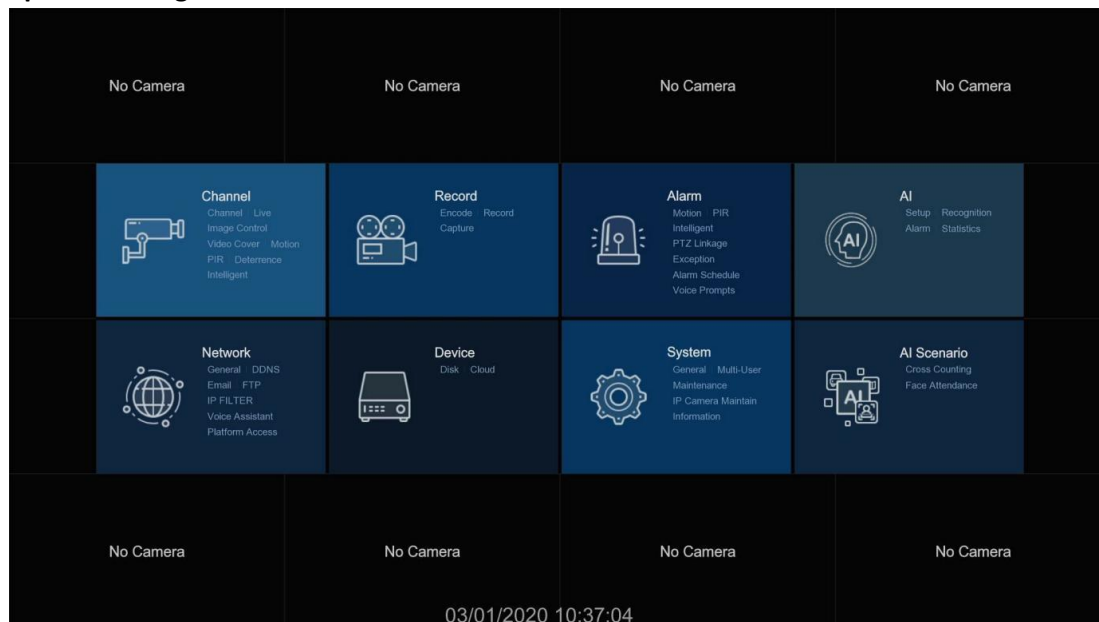

## 5.1 Canale

In questa sezione è possibile configurare la connessione della telecamera, la visualizzazione dal vivo, la gestione delle telecamere IP, la regolazione dell'immagine della telecamera IP, le impostazioni PTZ, la copertura video, il movimento e molto altro ancora.

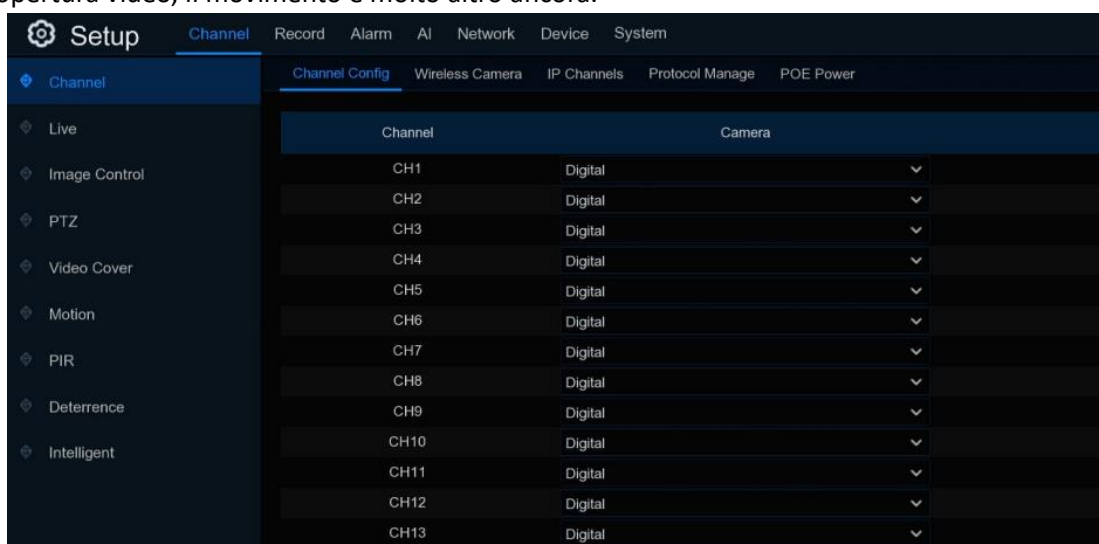

## 5.1.1 Canale

### 5.1.1.1 Configurazione del canale

Questo menu non appare su tutti gli NVR, ma solo se l'NVR supporta la connessione di telecamere wireless. È possibile collegare al NVR un massimo di 4 telecamere IP wireless.

Fare clic sulla freccia a discesa accanto all'ID del canale e scegliere la modalità. Scegliere "Digital" se si utilizza una telecamera IP cablata, scegliere invece "Wireless" se si desidera collegare una telecamera wireless. L'NVR si riavvia quando la modalità digitale e quella wireless sono state commutate e applicate.



CH14	Digital	▼
CH15	Digital	▼
CH16	Wireless	▼
CH17	Wireless	▼
CH18	Wireless	▼
CH19	Wireless	▼
CH20	Digital	▼
CH21	Digital	▼
CH22	Digital	▼
CH23	Digital	▼

### 5.1.1.2 Telecamera wireless

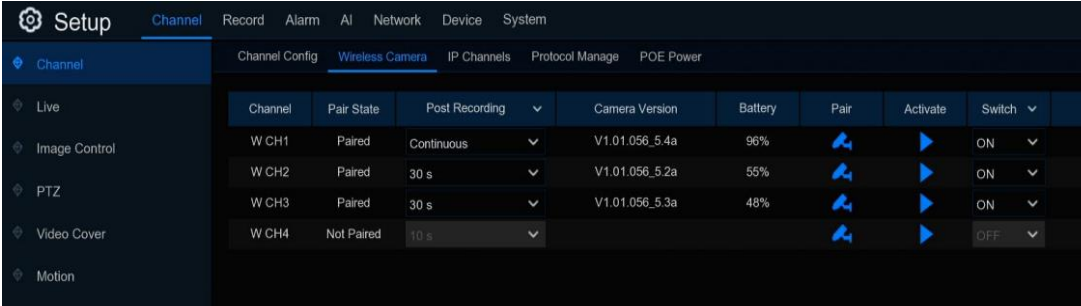

Channel	Pair State	Post Recording	Camera Version	Battery	Pair	Activate	Switch
W CH1	Paired	Continuous	V.1.01.056_5.4a	96%			ON
W CH2	Paired	30 s	V.1.01.056_5.2a	55%			ON
W CH3	Paired	30 s	V.1.01.056_5.3a	48%			ON
W CH4	Not Paired	10 s					OFF

In questa pagina è possibile configurare la connessione delle telecamere IP wireless compatibili, che scompaiono se nessuno dei canali è impostato sulla modalità wireless nella pagina Configurazione canali.

Fare clic sull'icona Pair  , quindi fare clic sul pulsante Pair della telecamera da accoppiare.

Fare clic sull'icona Attiva  per attivare la telecamera e verificarne l'immagine.

**Canale:** nome della telecamera **wireless**

Stato di abbinamento: abbinato e non abbinato.

Post-Registrazione: è possibile impostare per quanto tempo dopo il verificarsi di un evento il NVR continuerà a registrare. Le opzioni includono 10 secondi, 20 secondi e 30 secondi. Se la telecamera wireless è alimentata da un adattatore CC esterno, l'opzione "Continuo" sarà disponibile per scegliere la registrazione continua.

Versione della telecamera: versione **del firmware** della telecamera wireless.

**Batteria:** potenza **residua della** batteria della fotocamera.



Per accendere o spegnere la telecamera wireless.

### 5.1.1.3 Canali IP

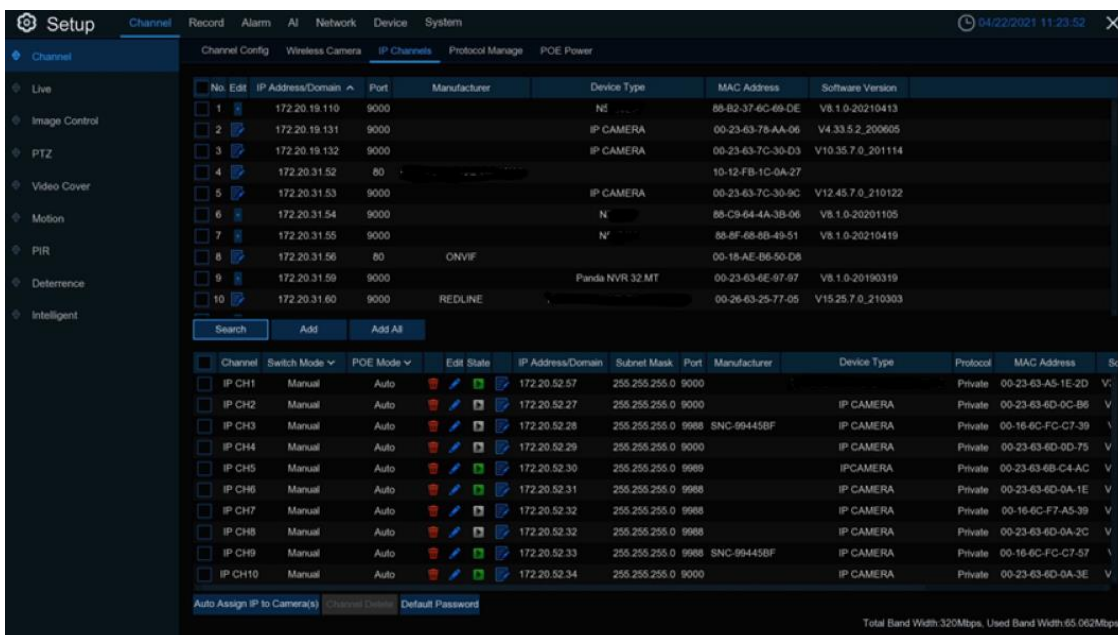

In questa sezione è possibile configurare la connessione delle telecamere IP cablate. Se il vostro NVR è dotato di porte PoE, andate a 5.1.3.1 Connessione PoE NVR, se il vostro NVR è privo di porte PoE, andate a 5.1.3.2. Connessione senza PoE

#### 5.1.1.1.3.1 Connessione PoE del NVR

Per l'NVR PoE, è possibile collegare le telecamere IP attraverso le porte PoE interne e/o la porta LAN (WAN) esterna.

**NOTA: Non è consigliabile collegare più di una telecamera attraverso uno switch o un router alla porta PoE. Una porta PoE consente di collegare una sola telecamera IP.**

Il PoE non solo fornisce alimentazione tramite Ethernet, ma supporta anche la connessione plug & play per le telecamere IP.

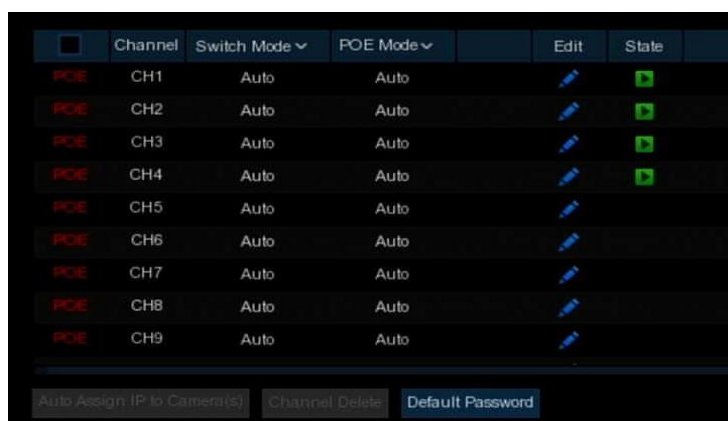

**Modalità Switch:** la modalità **Auto** supporta la connessione Plug & Play attraverso la porta PoE. Se si desidera aggiungere manualmente una o più telecamere, cambiare la modalità in **Manuale**.

**Modalità di commutazione:** La modalità **Auto** limita la larghezza di banda massima a 100 Mbps, mentre la modalità **EPOE** limita la larghezza di banda massima a 10 Mbps. Se si verificano problemi di connessione con la modalità **Auto** quando la telecamera IP è alimentata tramite PoE su un cavo RJ45 di lunghezza superiore a 100 metri, passare alla modalità EPOE per ottenere una connessione stabile.

**Modifica:** per modificare la modalità Switch, la modalità PoE, i parametri di rete, il nome utente e la password di ciascuna telecamera.

Field	Value
Channel	CH1
Switch Mode	Manual
POE Mode	Auto
Alias	CH1
IP Address/Domain	192.168.254.151
Subnet Mask	255.255.255.000
Port	9000
Protocol	Private
User Name	admin
Password	admin

**Password predefinita:** per impostare il nome utente e la password predefiniti per la connessione ai protocolli Privato, ONVIF e RTSP. La password predefinita è "admin".

Protocol	User Name	Password
Private	admin	*****
Onvif	admin	*****
RTSP	admin	*****

**Stato:** visualizza lo stato di connessione della telecamera.

	Channel	Switch Mode	POE Mode	Edit	State	IP Address/Domain	Subnet Mask
POE	CH1	Auto	Auto			192.168.254.151	255.255.255.0
POE	CH2	Auto	Auto			192.168.254.152	255.255.255.0
POE	CH3	Auto	Auto			192.168.254.153	255.255.255.0
POE	CH4	Auto	Auto			192.168.254.154	255.255.255.0
POE	CH5	Auto	Auto				

Icona con sfondo verde: la telecamera è collegata correttamente.

Icona grigio-verde: Impossibile collegare la telecamera. Fare clic sull'icona per visualizzare il motivo dell'errore.

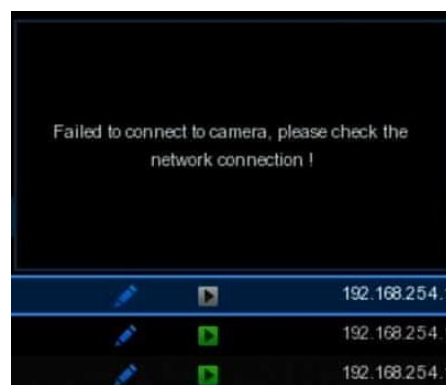
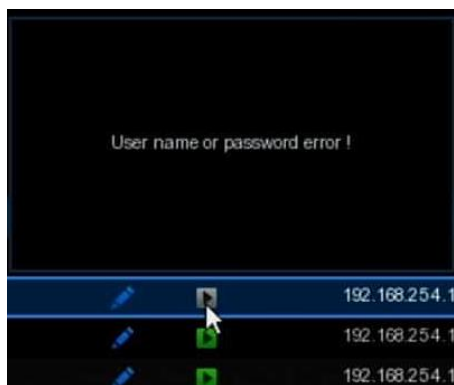

Se il motivo del fallimento è "Errore nome utente o password", significa che il nome utente e la password della telecamera sono diversi dal nome utente e dalla password predefiniti.

Se il motivo del fallimento è "Failed to connect to camera, please check network connection", significa che il parametro di rete potrebbe essere errato o incompatibile con il protocollo ONVIF.

#### 5.1.1.1.3.1.1 Procedura per il collegamento delle telecamere PoE Plug & Play

1. Mantenere le impostazioni predefinite.
2. Modificare il nome utente e la password di default in modo che siano uguali a quelli delle telecamere.
3. Assicurarsi che la telecamera IP sia già configurata con l'indirizzo IP DHCP. Se la telecamera è configurata con un indirizzo IP statico diverso dal segmento dell'indirizzo IP all'interno del router PoE, la telecamera IP non sarà in grado di connettersi. Maggiori informazioni in [5.5.1.1 Rete](#) → [Generale](#).
4. Collegare la telecamera IP alla porta PoE sul pannello posteriore.
5. La telecamera sarà online e verrà visualizzata nell'elenco delle telecamere dopo l'avvio.
6. Controllare lo stato di connessione: se l'icona è , la telecamera è ben collegata; se l'icona è , non è stato possibile collegare la telecamera. Fare clic sull'icona per verificare il motivo del fallimento. Se il motivo è "Errore nome utente o password", significa che il nome utente e la password predefiniti non corrispondono a quelli della telecamera. Fare clic sull'icona di modifica per modificare il nome utente e la password in modo che corrispondano a quelli della telecamera.

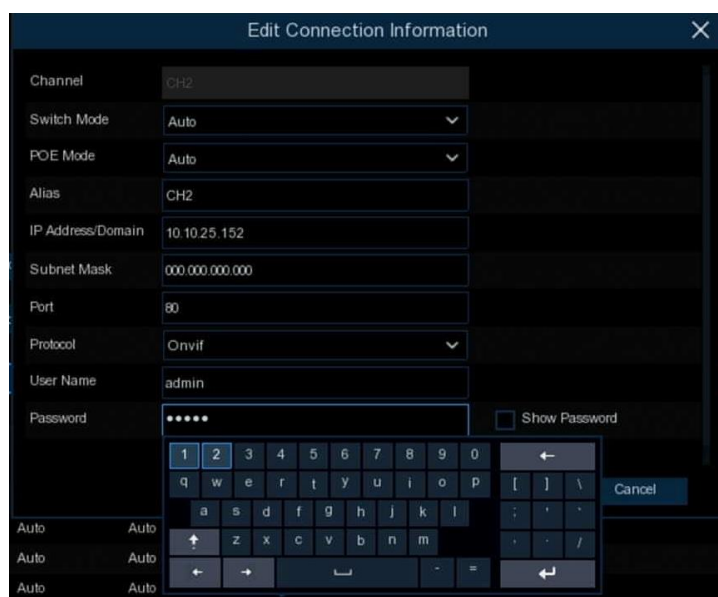

#### 5.1.1.1.3.1.2 Procedura per il collegamento di telecamere esterne alla LAN

Se si desidera collegare una telecamera IP dalla LAN, assicurarsi che l'NVR sia ben collegato alla LAN e che la telecamera IP che si desidera aggiungere si trovi nello stesso segmento di rete dell'NVR.

Se si desidera commutare manualmente tutti i canali, fare clic sulla freccia a discesa accanto a Modalità di commutazione e selezionare "**Manuale**".



Se si desidera aggiungere manualmente un singolo canale, fare clic sull'icona di modifica  nell'elenco dei canali, quindi fare clic sulla freccia a discesa accanto a Modalità di commutazione per selezionare "**Manuale**" e fare clic su **OK** per salvare.

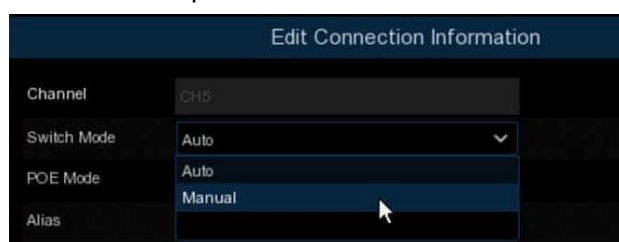

#### 5.1.1.1.3.1.2.1 Aggiunta di una singola telecamera nella LAN

1. Facendo clic sul pulsante **Cerca**, verranno visualizzate tutte le telecamere disponibili sulla LAN.

No.	Edit	IP Address/Domain	Port	Manufacturer	Device Type	MAC Address	Software Version
1		192.168.5.122	9000		N5316N	00-23-63-70-85-96	V8.1.0-20210224
2		192.168.5.127	80	IPC		00-23-63-78-C1-2F	
3		192.168.5.142	9000		IP CAMERA	00-23-63-75-B6-F6	V3.31.50.2_200722

Search Add Add All

Oppure fare clic sull'icona **Aggiungi** nell'elenco dei canali per aggiungere una telecamera a un singolo canale. Facendo clic sul pulsante **Cerca**, verranno visualizzate tutte le telecamere disponibili sulla LAN.

Channel	Switch Mode	POE Mode		Edit	State
CH1	Manual	Auto			
CH2	Manual	Auto			

2. Selezionare la telecamera da collegare e fare clic sul pulsante **Aggiungi**. Immettere il nome utente e la password della telecamera e fare clic sul pulsante **Aggiungi**.

**Add IP Camera** ✕

No.	Edit	IP Address/Domain	Port	Manufacturer	Device Type	MAC Address	Software Version
1		192.168.5.122	9000		N5316N	00-23-63-70-85-96	V8.1.0-20210224
2		192.168.5.127	80	IPC		00-23-63-78-C1-2F	
3		192.168.5.142	9000		IP CAMERA	00-23-63-75-B6-F6	V3.31.50.2_200722

---

IP Address/Domain:

Alias:

Port:

Protocol:

User Name:

Password:   Show Password

Bind channel:

Search Default Password Add Cancel

**Alias:** per definire l'ID della telecamera che si desidera visualizzare nella schermata di visualizzazione live.

**Porta:** porta di comunicazione della telecamera. Non modificare il numero se non si è professionisti.

**Protocollo:** per selezionare il protocollo di connessione.

**Canale di collegamento:** per stabilire a quale canale si vuole aggiungere la telecamera.

3. La telecamera aggiunta appare nell'elenco dei canali.

Channel	Switch Mode	POE Mode	Edit	State	IP Address/Domain	Subnet Mask	Port	Manufacturer
CH1	Manual	Auto			192.168.5.127	255.255.255.0	80	HD_PRO
CH2	Manual	Auto						
CH3	Manual	Auto						

### 5.1.1.1.3.1.2.2 Aggiunta di telecamere multiplex nella LAN

1. Facendo clic sul pulsante **Cerca**, verranno visualizzate tutte le telecamere disponibili sulla LAN.

No.	Edit	IP Address/Domain	Port	Manufacturer	Device Type	MAC Address	Software Version
1		192.168.5.122	9000		N5316N	00-23-63-70-85-96	V8.1.0-20210224
2		192.168.5.127	80	IPC		00-23-63-78-C1-2F	
3		192.168.5.142	9000		IP CAMERA	00-23-63-75-B6-F6	V3.31.50.2_200722

Search Add Add All

Se invece si fa clic sul pulsante **Aggiungi tutto**, il NVR cercherà e aggiungerà tutte le telecamere disponibili sulla LAN.

2. Selezionare le telecamere nel risultato della ricerca e fare clic su **"Aggiungi"**. È necessario inserire il nome utente e la password delle telecamere. Assicurarsi che tutte le telecamere da aggiungere utilizzino lo stesso nome utente e la stessa password. In caso contrario, le telecamere con nome utente e password diversi non saranno in grado di connettersi.

Add IP Camera

Port:   Auto

Protocol:   Auto

User Name:

Password:   Show Password

Add Cancel

3. Le telecamere aggiunte saranno visualizzate nell'elenco dei canali.

Channel	Switch Mode	POE Mode	Edit	State	IP Address/Domain	Subnet Mask	Port	Manufacturer
CH1	Manual	Auto			192.168.5.122-1	255.255.255.0	9000	
CH2	Manual	Auto			192.168.5.127	255.255.255.0	80	
CH3	Manual	Auto			192.168.5.142	255.255.255.0	9000	
CH4	Manual	Auto						
CH5	Manual	Auto						
CH6	Manual	Auto						
CH7	Manual	Auto						
CH8	Manual	Auto						
CH9	Manual	Auto						

Auto Assign IP to Camera(s) Channel Delete Default Password

### 5.1.1.1.3.1.2.2.3 Aggiunta di telecamere da un altro NVR sulla LAN

L'NVR consente di aggiungere alla rete locale le telecamere di altri NVR.

1. Fare clic sul pulsante **Cerca** per visualizzare tutti i dispositivi disponibili sulla LAN. È presente un'icona di modifica **+** se il dispositivo è un NVR.



<input type="checkbox"/>	No.	Edit	IP Address/Domain ^	Port	Manufacturer	Device Type	MAC Address	Software Version
<input type="checkbox"/>	1	+	192.168.5.122	9000		N5316N	00-23-63-70-85-96	V8.1.0-20210224
<input type="checkbox"/>	2	✎	192.168.5.127	80	IPC		00-23-63-78-C1-2F	
<input type="checkbox"/>	3	✎	192.168.5.142	9000		IP CAMERA	00-23-63-75-B6-F6	V3.31.50.2_200722

2. Fare clic sull'icona di modifica **+** e selezionare i canali della telecamera uno per uno o spuntare la casella  per selezionare tutte le telecamere. Fare clic sull'icona  per tornare all'elenco di ricerca.



3. Selezionare l'NVR dall'elenco di ricerca, quindi fare clic sul pulsante **Aggiungi**.

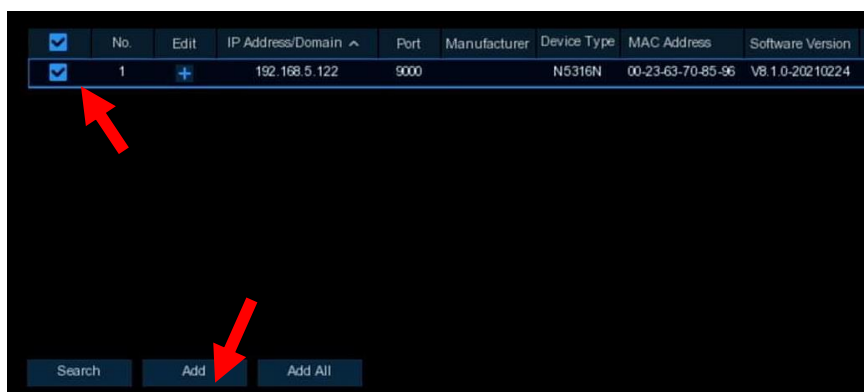

4. Inserire il nome utente e la password del NVR e fare clic sul pulsante **Aggiungi**.

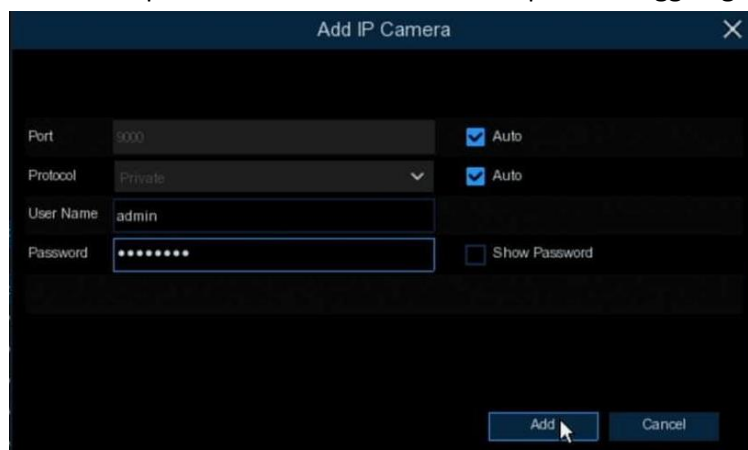

The 'Add IP Camera' dialog box contains the following fields and options:

- Port: 9000
- Protocol: Private (dropdown menu)
- User Name: admin
- Password: [masked with dots]
- Auto:  (checked)
- Show Password:  (unchecked)

Buttons: Add, Cancel

5. Le telecamere aggiunte saranno visualizzate nell'elenco dei canali.

<input type="checkbox"/>	Channel	Switch Mode	POE Mode		Edit	State		IP Address/Domain	Subnet Mask	Port
<input type="checkbox"/>	CH1	Manual	Auto					192.168.5.122-1	255.255.255.0	9000
<input type="checkbox"/>	CH2	Manual	Auto					192.168.5.122-2	255.255.255.0	9000
<input type="checkbox"/>	CH3	Manual	Auto					192.168.5.122-3	255.255.255.0	9000
<input type="checkbox"/>	CH4	Manual	Auto					192.168.5.122-4	255.255.255.0	9000
<input type="checkbox"/>	CH5	Manual	Auto					192.168.5.122-5	255.255.255.0	9000
<input type="checkbox"/>	CH6	Manual	Auto					192.168.5.122-6	255.255.255.0	9000
<input type="checkbox"/>	CH7	Manual	Auto							
<input type="checkbox"/>	CH8	Manual	Auto							

### 5.1.1.3.1.3 Aggiunta di telecamere da Internet

Se l'NVR è collegato a Internet, è possibile aggiungere telecamere da Internet con l'indirizzo IP WAN.

1. Fare clic sul pulsante **Aggiungi** nella pagina di ricerca.

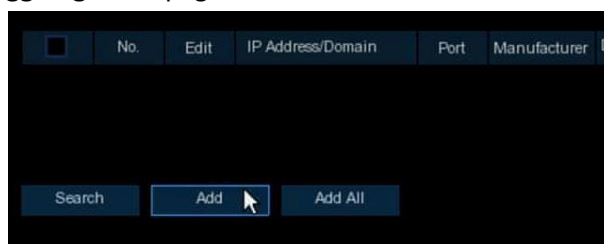

2. Inserire l'indirizzo IP o il nome di dominio, la porta, il protocollo, il nome utente e la password della telecamera IP. Fare clic sul pulsante **Aggiungi** per aggiungere la telecamera.

The screenshot shows the 'Add IP Camera' dialog box. It contains a table with columns: No., IP Address/Domain, Port, Manufacturer, Device Type, MAC Address, and Software Version. Below the table, there are several input fields:
 

- IP Address/Domain: 127.89.64.231
- Alias: CH7
- Port: 9988
- Protocol: Private (dropdown menu)
- User Name: admin
- Password: \*\*\*\*\* (with a 'Show Password' checkbox)
- Bind channel: CH7 (dropdown menu)

 At the bottom, there are buttons for 'Search', 'Default Password', 'Add', and 'Cancel'.

### 5.1.1.3.2 Connessione NVR non PoE

Per il collegamento di un NVR non PoE, vedere [5.1.3.1.2 Procedura per il collegamento di telecamere esterne dalla LAN.](#)



### 5.1.1.4 Alimentazione POE

In questa pagina sono riportati i consumi in tempo reale di ciascuna porta PoE, la potenza totale reale e la potenza nominale.

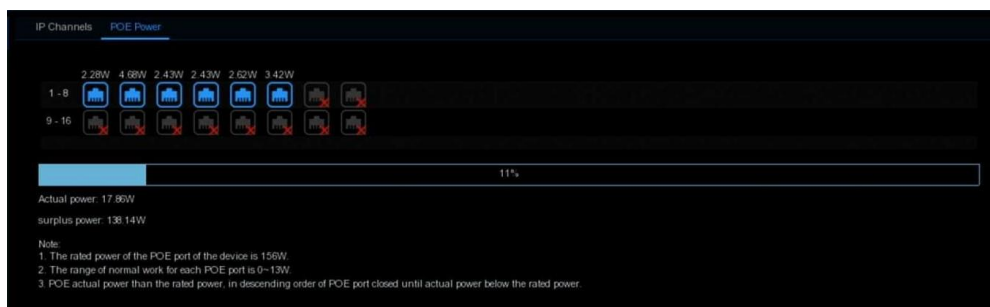

### 5.1.2 In diretta

Per configurare le impostazioni della telecamera, come il nome del canale, il colore, il formato data/ora, la frequenza di aggiornamento, ecc.

Channel	Setup	Covert	Channel Name	Show Name	Date Format	Time Format	Show Time	Refresh Rate
CH1		<input type="checkbox"/>	front door	<input checked="" type="checkbox"/>	MM/DD/YYYY	24 Hour	<input checked="" type="checkbox"/>	50Hz
CH2		<input type="checkbox"/>	back door	<input checked="" type="checkbox"/>	MM/DD/YYYY	24 Hour	<input checked="" type="checkbox"/>	60Hz
CH3		<input type="checkbox"/>	Camera	<input checked="" type="checkbox"/>	MM/DD/YYYY	24 Hour	<input checked="" type="checkbox"/>	50Hz
CH4		<input type="checkbox"/>	street	<input checked="" type="checkbox"/>	MM/DD/YYYY	24 Hour	<input checked="" type="checkbox"/>	50Hz
CH5		<input type="checkbox"/>	Camera	<input checked="" type="checkbox"/>	MM/DD/YYYY	24 Hour	<input checked="" type="checkbox"/>	50Hz
CH6		<input type="checkbox"/>	Camera	<input checked="" type="checkbox"/>	MM/DD/YYYY	24 Hour	<input checked="" type="checkbox"/>	60Hz

**Convertire:** per nascondere le immagini della telecamera in live view. Se si apre l'opzione Nascondi, vengono nascoste solo le immagini della vista dal vivo. L'immagine di registrazione non è interessata.

**Nome del canale:** assegnare un nome alla telecamera

**Mostra nome:** per visualizzare il nome del canale sulle immagini. Si applica sia alle immagini in diretta che a quelle in registrazione.

**Formato data:** per scegliere il formato della data.

**Formato dell'ora:** per scegliere il formato dell'ora.

**Mostra ora:** per visualizzare la data e l'ora sulle immagini. Si applica sia alle immagini dal vivo che a quelle registrate.

**Frequenza di aggiornamento:** Scegliere il valore appropriato in base alla frequenza CA della propria regione.

**Configurazione:** fare clic sull'icona per configurare ulteriormente.

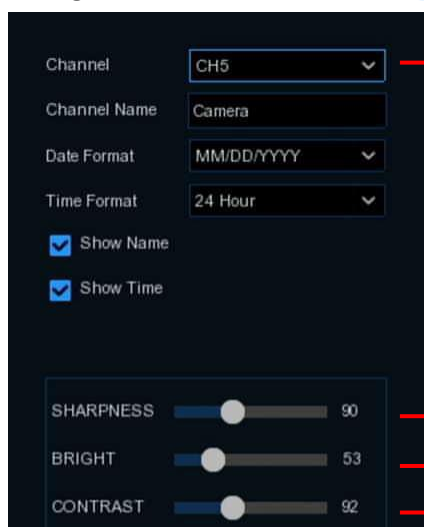

→ Scegliere un canale da configurare

33 Italiano

→ Regolare il valore della tonalità per il colore

→ Regolare il valore di luminosità per il colore

→ Regolare il valore del Contrasto per il colore

## 5.1.3 Controllo dell'immagine

Questo menu consente di controllare le impostazioni dell'immagine delle telecamere IP supportate. È possibile che non sia possibile configurare la telecamera IP ONVIF.



Channel	Setup	Image Setting	IR-CUT Mode	IR-CUT Delay	Lens Flip	Angle Flip	Angle Trad	BLC Level	3D Noise Reduction	DWDR	AGC	White Balance	Time Exposure	Defog Level
CH1			GPIO Auto	2	OFF	OFF	180	OFF	Auto	OFF	Middle	Auto	Auto	Disable
CH2			GPIO Auto	2	OFF	OFF	0	OFF	Auto	OFF		Auto	Auto	Disable
CH3			GPIO Auto	1	OFF	OFF	0	OFF	Disable	OFF	OFF	Auto	Auto	Disable
CH4			GPIO Auto	1	OFF	OFF	0	OFF	Disable	OFF	OFF	Auto	Auto	Disable
CH5			GPIO Auto	1	OFF	OFF	0	OFF	Disable	OFF	OFF	Auto	Auto	Disable
CH6			GPIO Auto	2	OFF	OFF	180	OFF	Auto	OFF		Auto	Auto	Disable

**Configurazione:** fare clic sull'icona  nella pagina di configurazione.

Channel	CH6	Scegliere un canale da
IR-CUT Mode	GPIO Auto	Selezionare la modalità del filtro IR integrato desiderata per garantire il corretto
IR-CUT Delay	2	Impostazione del tempo di ritardo
Supplement Light	Auto	Attivazione/disattivazione delle luci LED IR
Lens Flip	<input type="checkbox"/>	Capovolgimento
Angle Flip	<input type="checkbox"/>	Capovolgimento
Corridor Mode	<input type="checkbox"/>	Per attivare la modalità corridoio
Angle Trad	180	Rotazione 180
Back Light	Disable	Per attivare o disattivare la compensazione
3D Noise Reduction	Auto	Per attivare o disattivare la funzione
WDR	Enable	Per attivare o disattivare il
Level	128	Regolare il livello
HLC	Disable	Per attivare o disattivare la compensazione
AGC	64	Controllo automatico
White Balance	Auto	Impostazione del bilanciamento
Shutter	Auto	Impostazione della
Time Exposure	1/30	Scegliere il tempo di esposizione
Defog Mode	Disable	Utilizzare in ambienti nebbiosi per migliorare la qualità
Default		Caricare le impostazioni

**Modalità IR-CUT:** se si desidera che la telecamera commuti automaticamente l'immagine tra colore e bianco e nero, scegliere "GPIO Auto"; se si desidera che la telecamera registri sempre immagini a colori, scegliere "Modalità colore"; se si desidera che la telecamera registri sempre immagini in bianco e nero, scegliere "Modalità bianco e nero"; se si desidera che la telecamera registri immagini in bianco e nero in un determinato periodo, scegliere "Schedule(B/W)", quindi impostare l'ora di inizio e di fine.

**WDR/DWDR:** regola automaticamente la luminosità e il contrasto del video quando si registra al buio con sorgenti luminose.

**IR-LED / Luce supplementare:** attiva/disattiva le luci IR/supplementari.

## 5.1.4 PTZ

Questo menu consente di configurare le impostazioni PTZ (Pan-Tilt-Zoom) delle telecamere speed dome.



**Canale:** nome del canale

**Tipo di segnale:** se la telecamera PTZ è collegata alla porta RS485, scegliere "**Analogico**", altrimenti scegliere "**Digitale**".

Le seguenti voci devono essere configurate solo per il PTZ analogico.

**Protocollo:** Scegliere il protocollo di comunicazione tra la telecamera PTZ e il NVR.

**Baudrate:** La velocità delle informazioni inviate dall'NVR alla telecamera PTZ. Assicurarsi che corrisponda al livello di compatibilità della telecamera PTZ.

**DataBit / StopBit:** le informazioni tra il NVR e la telecamera PTZ vengono inviate in singoli pacchetti. Il **DataBit** indica il numero di bit inviati, mentre lo **StopBit** indica la fine del pacchetto e l'inizio del pacchetto successivo (di informazioni). I parametri disponibili per **DataBit** sono: **8, 7, 6, 5**. I parametri disponibili per **StopBit** sono: **1 o 2**.

**Parità:** per il controllo degli errori. Per configurare questa impostazione, consultare la documentazione della telecamera PTZ compatibile.

**Indirizzo:** Impostare l'indirizzo di comando del sistema PTZ. Si noti che ogni telecamera PTZ ha bisogno di un indirizzo unico per funzionare correttamente.

## 5.1.5 Copertura video

Questo menu consente di creare zone di privacy se si desidera coprire parzialmente una parte delle immagini. È possibile creare fino a 4 zone di privacy di qualsiasi dimensione e posizione nell'immagine della telecamera. Attivare la zona di privacy e scegliere il numero di zone necessarie. La zona o le zone appariranno come un "riquadro rosso". Fare clic sul bordo del riquadro rosso e trascinarlo in qualsiasi dimensione per creare una zona di privacy.

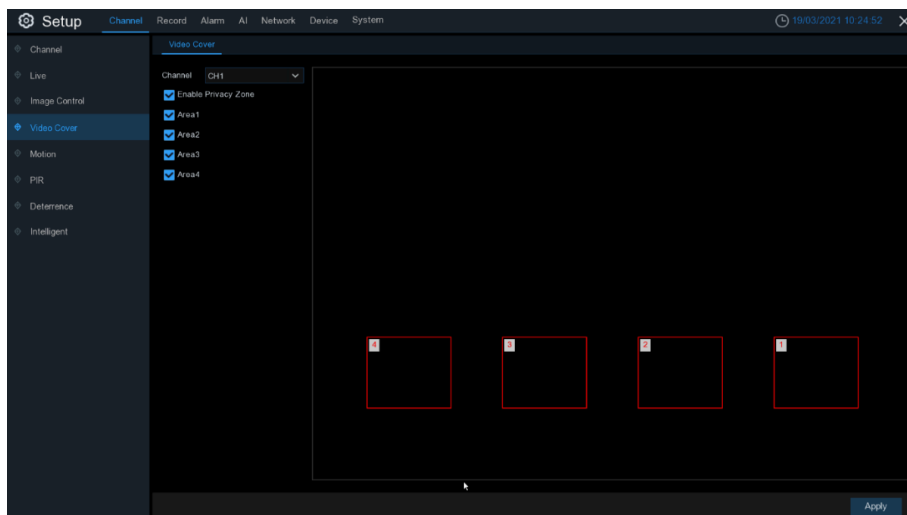

**Nota:** l'area delle zone di privacy configurate sarà invisibile sia nella visualizzazione live che nella registrazione video.

## 5.1.6 Movimento

Questo menu consente di configurare i parametri di movimento. Quando viene rilevato un movimento

da una o più telecamere, l'NVR vi avviserà di una potenziale minaccia nella vostra casa. A tal fine, invierà un avviso via e-mail con un'immagine allegata della telecamera come riferimento (se l'opzione è attivata) e/o invierà notifiche push tramite l'app mobile.

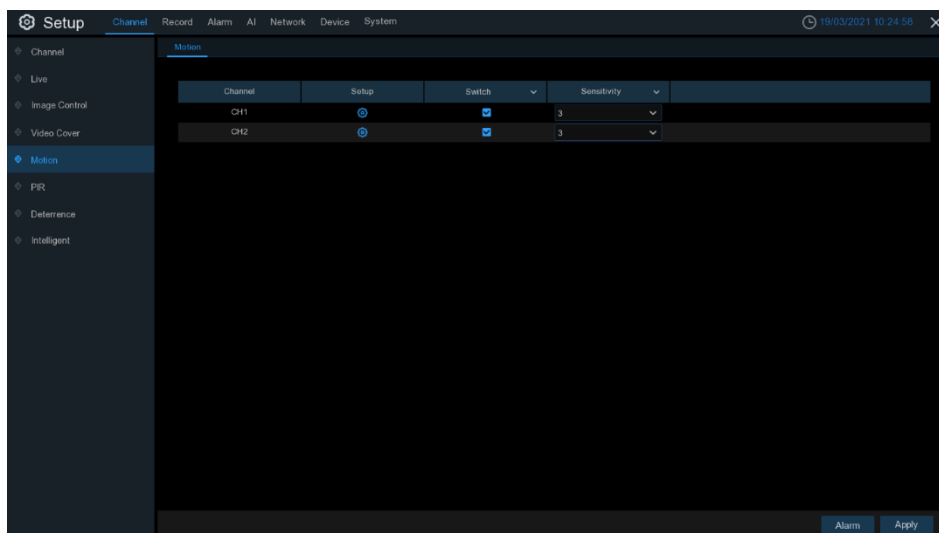

**Interruttore:** attiva o disattiva il rilevamento del movimento.

**Sensibilità:** regola il livello di sensibilità. Il livello 1 è il livello di sensibilità più basso, mentre il livello 8 è il livello di sensibilità più alto.

**Configurazione:** fare clic sull'icona  nella pagina di configurazione.

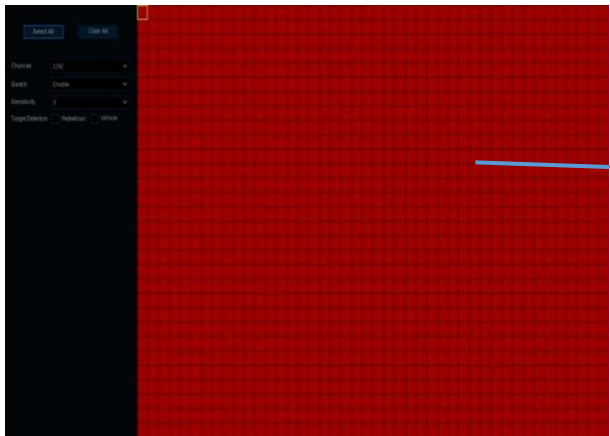

**Area di rilevamento del movimento:**  
 Per impostazione predefinita, l'intero schermo è contrassegnato per il rilevamento del movimento (blocchi rossi). Se si desidera disattivare il rilevamento del movimento in un'area particolare, fare clic sul cursore nella griglia, quindi trascinare il mouse per evidenziare l'area e deselezionare l'area in blocchi trasparenti. Una volta completate

Se la telecamera IP supporta SMD (Smart Motion Detection), è possibile scegliere che la telecamera emetta un avviso solo quando rileva **pedoni** (persone) e/o **veicoli**.

### 5.1.7 PIR

Questo menu consente di configurare i parametri PIR. Quando è stato rilevato il PIR da una o più telecamere, l'NVR vi avviserà di una potenziale minaccia. A tal fine, invierà un avviso via e-mail con un'immagine allegata della telecamera come riferimento (se l'opzione è attivata) e/o invierà notifiche push tramite l'app mobile.

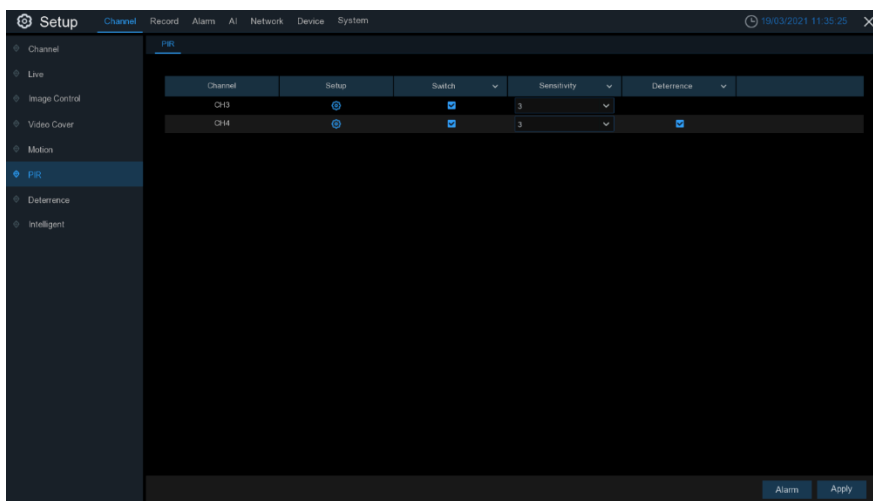

**Configurazione:** fare clic sull'icona  nella pagina di configurazione.

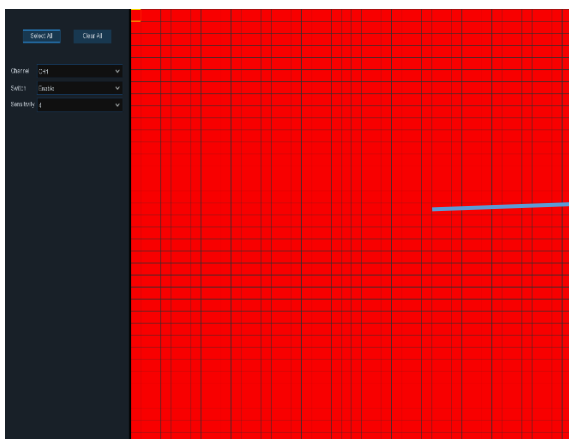

**Area di rilevamento PIR:**

Per impostazione predefinita, l'intero schermo è contrassegnato per il rilevamento PIR (blocchi rossi). Se si desidera disattivare il rilevamento PIR in un'area particolare, fare clic sul cursore nella griglia, quindi trascinare il mouse per evidenziare l'area e deselegnarla con blocchi trasparenti. Una volta completata la configurazione, fare clic con il tasto destro del mouse per tornare indietro e fare clic su **Salva** per rendere effettiva la

**Interruttore:** abilita o disabilita il rilevamento PIR.  
**Sensibilità:** regola il livello di sensibilità. Il livello 1 è il livello di sensibilità più basso, mentre il livello 8 è il livello di sensibilità più alto.

### 5.1.8 Deterrenza

Questo menu consente di configurare i parametri di dissuasione.

Channel	Setup	Schedule	Sensitivity	Light	Duration	Siren	Siren Duration
CH1			4	<input type="checkbox"/>	30	<input type="checkbox"/>	10
CH2			4	<input type="checkbox"/>	30	<input type="checkbox"/>	10
CH3			4	<input type="checkbox"/>	30	<input type="checkbox"/>	10
CH4			4	<input checked="" type="checkbox"/>	60	<input type="checkbox"/>	10

**Canale:** nome del canale.

**Configurazione:** fare clic sull'icona nella pagina di configurazione.

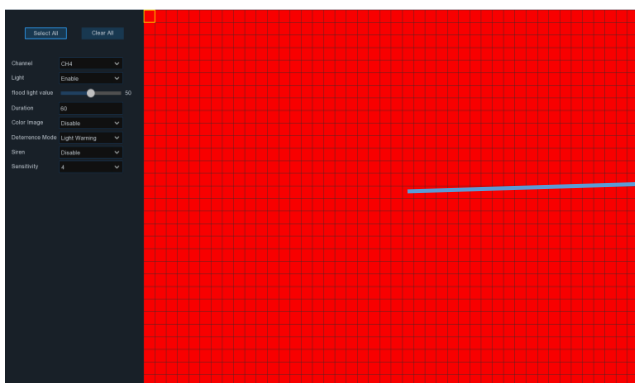

**Area di deterrenza:**

Per impostazione predefinita, l'intero schermo è contrassegnato per il rilevamento della dissuasione (blocchi rossi). Se si desidera disattivare il rilevamento di deterrenza in un'area particolare, fare clic sul cursore nella griglia, quindi trascinare il mouse per evidenziare l'area e deselegnarla in blocchi trasparenti. Una volta completata la configurazione, fare clic con il tasto

**Interruttore luci:** attiva o disattiva la luce di segnalazione.  
**Interruttore della sirena:** attiva o disattiva l'avviso della sirena.  
**Sensibilità:** regola il livello di sensibilità. Il livello 1 è il livello di sensibilità più basso, mentre il livello 8 è il livello di sensibilità più alto.  
**Orario:** cliccare sull'icona per aprire le impostazioni dell'orario.

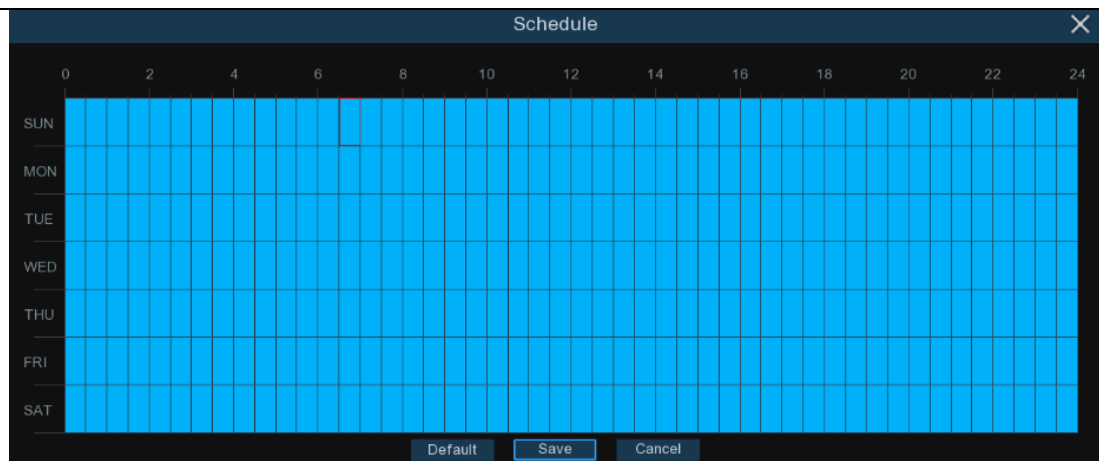

Quando la fascia oraria è contrassegnata in azzurro, significa che il canale attiva l'allarme di dissuasione per quella fascia oraria.

## 5.1.9 Analisi intelligente

Funzioni di analisi intelligente opzionali, tra cui **PID** (Rilevamento di intrusioni perimetrali), **LCD** (Rilevamento di attraversamenti di linea), **SOD** (Rilevamento di oggetti stazionari), **PD** (Rilevamento di pedoni), **FD** (Rilevamento di volti) e **CC** (Conteggio di attraversamenti), **SOD** (Rilevamento di suoni) e Manomissione video.

**Nota:** la funzione Analisi intelligente non è una funzione AI.

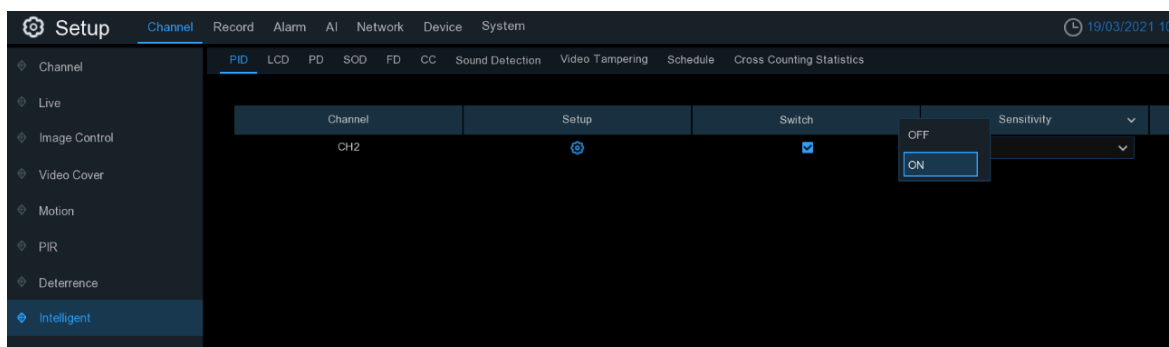

### 5.1.9.1 PID (rilevamento delle intrusioni perimetrali)

La funzione di rilevamento delle intrusioni perimetrali rileva l'ingresso e la permanenza di persone, veicoli o altri oggetti in un'area virtuale predefinita e consente di intraprendere determinate azioni quando scatta l'allarme.

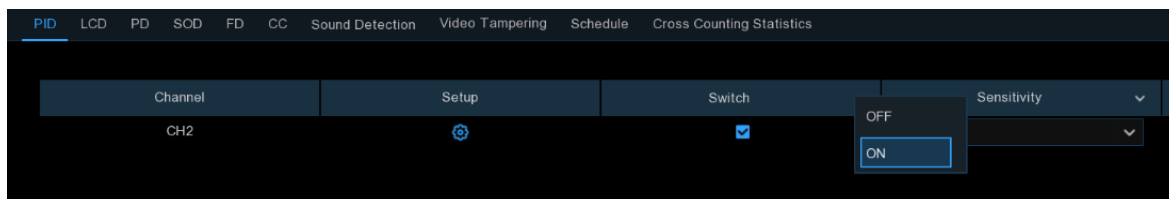

**Interruttore:** selezionare la casella per attivare la funzione PID.

**Sensibilità:** imposta il livello di sensibilità. Il livello 1 è il livello di sensibilità più basso, mentre il livello 4 è il livello di sensibilità più alto.



Fare clic sull'icona di **configurazione**  per disegnare una regione virtuale sull'immagine della telecamera.



**Canale:** selezionare il canale che si desidera configurare.

**Numero di regole:** massimo 4 regole disponibili.

**Modifica della regola:** attivare o disattivare la regola.

1. Scegliere uno dei **numeri di regola**. È il numero dell'area PID. È possibile configurare un massimo di 4 aree per la funzione PID.
2. Per attivare il rilevamento in **Rule Switch**.
3. Scegliere un **tipo di regola**.  
A → B: la telecamera rileverà solo le azioni dal lato A al lato B;  
B → A: la telecamera rileverà solo l'azione dal lato B al lato A;  
A ↔ B: la telecamera rileverà l'azione dal lato B verso il lato A o dal lato A verso il lato B.
4. Fare clic con il mouse su 4 punti dell'immagine della telecamera per disegnare una regione virtuale. Il contorno della regione deve essere un poligono convesso. I poligoni concavi non possono essere salvati.
5. Fare clic su **Salva** per salvare le impostazioni.
6. Se si desidera modificare la posizione o la nitidezza della regione, fare clic sul riquadro rosso della regione; i bordi della regione diventeranno rossi. Tenere premuto il tasto sinistro del mouse per spostare la posizione della regione o trascinare gli angoli per ridimensionarla.
7. Se si desidera eliminare una delle regioni nell'immagine della telecamera, fare clic sul riquadro rosso della regione e poi sul pulsante Elimina. Se si fa clic su Elimina **tutto**, verranno eliminate tutte le regioni.

**Note:**

- 1) Il perimetro non deve essere troppo vicino ai bordi/angoli dell'immagine della telecamera, in quanto potrebbe non attivare il rilevamento quando il target supera i bordi/angoli.
- 2) La forma delle regioni non deve essere troppo stretta/piccola, in quanto potrebbe non attivare il rilevamento quando il target passa al di fuori del perimetro.



### 5.1.9.1.1 Impostazioni dell'allarme

Fare clic sull'icona **Alarm** per configurare le impostazioni di allarme.

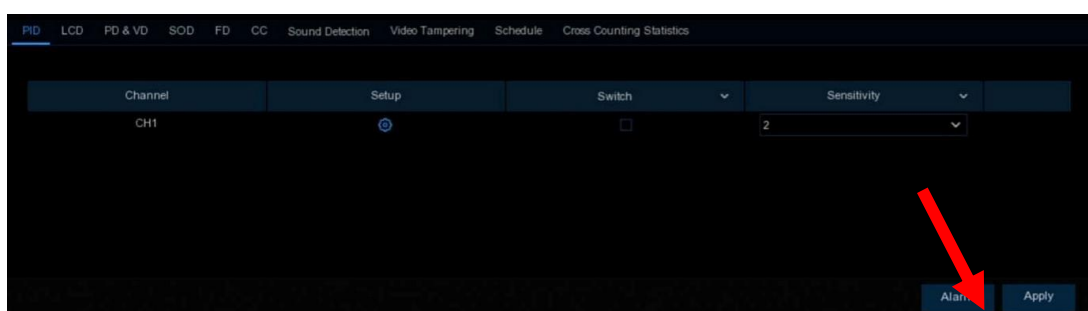

In questa pagina è possibile configurare l'azione di allarme quando viene attivato un allarme.



**Cicalino:** Disabilita o abilita il cicalino per emettere un tono di allarme in 10, 20, 40 o 60 secondi quando viene attivato il rilevamento.

**Uscita allarme:** se l'NVR supporta la connessione a un dispositivo di allarme esterno, è possibile configurarlo per emettere un segnale acustico.

**Tempo di Latch:** per impostare il tempo di allarme esterno quando viene attivato il rilevamento.

**Registra:** per scegliere il canale o i canali di registrazione quando si verifica un allarme PID.

**Post registrazione:** è possibile impostare per quanto tempo dopo il verificarsi di un evento il NVR continuerà a registrare. ftp

**Mostra messaggio:** quando la funzione PID è attivata, sul display appare una lettera "S".

**Invia e-mail:** Se scatta un allarme, viene inviata un'e-mail all'account di posta elettronica preimpostato.

**Caricamento immagini FTP:** per caricare le immagini di allarme sul server FTP quando viene rilevato un movimento. Per abilitare l'FTP, vedere.

**Caricamento video FTP:** per caricare il video dell'allarme sul server FTP quando viene rilevato un movimento. Per abilitare l'FTP, fare riferimento a [5.4.4 FTP](#).

**Immagine su cloud:** per caricare le immagini di allarme sul server cloud quando viene rilevato un movimento. Per attivare il cloud, fare riferimento a [5.6.2 Cloud](#).

**Video su Cloud:** per caricare il video dell'allarme sul server Cloud quando viene rilevato un movimento. Per abilitare il Cloud, fare riferimento a [5.6.2 Cloud](#).

**Schermo intero:** se questa funzione è attivata e viene rilevato un allarme su un canale, le sue immagini saranno visualizzate a schermo intero nella visualizzazione live.

**Prompt vocali:** se l'NVR è collegato a un altoparlante, è possibile selezionare una voce di avviso personalizzata quando si verifica un allarme. Vedere come aggiungere una voce di avviso personalizzata in [5.3.8 Prompt vocali](#).

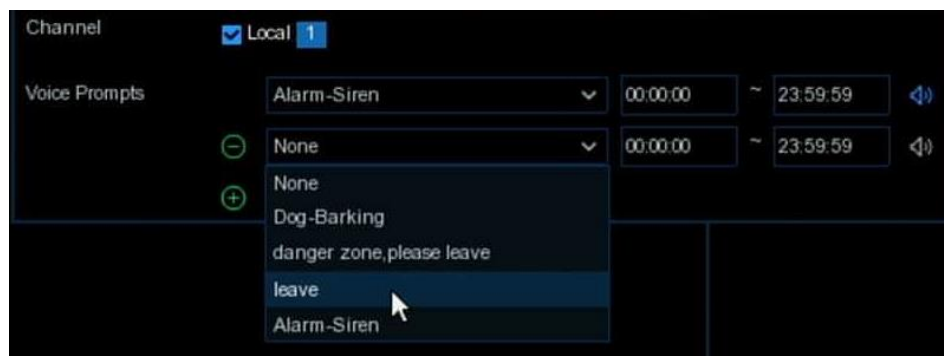

### 5.1.9.2 LCD (rilevamento di linee trasversali)

La funzione di rilevamento dell'attraversamento della linea rileva l'attraversamento da parte di persone, veicoli o altri oggetti di una linea virtuale predefinita e consente di intraprendere determinate azioni quando scatta l'allarme.

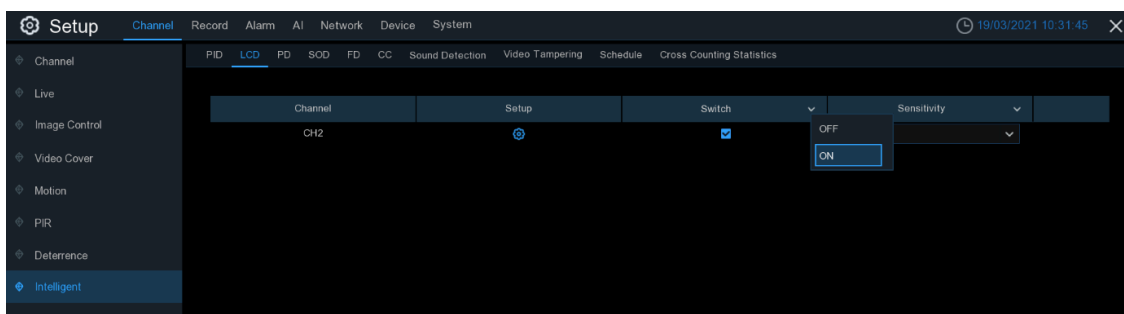

**Interruttore:** selezionare la casella per attivare la funzione LCD.

**Sensibilità:** regola il livello di sensibilità. Il livello 1 è il livello di sensibilità più basso, mentre il livello 4 è il livello di sensibilità più alto.

Fare clic sull'icona di **configurazione**  per tracciare una linea virtuale sull'immagine della telecamera.

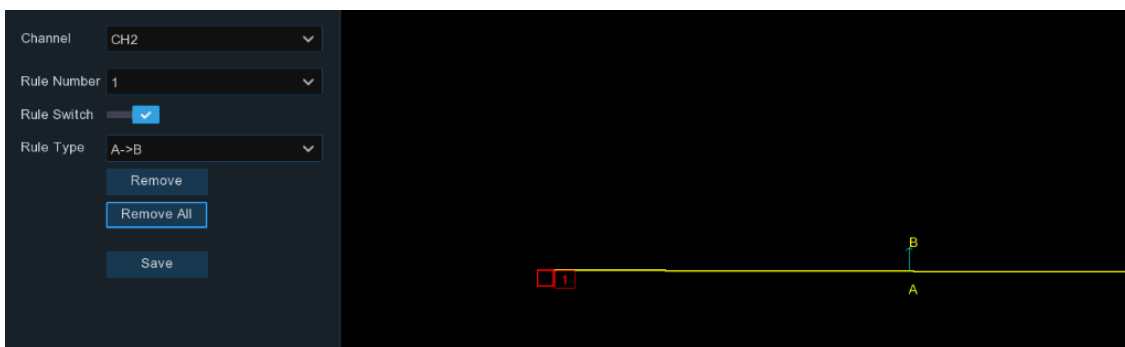

**Canale:** selezionare il canale che si desidera configurare.

**Numero di regole:** massimo 4 regole disponibili.

**Modifica della regola:** attivare o disattivare la regola.

1. Scegliere uno dei **numeri del righello**. Questo è il numero di linee LCD. È possibile disegnare un massimo di 4 linee.
2. Per attivare il rilevamento in **Rule Switch**.
3. Scegliere un **tipo di regola**.
  - A → B: l'NVR rileverà solo l'azione dal lato A al lato B;
  - B → A: il NVR rileverà solo l'azione dal lato B al lato A;
  - A ↔ B: il NVR deve rilevare l'azione dal lato B al lato A oppure dal lato A al lato B.
4. Utilizzate il mouse per fare clic su 2 punti dell'immagine della telecamera e tracciare una linea virtuale.
5. Fare clic su **Salva** per salvare le impostazioni.
6. Se si desidera modificare la posizione o la lunghezza della linea, fare clic sul riquadro rosso sulla linea; il colore della linea cambierà in rosso. Tenere premuto il tasto sinistro del mouse per spostare la linea, oppure trascinare i terminali per modificare la lunghezza o la posizione della linea.
7. Se si desidera eliminare una delle linee nell'immagine della telecamera, fare clic sul riquadro rosso della linea e poi sul pulsante Elimina. Se si fa clic su Elimina **tutto**, verranno eliminate tutte le linee.

**Nota:**

- 1) Le linee non devono essere troppo vicine ai bordi dell'immagine della telecamera, per evitare di attivare un allarme quando l'obiettivo le attraversa.
- 2) Le linee non devono essere troppo corte, per evitare di attivare un allarme quando il bersaglio passa al di fuori della linea.



Per la configurazione degli allarmi, vedere [5.1.9.1.1 Configurazione degli allarmi](#).

### 5.1.9.3 SOD (rilevamento di oggetti stazionari)

La funzione di rilevamento degli oggetti fermi rileva gli oggetti abbandonati o smarriti nell'area predefinita, come bagagli, borse, materiali pericolosi e così via, e consente di adottare una serie di misure quando scatta l'allarme.

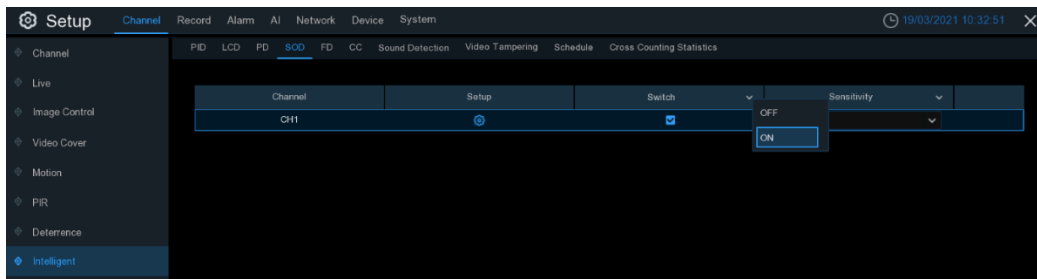

**Interruttore:** selezionare la casella per attivare la funzione SOD.

**Sensibilità:** regola il livello di sensibilità. Il livello 1 è il livello di sensibilità più basso, mentre il livello 4 è il livello di sensibilità più alto.

Fare clic sull'icona di **configurazione**  per disegnare una regione virtuale sull'immagine della telecamera.

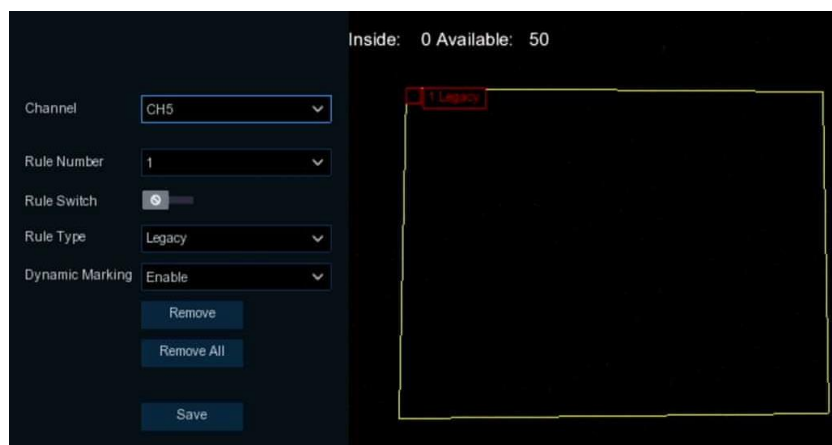

**Canale:** selezionare il canale che si desidera configurare.

**Numero di regole:** massimo 4 regole disponibili.

**Modifica della regola:** attivare o disattivare la regola.

1. Scegliere uno dei **numeri di regola**. È il numero dell'area SOD. È possibile configurare un massimo di 4 aree per la funzione SOD.
2. Per attivare il rilevamento in **Rule Switch**.
3. Scegliere un **tipo di regola**.  
Legacy: l'NVR rileva solo gli oggetti residui;  
Oggetti smarriti: l'NVR rileva solo gli oggetti smarriti;  
Legacy e Lost: l'NVR rileva sia gli oggetti legacy che quelli lost.
4. Fare clic con il mouse su 4 punti dell'immagine della telecamera per disegnare una regione virtuale. Il contorno della regione deve essere un poligono convesso. I poligoni concavi non possono essere salvati.

5. Fare clic su **Salva** per salvare le impostazioni.
6. Se si desidera regolare le dimensioni della regione, fare clic sul riquadro rosso della regione; i bordi della regione diventeranno rossi. Tenere premuto il tasto sinistro del mouse per spostare l'intera regione o trascinare gli angoli per ridimensionarla.
7. Se si desidera eliminare una delle regioni nell'immagine della telecamera, fare clic sul riquadro rosso della regione e poi sul pulsante Elimina. Se si fa clic su Elimina **tutto**, verranno eliminate tutte le regioni.

**Nota:**

- 1) L'area di rilevamento deve essere maggiore o uguale alle dimensioni dell'oggetto rilevato, come ad esempio il rilevamento di una bottiglia bianca.
- 2) L'oggetto rilevato non può essere coperto.



Per la configurazione degli allarmi, vedere [5.1.9.1.1 Configurazione degli allarmi.](#)

### 5.1.9.4 FD (rilevamento del volto)

La funzione di rilevamento dei volti rileva i volti delle persone in movimento che appaiono in una regione predefinita.

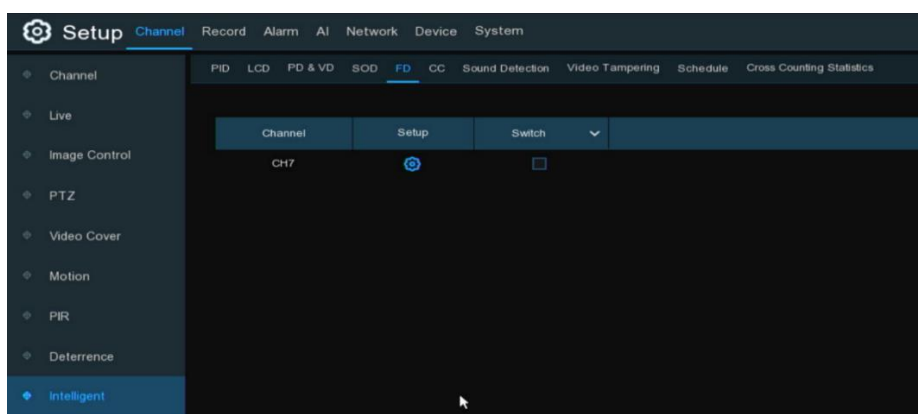

**Interruttore:** selezionare la casella per attivare la funzione FD.

Fare clic sull'icona di **configurazione**  per disegnare una regione virtuale sull'immagine della telecamera.

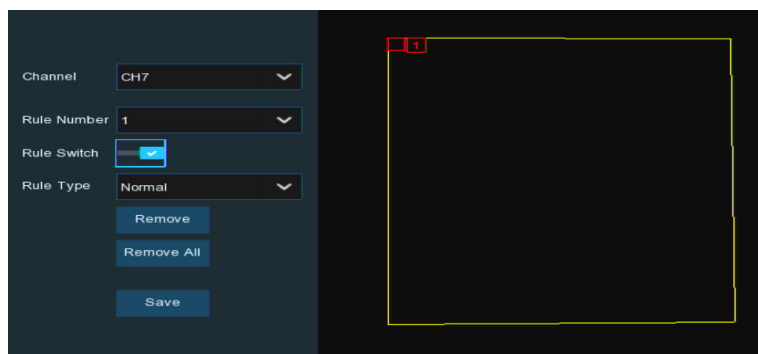

**Canale:** selezionare il canale che si desidera configurare.

**Modifica della regola:** attivare o disattivare la regola.

1. Per attivare il rilevamento in **Rule Switch**.
2. Fare clic con il mouse su 4 punti dell'immagine della telecamera per disegnare una regione virtuale. Il contorno della regione deve essere un poligono convesso. I poligoni concavi non possono essere salvati.
3. Fare clic su **Salva** per salvare le impostazioni.
4. Se si desidera regolare le dimensioni della regione, fare clic sul riquadro rosso della regione; i bordi della regione diventeranno rossi. Tenere premuto il tasto sinistro del mouse per spostare l'intera regione o trascinare gli angoli per ridimensionarla.
5. Se si desidera eliminare una delle regioni nell'immagine della telecamera, fare clic sul riquadro rosso della regione e poi sul pulsante Elimina. Se si fa clic su Elimina **tutto**, verranno eliminate tutte le regioni.

Per la configurazione degli allarmi, vedere [5.1.9.1.1 Configurazione degli allarmi](#).

### 5.1.9.5 CC (Cross Count Detection)

La funzione di conteggio degli attraversamenti conta i tempi di percorrenza di oggetti o persone attraverso linee virtuali.

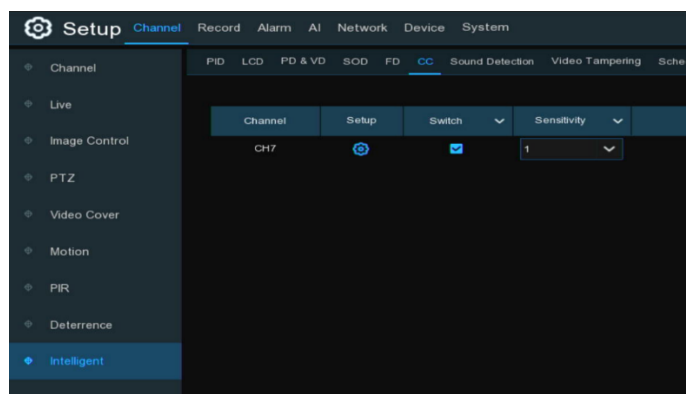

**Interruttore:** selezionare la casella per attivare la funzione CC.

**Sensibilità:** regola il livello di sensibilità. Il livello 1 è il livello di sensibilità più basso, mentre il livello 4 è il livello di sensibilità più alto.

---

Fare clic sull'icona di **configurazione**  per tracciare una linea virtuale sull'immagine della telecamera.

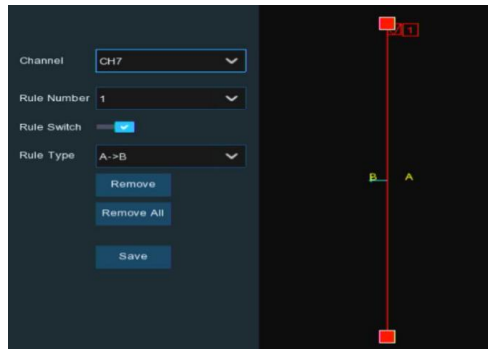

**Canale:** selezionare il canale che si desidera configurare.

**Numero di regole:** massimo 4 regole disponibili.

**Modifica della regola:** attivare o disattivare la regola.

1. Per attivare il rilevamento in **Rule Switch**.
2. Scegliere un **tipo di regola**.

**A → B:** se viene rilevato un oggetto che si sposta dal lato A al lato B, il sistema conta 1 per inserire il numero; se viene rilevato un oggetto che si sposta dal lato B al lato A, il sistema conta 1 per uscire dal numero.

**B → A:** se viene rilevato un oggetto che si sposta dal lato B al lato A, il sistema conta 1 per inserire il numero; se viene rilevato un oggetto che si sposta dal lato A al lato B, il sistema conta 1 per uscire dal numero.

3. Utilizzate il mouse per fare clic su 2 punti dell'immagine della telecamera e tracciare una linea virtuale.
4. Fare clic su **Salva** per salvare le impostazioni.
5. Se si desidera modificare la posizione o la lunghezza della linea, fare clic sul riquadro rosso sulla linea; il colore della linea cambierà in rosso. Tenere premuto il tasto sinistro del mouse per spostare la linea, oppure trascinare i terminali per modificare la lunghezza o la posizione della linea.
6. Se si desidera eliminare una delle linee nell'immagine della telecamera, fare clic sul riquadro rosso della linea e poi sul pulsante Elimina. Se si fa clic su Elimina **tutto**, verranno eliminate tutte le linee.

Per la configurazione degli allarmi, vedere [5.1.9.1.1 Configurazione degli allarmi](#).

### 5.1.9.6 SD (rilevamento del suono)

Con il rilevamento del suono, è possibile attivare un allarme rilevando l'aumento o la diminuzione del suono, e si possono intraprendere determinate azioni quando l'allarme viene attivato.



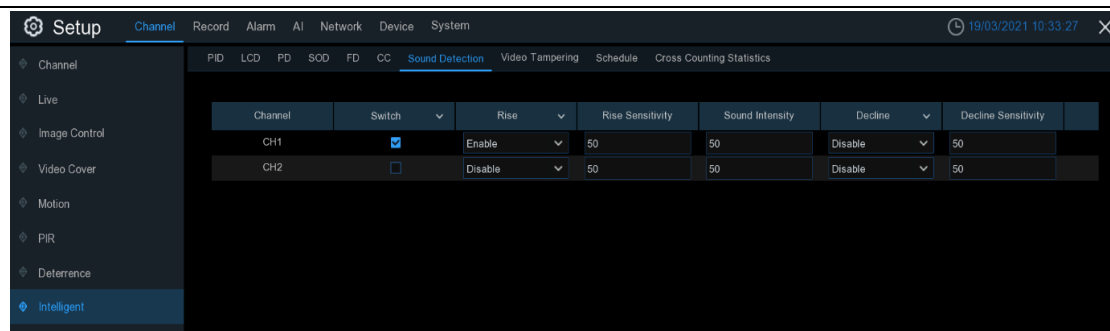

**Interruttore:** attiva o disattiva il rilevamento del suono.

**Aumento:** abilita o disabilita il rilevamento dell'aumento del suono.

**Sensibilità di salita:** regola il livello di sensibilità. Il livello 1 è il livello di sensibilità più basso, mentre il livello 100 è il livello di sensibilità più alto.

**Intensità sonora:** imposta una soglia di intensità sonora; più basso è il valore, più alta è la sensibilità.

**Declino:** attiva o disattiva il rilevamento acustico della declinazione.

**Sensibilità declinazione:** regolare il livello di sensibilità. Il livello 1 è il livello di sensibilità più basso, mentre il livello 100 è il livello di sensibilità più alto.

Per la configurazione degli allarmi, vedere [5.1.9.1.1 Configurazione degli allarmi.](#)

## 5.1.9.7 Manipolazione dei video

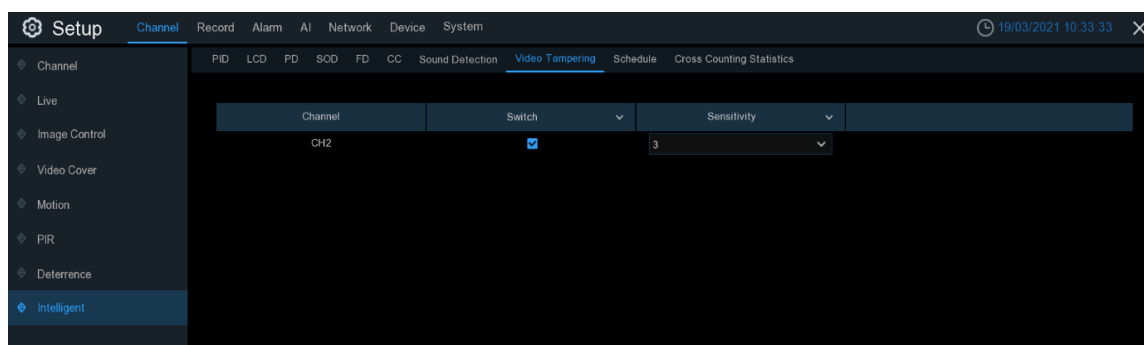

La manomissione video rileva l'occlusione della schermata di visualizzazione dal vivo e, quando scatta l'allarme, è possibile intraprendere determinate azioni.

**Interruttore:** attiva o disattiva la funzione VD.

**Sensibilità:** il livello di sensibilità va da 1 a 6, con un valore predefinito pari a 3.

Per la configurazione degli allarmi, vedere [5.1.9.1.1 Configurazione degli allarmi.](#)

## 5.1.9.8 Programma intelligente

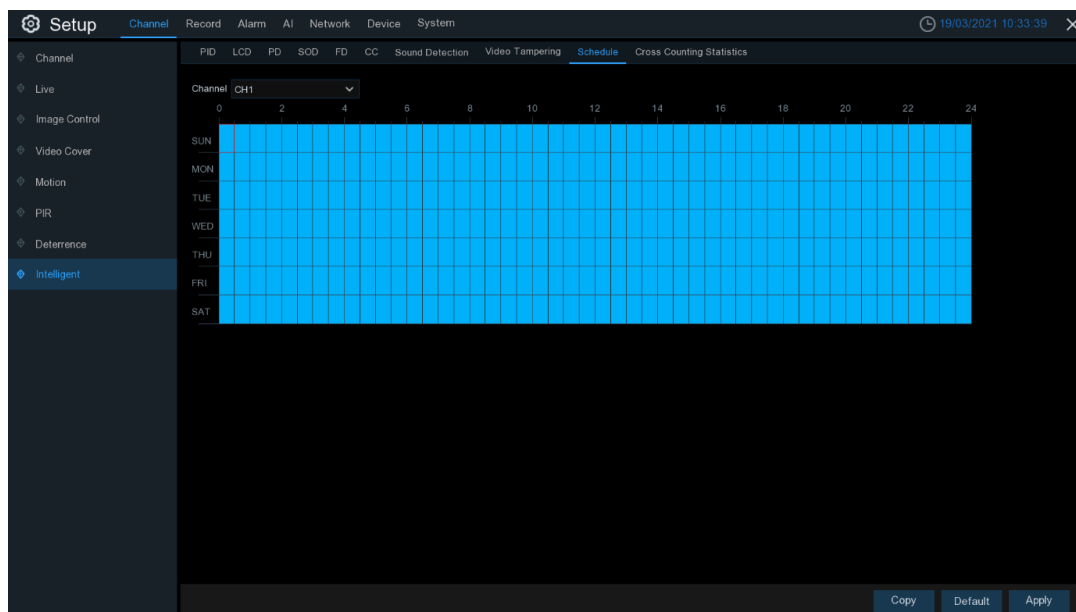

Per attivare la funzione smart, è necessario configurare la programmazione. La programmazione sarà attiva 24 ore x 7 giorni.

Per impostare la programmazione, scegliere un canale e trascinare il cursore per contrassegnare le fasce orarie. I blocchi azzurri delle fasce orarie saranno attivi per i rilevamenti intelligenti. La programmazione è valida solo per il canale selezionato ogni volta che viene impostata. Se si desidera utilizzare lo stesso orario per altri canali, utilizzare la funzione **Copia**. Fare clic su **Salva** per salvare le impostazioni.

## 5.1.9.9 Statistiche di conteggio incrociato

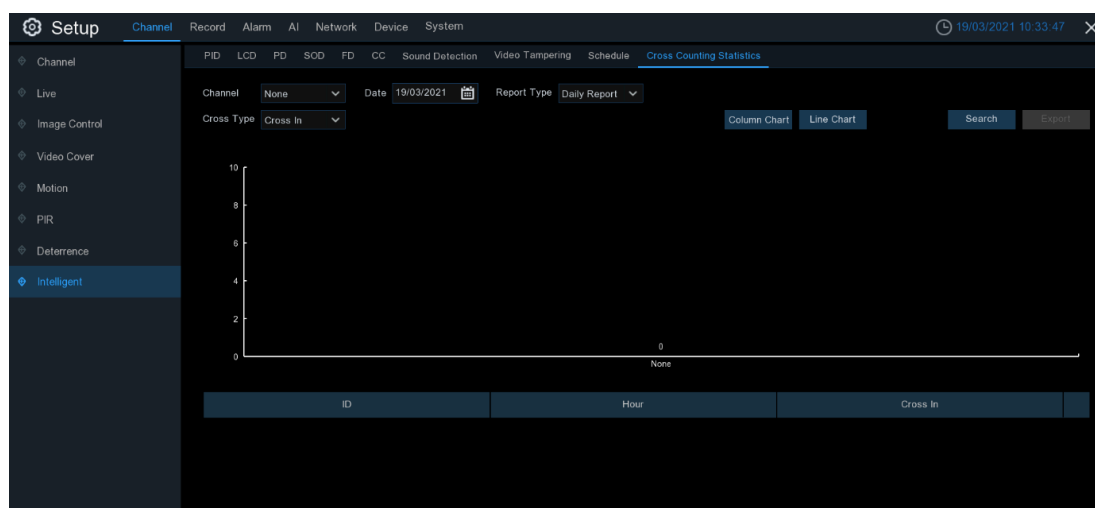

L'output statistico può essere visualizzato per giorno, settimana, mese o anno per le entrate e le uscite incrociate.

## 5.2 Registrazione

Questo menu consente di configurare i parametri di registrazione.

### 5.2.1 Codifica

Questo menu consente di configurare la qualità dell'immagine della registrazione video o dello streaming di rete. In generale, **Mainstream** definisce la qualità del video di registrazione da salvare sul disco rigido; **Substream** definisce la qualità del video da visualizzare tramite accesso remoto, ad esempio client web e CMS/VMS; **Mobilestream** definisce la qualità del video da visualizzare tramite accesso remoto attraverso dispositivi mobili.

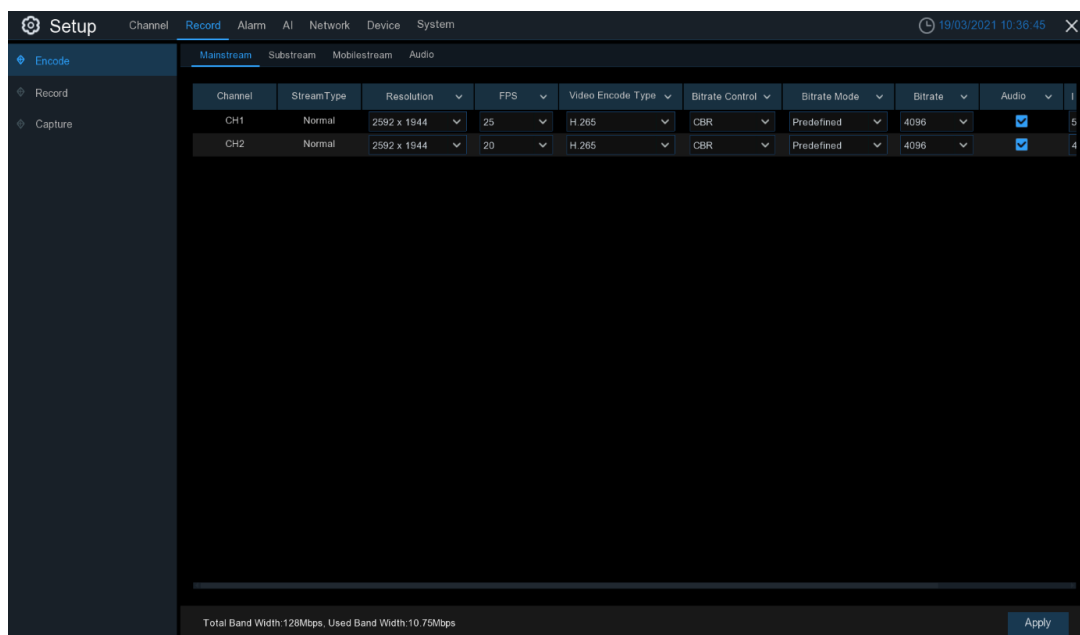

**Risoluzione:** Questo parametro definisce le dimensioni dell'immagine registrata.

**FPS:** questo parametro definisce il numero di fotogrammi al secondo che il NVR registrerà.

**Tipo di codifica video:** H264/H.265. Alcune telecamere possono supportare MJPEG.

**Controllo bitrate:** selezionare il livello di bitrate. Per una scena semplice, come un muro grigio, è appropriata una bitrate costante (**CBR**). Per una scena più complessa, come una strada trafficata, è opportuno scegliere il bitrate variabile (**VBR**).

**Qualità video:** Disponibile solo per VBR.

**Modalità bitrate:** se si desidera impostare autonomamente la bitrate, scegliere Modalità **definita dall'utente**. Se si desidera selezionare la bitrate predefinita, scegliere Modalità **predefinita**.

**Bitrate:** Questo parametro corrisponde alla velocità di trasferimento dei dati che l'NVR utilizzerà per registrare i video. Le registrazioni codificate a bitrate più elevati avranno una qualità migliore.

**Audio:** abilita o disabilita la codifica audio.

**I Frame Rate:** impostare il frame rate della fotocamera. Se non siete professionisti, mantenetele come predefinita.

**ETR:** configurazione di flussi diversi per la registrazione normale e di allarme.

Nella sezione **Audio** è possibile definire il volume di ingresso/uscita e il tipo di codifica audio.

## 5.2.2 Registrazione

Questo menu consente di configurare i parametri di registrazione dei canali.

### 5.2.2.1 Registrazione

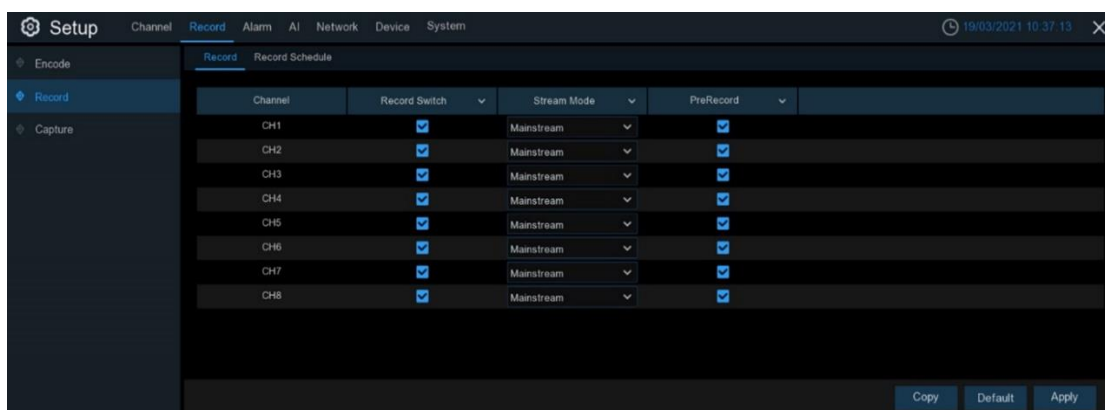

**Interruttore di registrazione:** selezionare per abilitare la registrazione su questo canale.

**Modalità Stream:** scegliere la qualità di registrazione. Se si sceglie Dualstream, il sistema registrerà in Mainstream e Substream.

**PreRegistrazione:** se questa opzione è attivata, l'NVR inizia a registrare alcuni secondi prima che si verifichi un evento di allarme. Utilizzare questa opzione se il tipo di registrazione principale è basato su allarmi di movimento o di I/O.

### 5.2.2.2 Calendario delle registrazioni

Questo menu consente di specificare quando il NVR registra i video e definisce la modalità di registrazione per ciascun canale. Il programma di registrazione consente di impostare una programmazione giornaliera e oraria per la registrazione normale (continua), la registrazione del movimento, la registrazione degli allarmi I/O e la registrazione PIR (se l'NVR la supporta). Per impostare la modalità di registrazione, fare clic sul pulsante di selezione della modalità (Normale, Movimento, I/O, PIR), quindi trascinare il cursore per evidenziare gli slot. Il programma di registrazione è valido solo per un canale. Se si desidera utilizzare lo stesso programma di registrazione per altri canali, utilizzare la funzione **Copia**.

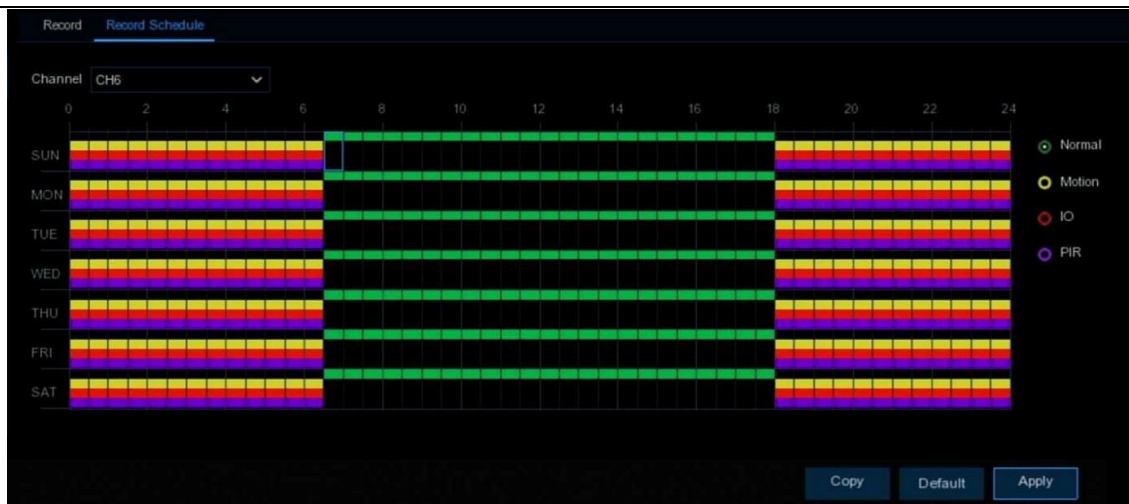

**Canale:** selezionare il canale per configurarne i parametri di registrazione.

**Normale:** quando la fascia oraria è contrassegnata in verde, indica che il canale sta effettuando una registrazione normale per quella fascia oraria.

**Movimento:** quando la fascia oraria è contrassegnata in giallo, indica che il canale registra quando viene rilevato un movimento in quella fascia oraria.

**IO:** quando la fascia oraria è contrassegnata in rosso, significa che il canale registra quando il sensore viene attivato in quella fascia oraria.

**PIR:** quando la fascia oraria è contrassegnata in viola, indica che il canale registra quando il PIR viene attivato in quella fascia oraria.

**Nessuna registrazione:** una fascia oraria contrassegnata in nero significa che per quella fascia oraria non è prevista alcuna registrazione.

Fare clic su **Applica** per salvare le impostazioni.

### 5.2.3 Cattura

Questo menu consente di configurare la funzione di acquisizione delle immagini.

### 5.2.3.1 Cattura

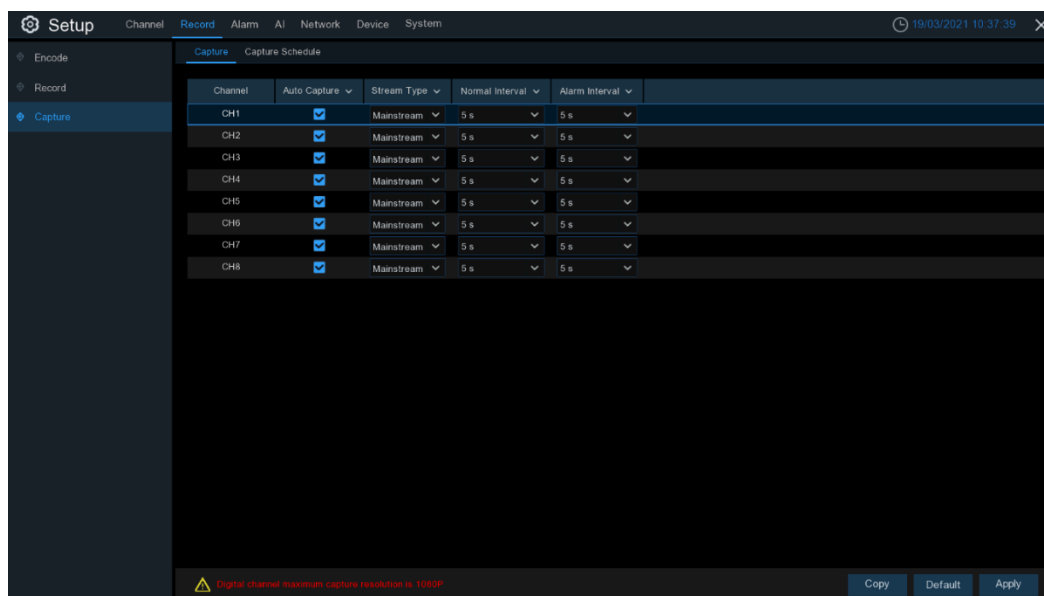

**Abilita cattura:** abilita o disabilita la cattura automatica sul canale.

**Tipo di flusso:** selezionare la risoluzione dell'immagine in base al flusso principale o al flusso secondario.

**Intervallo normale:** intervallo di tempo per l'acquisizione di un'immagine nella registrazione normale.

**Intervallo di allarme:** intervallo di tempo per acquisire un'immagine quando viene attivato un allarme di movimento, IO o PIR.

**Cattura manuale:** abilita o disabilita la cattura manuale sul canale.

### 5.2.3.2 Programma di cattura

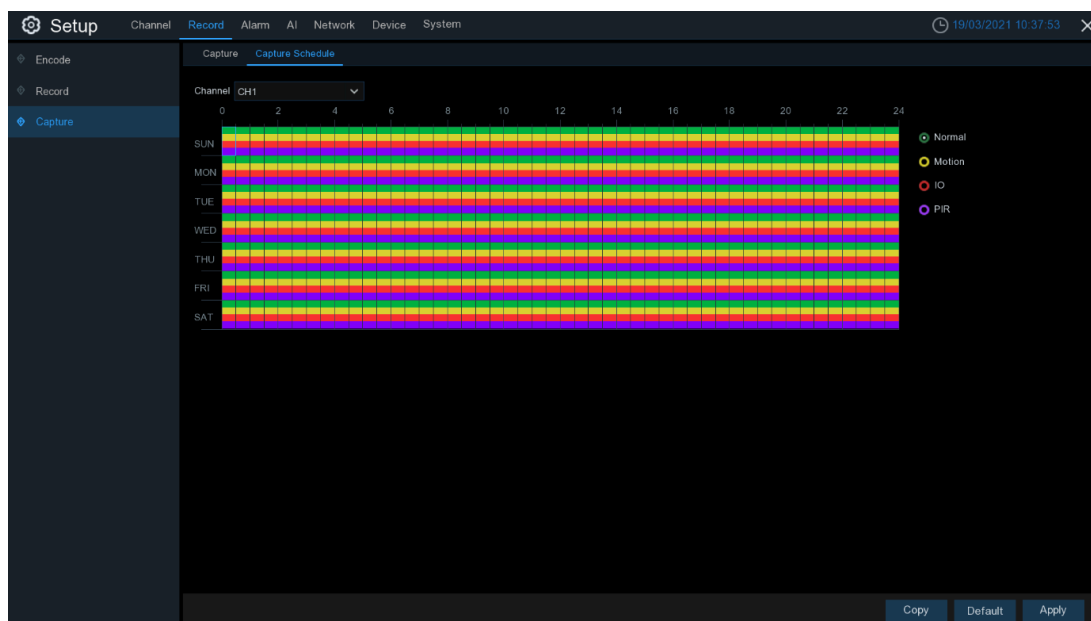

**Canale:** selezionare il canale per configurarne i parametri di acquisizione.

**Normale:** quando la fascia oraria è contrassegnata in verde, indica che il canale esegue una normale acquisizione per quella fascia oraria.

**Movimento:** quando la fascia oraria è contrassegnata in giallo, indica che il canale cattura le immagini quando viene rilevato un movimento in quella fascia oraria.

**IO:** quando la fascia oraria è contrassegnata in rosso, significa che il canale acquisisce le immagini quando il sensore viene attivato in quella fascia oraria.

**PIR:** quando la fascia oraria è contrassegnata in viola, indica che il canale cattura le immagini quando il PIR viene attivato in quella fascia oraria.

**Nessuna cattura:** una fascia oraria contrassegnata in nero significa che non verrà catturata alcuna immagine per quella fascia oraria, ma è possibile catturare le immagini manualmente se si attiva la funzione di cattura manuale sul canale.

## 5.3 Allarme

In questa sezione è possibile configurare le azioni di allarme quando si verifica un allarme.

### 5.3.1 Movimento

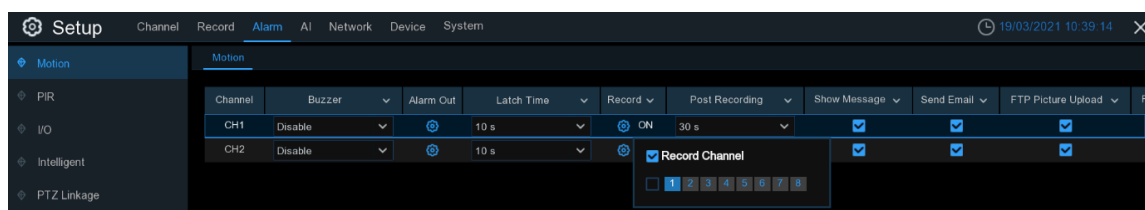

**Canale:** nome del canale

**Cicalino:** l'NVR può utilizzare il suo cicalino interno per emettere un segnale acustico di allarme. È possibile impostare la durata del cicalino in secondi quando viene attivato un allarme.

**Uscita allarme:** funzione opzionale. Se l'NVR supporta il collegamento a un dispositivo di allarme esterno, è possibile configurarlo per emettere un segnale acustico di allarme.

**Tempo di aggancio:** per impostare il tempo di allarme esterno quando viene rilevato un movimento.

**Registra:** fare clic sull'icona  e scegliere il canale o i canali da registrare quando scatta un allarme.

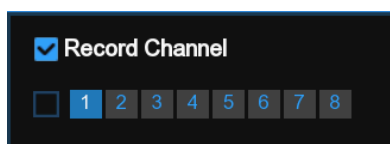

**Post-registrazione:** è possibile impostare per quanto tempo dopo il verificarsi di un evento il NVR continuerà a registrare. La durata di registrazione consigliata è di 30 secondi, ma può essere impostata fino a 5 minuti.

**Mostra messaggio:** selezionare la casella per visualizzare l'icona  sulla schermata di visualizzazione live quando viene attivato un allarme.

**Invia e-mail:** È possibile consentire all'NVR di inviare un'e-mail automatica quando viene attivato un allarme.

---

**Caricamento immagini FTP:** per caricare le immagini degli allarmi sul server FTP quando si attiva un allarme. Per abilitare l'FTP, vedere.

**Caricamento video FTP:** per caricare il video dell'allarme sul server FTP quando viene attivato un allarme. Per abilitare l'FTP, fare riferimento a [5.4.4 FTP](#).

**Immagine su Cloud:** per caricare le immagini degli allarmi sul server Cloud quando viene attivato un allarme. Per attivare Cloud, vedere [5.6.2 Cloud](#).

**Video su Cloud:** per caricare il video dell'allarme sul server Cloud quando viene attivato un allarme. Per abilitare il Cloud, fare riferimento a [5.6.2 Cloud](#).

**Schermo intero:** se questa funzione è attivata e si attiva un allarme su un canale, si vedranno le sue immagini a schermo intero nella visualizzazione live.

**Avvisi vocali:** se l'NVR o la telecamera IP sono collegati a un altoparlante, è possibile selezionare una voce di avviso personalizzata quando l'allarme si verifica in un periodo di tempo diverso. Vedere come aggiungere una voce di avviso personalizzata in [5.3.8 Avvisi vocali](#).

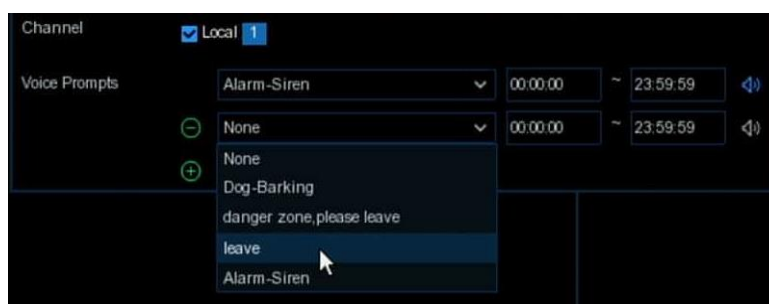

## 5.3.2 PIR

Questo menu consente di configurare i parametri dell'allarme PIR.

**Canale:** nome del canale

**Cicalino:** l'NVR può utilizzare il suo cicalino interno per emettere un segnale acustico di allarme. È possibile impostare la durata del cicalino in secondi quando viene attivato un allarme.

**Uscita allarme:** funzione opzionale. Se l'NVR supporta il collegamento a un dispositivo di allarme esterno, è possibile configurarlo per emettere un segnale acustico di allarme.

**Tempo di blocco:** per impostare il tempo di allarme esterno quando viene rilevato il PIR.

**Registra:** fare clic sull'icona  e scegliere il canale o i canali da registrare quando il rilevamento PIR è attivato.

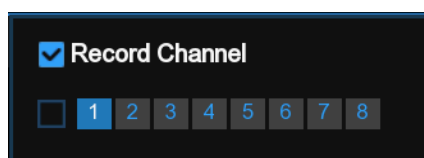

**Post-registrazione:** è possibile impostare per quanto tempo dopo il verificarsi di un evento il NVR continuerà a registrare. La durata di registrazione consigliata è di 30 secondi, ma può essere impostata fino a 5 minuti.



**Mostra messaggio:** selezionare la casella per visualizzare l'icona "PIR" sulla schermata di visualizzazione live quando viene rilevato il PIR.

**Invia e-mail:** È possibile consentire all'NVR di inviare un'e-mail automatica quando viene attivato un allarme.

**Caricamento immagini FTP:** per caricare le immagini degli allarmi sul server FTP quando si attiva un allarme. Per abilitare l'FTP, fare riferimento a [5.4.4 FTP](#).

**Caricamento video FTP:** per caricare il video dell'allarme sul server FTP quando viene attivato un allarme. Per abilitare l'FTP, fare riferimento a [5.4.4 FTP](#).

**Immagine su Cloud:** per caricare le immagini degli allarmi sul server Cloud quando viene attivato un allarme. Per attivare Cloud, vedere [5.5.2 Cloud](#).

**Video su Cloud:** per caricare il video dell'allarme sul server Cloud quando viene attivato un allarme. Per abilitare il Cloud, fare riferimento a [5.5.2 Cloud](#).

**Schermo intero:** se questa funzione è attivata e si attiva un allarme su un canale, si vedranno le sue immagini a schermo intero nella visualizzazione live.

**Avvisi vocali:** se l'NVR o la telecamera IP sono collegati a un altoparlante, è possibile selezionare una voce di avviso personalizzata quando l'allarme si verifica in un periodo di tempo diverso. Vedere come aggiungere una voce di avviso personalizzata in [5.3.8 Avvisi vocali](#).

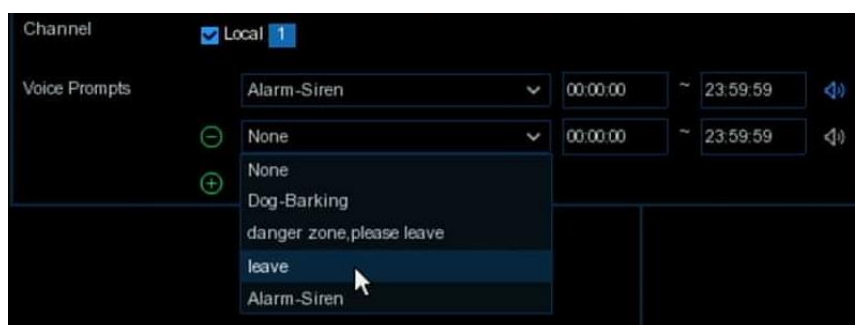

### 5.3.3 I/O

Si tratta di una funzione opzionale, che appare se l'NVR supporta l'I/O del sensore e se si collegano dispositivi di allarme I/O del sensore esterni per lavorare con l'NVR.

Alarm In	Alarm Type	Buzzer	Alarm Out	Latch Time	Record	Post Recording	Show Message	Send Email	Full Screen
IO-1	Normally-Open	Disable	<input type="checkbox"/>	10 s	ON	30 s	<input checked="" type="checkbox"/>	<input checked="" type="checkbox"/>	<input type="checkbox"/>
IO-2	Normally-Open	Disable	<input type="checkbox"/>	10 s	ON	30 s	<input checked="" type="checkbox"/>	<input checked="" type="checkbox"/>	<input type="checkbox"/>
IO-3	Normally-Open	Disable	<input type="checkbox"/>	10 s	ON	30 s	<input checked="" type="checkbox"/>	<input checked="" type="checkbox"/>	<input type="checkbox"/>
IO-4	Normally-Open	Disable	<input type="checkbox"/>	10 s	ON	30 s	<input checked="" type="checkbox"/>	<input checked="" type="checkbox"/>	<input type="checkbox"/>

**Ingresso allarme:** canale I/O.

**Tipo di allarme:** Sono disponibili 3 tipi a scelta: Normalmente aperto, Normalmente chiuso e OFF. Scegliere quello che corrisponde al tipo di sensore, oppure scegliere OFF per chiudere la funzione di attivazione del sensore.

**Cicalino:** l'NVR può utilizzare il suo cicalino interno per emettere un segnale acustico di allarme. È possibile impostare la durata del cicalino in secondi quando viene attivato un allarme.

---

**Uscita allarme:** selezionare questa opzione per consentire a un dispositivo di allarme esterno di emettere un segnale acustico quando viene attivato un allarme.

**Tempo di aggancio:** è possibile impostare il tempo in cui il cicalino suonerà quando il sensore esterno viene attivato (10s, 20s, 40s e 60s).

**Registra:** fare clic sull'icona  e scegliere il canale o i canali da registrare quando scatta un allarme.

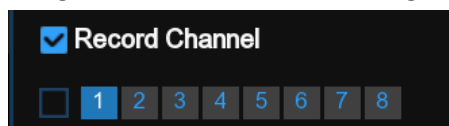

**Post-registrazione:** è possibile impostare la durata della registrazione dell'allarme al suo termine (30s, 1minuto, 2minuti, 5minuti).

**Mostra messaggio:** selezionare la casella per visualizzare l'icona della lettera "I" sullo schermo quando viene attivato un allarme.

**Invia e-mail:** Imposta l'invio di un'e-mail all'indirizzo specificato quando il sensore viene attivato.

**Schermo intero:** quando il sensore viene attivato, il canale corrispondente passa in modalità schermo intero.

**Caricamento immagini FTP:** per caricare le immagini degli allarmi sul server FTP quando si attiva un allarme. Per abilitare l'FTP, fare riferimento a [5.4.4 FTP](#).

**Caricamento video FTP:** per caricare il video dell'allarme sul server FTP quando viene attivato un allarme. Per abilitare l'FTP, fare riferimento a [5.4.4 FTP](#).

**Immagine su Cloud:** per caricare le immagini degli allarmi sul server Cloud quando viene attivato un allarme. Per attivare Cloud, vedere [5.5.2 Cloud](#).

**Video su Cloud:** per caricare il video dell'allarme sul server Cloud quando viene attivato un allarme. Per abilitare il Cloud, fare riferimento a [5.5.2 Cloud](#).

**Schermo intero:** se questa funzione è attivata e si attiva un allarme su un canale, si vedranno le sue immagini a schermo intero nella visualizzazione live.

**Avvisi vocali:** se l'NVR o la telecamera IP sono collegati a un altoparlante, è possibile selezionare una voce di avviso personalizzata quando l'allarme si verifica in un periodo di tempo diverso. Vedere come aggiungere una voce di avviso personalizzata in [5.3.8 Avvisi vocali](#).

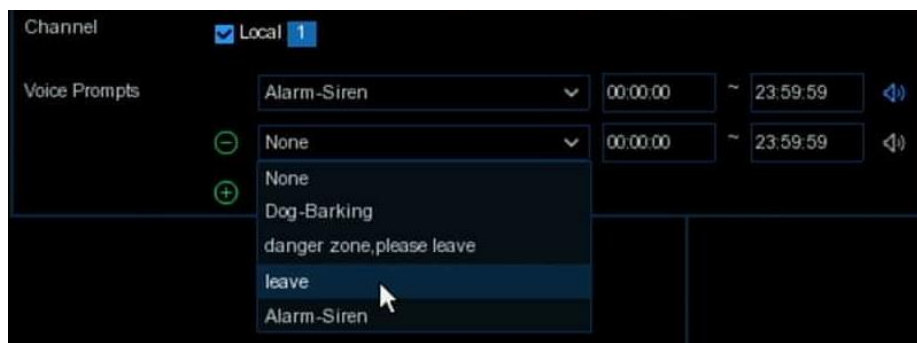

## 5.3.4 Intelligente

Qui è possibile impostare la funzione di allarme PID / LCD / PD&VD / SOD / FD / Rilevamento sonoro / Manomissione video.

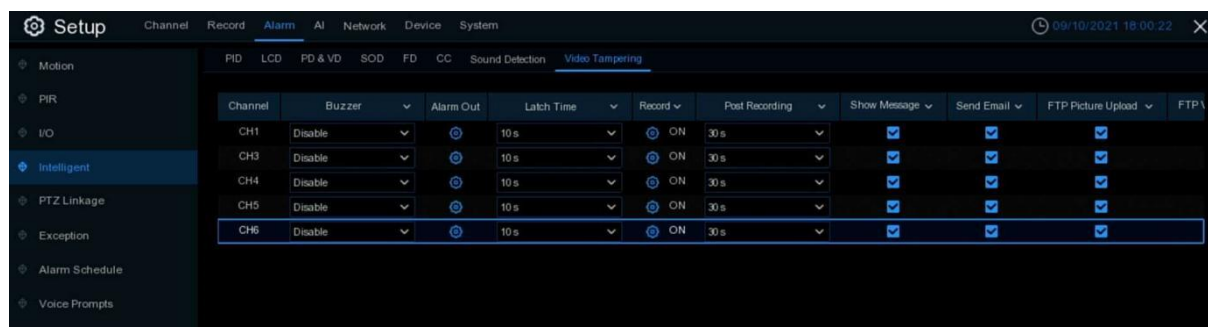

**Canale:** nome del canale

**Cicalino:** l'NVR può utilizzare il suo cicalino interno per emettere un segnale acustico di allarme. È possibile impostare la durata del cicalino in secondi quando viene attivato un allarme.

**Uscita allarme:** funzione opzionale. Se l'NVR supporta il collegamento a un dispositivo di allarme esterno, è possibile configurarlo per emettere un segnale acustico di allarme.

**Tempo di Latch:** per impostare il tempo di allarme esterno quando viene attivato un allarme.

**Registra:** fare clic sull'icona  e scegliere il canale o i canali da registrare quando scatta un allarme.

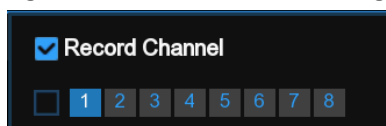

**Post-registrazione:** è possibile impostare per quanto tempo dopo il verificarsi di un evento il NVR continuerà a registrare. La durata di registrazione consigliata è di 30 secondi, ma può essere impostata fino a 5 minuti.

**Mostra messaggio:** selezionare la casella per visualizzare l'icona "S" sulla schermata del display live quando viene attivato un allarme.

**Invia e-mail:** È possibile consentire all'NVR di inviare un'e-mail automatica quando viene attivato un allarme.

**Caricamento immagini FTP:** per caricare le immagini degli allarmi sul server FTP quando si attiva un allarme. Per abilitare l'FTP, fare riferimento a [5.4.4 FTP](#).

**Caricamento video FTP:** per caricare il video dell'allarme sul server FTP quando viene attivato un allarme. Per abilitare l'FTP, fare riferimento a [5.4.4 FTP](#).

**Immagine su Cloud:** per caricare le immagini degli allarmi sul server Cloud quando viene attivato un allarme. Per attivare Cloud, vedere [5.5.2 Cloud](#).

**Video su Cloud:** per caricare il video dell'allarme sul server Cloud quando viene attivato un allarme. Per abilitare il Cloud, fare riferimento a [5.5.2 Cloud](#).

**Schermo intero:** se questa funzione è attivata e si attiva un allarme su un canale, si vedranno le sue immagini a schermo intero nella visualizzazione live.

**Avvisi vocali:** se l'NVR o la telecamera IP sono collegati a un altoparlante, è possibile selezionare una voce di avviso personalizzata quando l'allarme si verifica in un periodo di tempo diverso. Vedere come aggiungere una voce di avviso personalizzata in [5.3.8 Avvisi vocali](#).

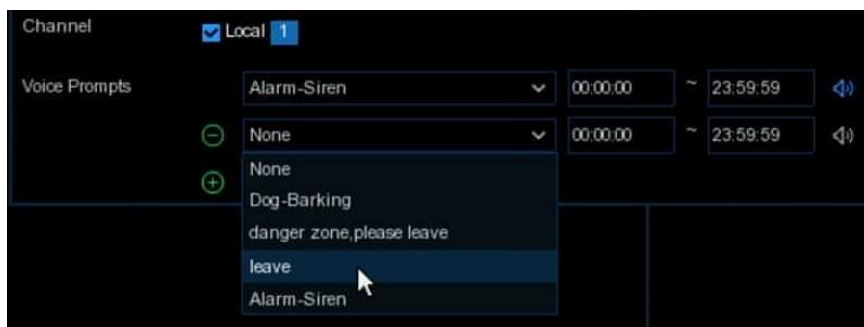

### 5.3.5 Collegamento PTZ

Se sono state collegate le telecamere PTZ, è possibile impostare il collegamento tra le telecamere PTZ e l'allarme di movimento e/o l'allarme del sensore I/O esterno e/o l'allarme PIR. Con la funzione di collegamento, è possibile ruotare la messa a fuoco delle telecamere PTZ sul punto preimpostato quando si verifica un allarme di movimento, di I/O o PIR.

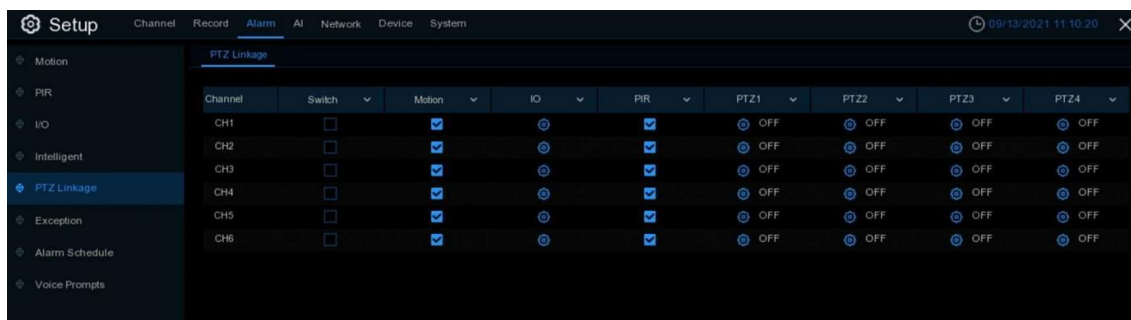

**Interruttore:** abilita o disabilita la funzione di collegamento PTZ.

**Movimento:** l'allarme di rilevamento del movimento attiverà la funzione PTZ link è selezionata.

**IO:** l'allarme IO deve attivare la funzione di collegamento PTZ da testare.

**PIR:** l'allarme PIR attiverà la funzione PTZ link contrassegnata.

### 5.3.6 Deroga

Questo menu consente di configurare il tipo di eventi che si desidera vengano segnalati dal NVR.

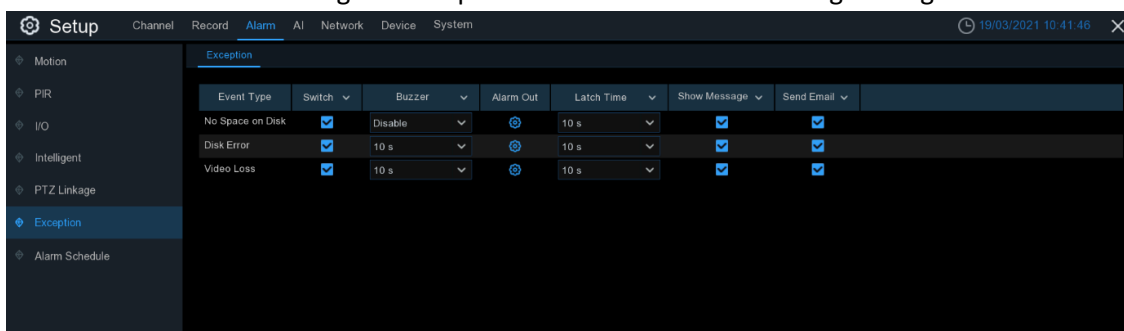

**Tipo di evento:** selezionare il tipo di evento tra le seguenti opzioni:

- **Non c'è spazio su disco:** quando il disco rigido è pieno.
- **Errore disco:** se il disco rigido non viene rilevato correttamente.
- **Perdita di video:** Se una telecamera non è collegata correttamente.

**Toggle:** selezionare la casella per attivare il monitoraggio degli eventi.

**Cicalino:** impostare la durata del cicalino quando si verifica l'evento (Off/10s/20s/40s/60s). Per disattivare il cicalino, selezionare **OFF**.

**Tempo di blocco:** è una funzione opzionale. Determina la durata del suono del dispositivo di allarme esterno (10s, 20s, 40s, 60s) se l'NVR supporta il collegamento di un dispositivo di allarme esterno.

**Uscita allarme:** è una funzione opzionale. Fare clic per attivare il suono del dispositivo di allarme esterno. Questa è una funzione opzionale.

**Mostra messaggio:** selezionare la casella per visualizzare un messaggio sullo schermo quando si verifica un evento di assenza di spazio su disco, errore su disco o perdita video.

**Invia e-mail:** Consente all'NVR di inviare un'e-mail automatica quando si verifica un evento.

### 5.3.7 Programma di allarme

In questo menu è possibile impostare varie pianificazioni, tra cui Spegnimento allarme, Push, Caricamento FTP, Caricamento Cloud e Cicalino.

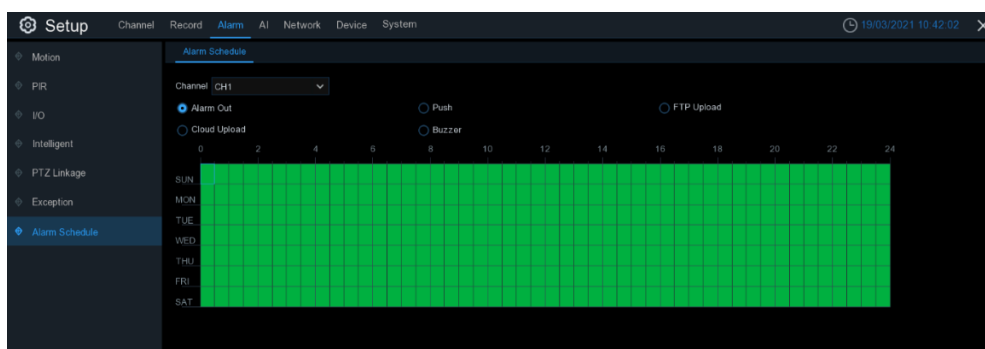

**Canale:** selezionare il canale per configurarne i parametri di acquisizione.

Per impostare la programmazione, scegliere un canale e uno dei tipi di allarme, quindi trascinare il cursore per contrassegnare le fasce orarie. I blocchi verdi nelle fasce orarie saranno attivi per l'allarme. La programmazione è valida solo per il canale selezionato ogni volta che la si imposta. Se si desidera utilizzare la stessa programmazione per altri canali, utilizzare la funzione **Copia**. Fare clic su **Salva** per salvare le impostazioni.

### 5.3.8 Messaggi vocali

Se l'NVR o la telecamera IP sono collegati a un altoparlante, è possibile selezionare un avviso vocale personalizzato quando si verifica un allarme. Nella pagina è possibile gestire i file vocali personalizzati.

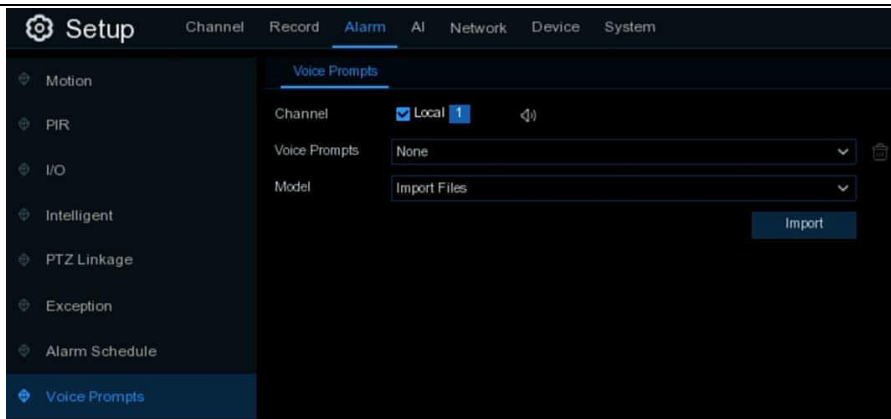

Il sistema offre 3 diversi metodi per creare voci personalizzate: **Importazione di file**, **Conversione locale** e **Conversione su server Internet**.

**Importazione di file:** consente di importare file MP3, WMA e WAV da una chiavetta USB e/o da una pagina web.

Selezionare **Importa** modelli di **file**, **quindi fare clic** sul pulsante **Importa** e scegliere il file audio dalla chiavetta USB. È possibile aggiungere solo 1 file alla volta. È possibile aggiungere più file contemporaneamente nella pagina web.

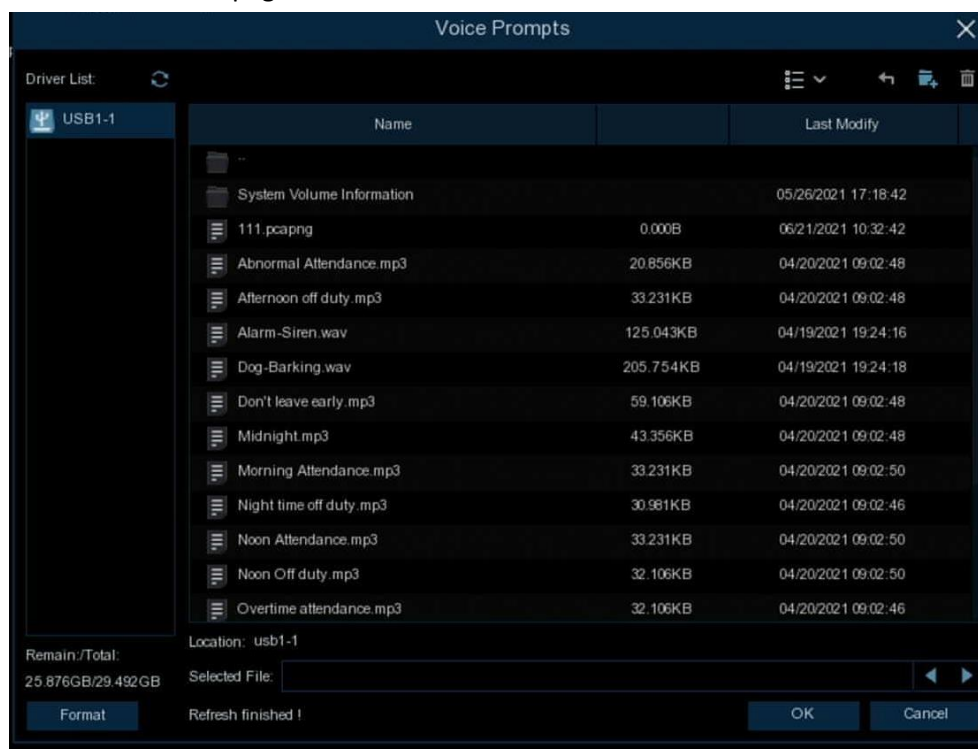

**Conversione locale:** il sistema consente di convertire il testo semplice in file audio mediante un algoritmo locale.

Selezionare Modelli di **conversione locale** e inserire il nome del file e il testo in chiaro. Fare clic sul pulsante **Importa**: il sistema convertirà il testo immesso in un file vocale e lo salverà nella memoria del NVR.

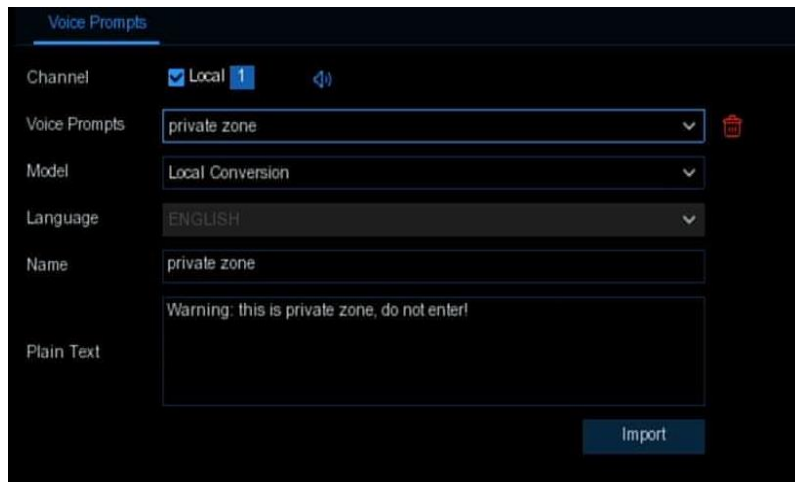

Conversione **Internet Server**: il sistema supporta la conversione del testo semplice in file audio multilingue tramite Internet Server.

Scegliere i Modelli di **conversione locale** e la lingua desiderata, quindi inserire il nome del file e il testo in chiaro. Fare clic sul pulsante **Importa**: il sistema convertirà il testo immesso in un file vocale e lo salverà nella memoria del NVR.



Si consiglia di utilizzare il sito web per l'inserimento in diverse lingue, tranne l'inglese.

## 5.4 IA

Questa sezione viene visualizzata se l'NVR è dotato di funzionalità AI. L'NVR supporta funzioni AI come **FD** (rilevamento di volti), **PD e VD** (rilevamento di persone e veicoli), **PID** (rilevamento di intrusioni perimetrali), **LCD** (rilevamento di attraversamenti di linee), **CC** (conteggio di attraversamenti), **HM** (mappa di calore), **CD** (rilevamento della densità della folla) e **QD** (rilevamento della lunghezza delle code) con telecamere IP abilitate all'AI.

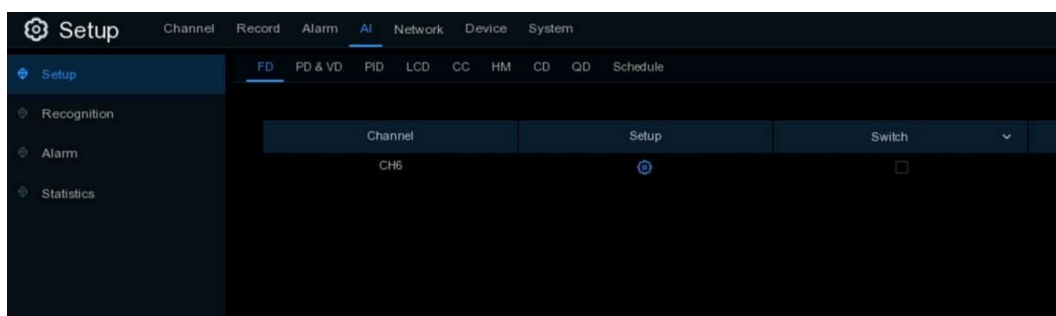

Per eseguire tutte le funzioni di AI è necessario configurare le impostazioni di AI, le impostazioni di conferma e le impostazioni di allarme.

## 5.4.1 Configurazione

In questa pagina è possibile configurare le condizioni per l'attivazione dei rilevamenti AI.

### 5.4.1.1 FD (rilevamento del volto)

Per attivare o disattivare il rilevamento del volto.

Fare clic su  per configurare le condizioni di rilevamento del volto.

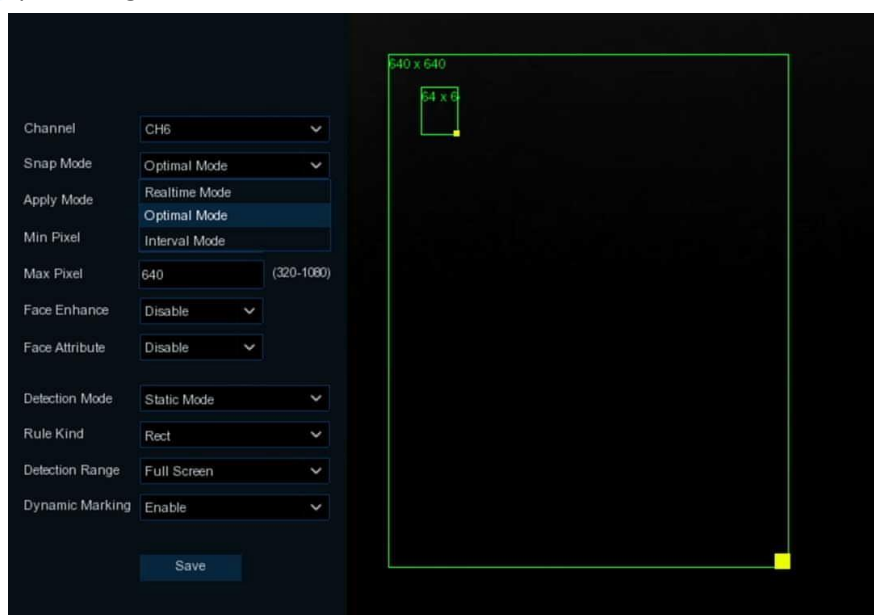

**Canale:** selezione del canale

**Modalità Snap:** è disponibile la "Modalità **ottimale**" (seleziona e invia automaticamente l'immagine migliore tra tutte le immagini del volto della stessa persona il cui volto è stato catturato durante il soggiorno), la "Modalità **in tempo reale**" (invia la prima immagine del volto catturata e invia nuovamente l'ultima immagine del volto della stessa persona catturata) e la "Modalità **intervallo**" (personalizza il tempo e l'intervallo di cattura).



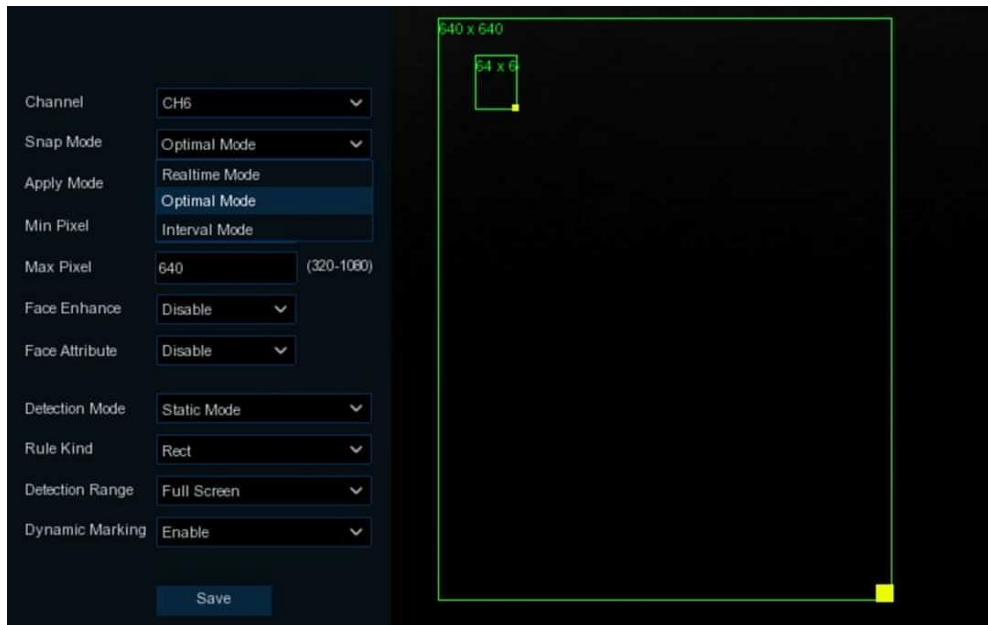

**Applica modalità:** imposta l'angolo di rilevamento del volto, comprese le modalità "**Vista frontale**", "**Multiangolo**" e "**Personalizzata**".

**Intervallo di rotazione:** imposta l'intervallo di rotazione del volto in modalità di personalizzazione.

**Intervallo di intonazione:** imposta l'intervallo di intonazione del viso in modalità di personalizzazione.

**Intervallo di imbardata:** imposta l'intervallo di ribaltamento orizzontale della faccia nella modalità di personalizzazione.

**Pixel Min:** imposta la cornice minima di pixel per il rilevamento. Il volto può essere riconosciuto solo se è più grande della cornice di pixel.

**Pixel massimo:** imposta la cornice massima di pixel per il rilevamento. Il volto può essere riconosciuto solo se è più piccolo della cornice di pixel.

**Miglioramento dei volti:** il miglioramento dei volti facilita il riconoscimento dei volti in movimento, ma può ridurre la qualità dell'intera immagine.

**Attributo facciale:** attivare questa funzione per rilevare maschera, occhiali ed espressione facciale.

**Modalità di rilevamento:** La modalità Movimento rileva i volti in movimento. La modalità statica rileva sia i volti in movimento che quelli fermi.

**Tipo di righello:** **Rect** (rettangolare) e **Line** (lineare)

Se si sceglie la modalità **Rect**, è possibile scegliere "**Schermo intero**" o "**Personalizzato**" per regolare la forma dell'area di rilevamento rettangolare nell'immagine della fotocamera. I volti che appaiono in quest'area verranno rilevati e catturati.

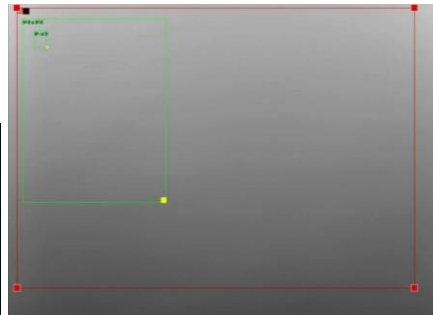

Se si sceglie la modalità **Linea**, è necessario impostare la posizione, la lunghezza della linea e scegliere la direzione di rilevamento tra B→ A o A B→

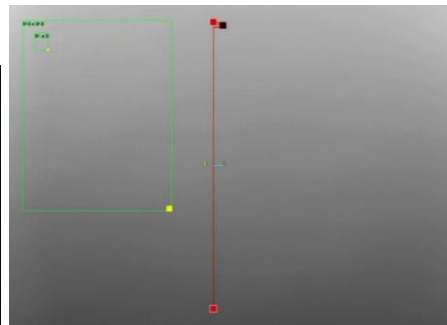
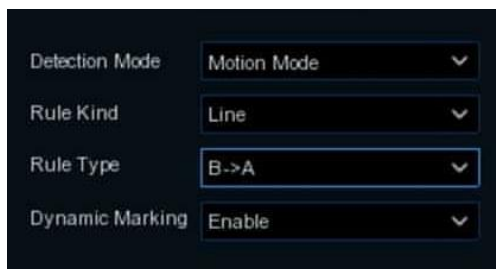

**Marcatura dinamica:** Se si attiva questa opzione, una cornice di cattura apparirà sopra l'immagine del volto sia nelle immagini in live view che nei file di registrazione.

### 5.4.1.2 PD e VD (rilevamento di persone e veicoli)

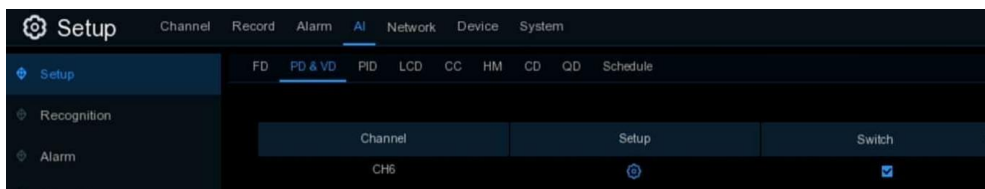

Interruttore: per attivare o disattivare il rilevamento di persone e veicoli.

Fare clic su  per configurare le condizioni di rilevamento.

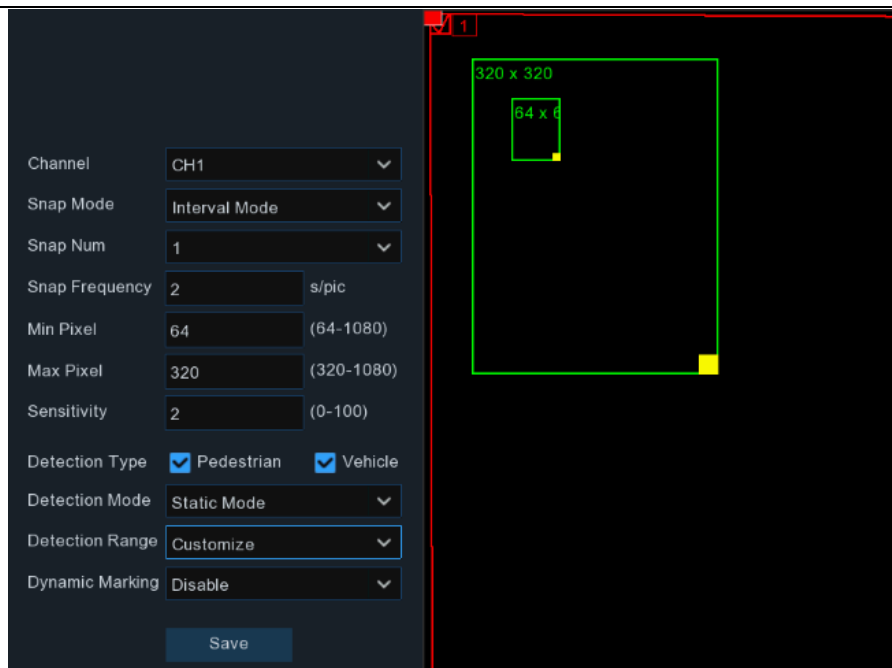

**Canale:** selezione del canale

**Modalità Snap:** sono disponibili le modalità "**Optimal Mode**" (seleziona e invia automaticamente l'immagine migliore tra tutte le immagini acquisite dello stesso veicolo durante il tempo di permanenza), "**Real Time Mode**" (invia la prima immagine acquisita e invia nuovamente l'ultima immagine acquisita dello stesso veicolo) e "**Interval Mode**" (personalizza il tempo e l'intervallo di acquisizione).

**Pixel Min:** imposta la casella di pixel minima per il rilevamento. Gli oggetti target possono essere riconosciuti solo se sono più grandi della casella pixel.

**Max Pixel:** imposta la casella massima di pixel per il rilevamento. Gli oggetti target possono essere riconosciuti solo se sono più piccoli della casella pixel.

**Sensibilità:** regola il livello di sensibilità. Il livello 1 è il livello di sensibilità più basso, mentre il livello 100 è il livello di sensibilità più alto.

**Tipo di rilevamento:** Scegliere gli oggetti target del rilevamento.

**Modalità di rilevamento:** La modalità Movimento rileva gli oggetti in movimento. La modalità statica rileva sia i volti in movimento che gli oggetti fermi.

**Zona di rilevamento:** impostare la zona di rilevamento. È possibile scegliere "**Schermo intero**" o "**Personalizzato**" per regolare la forma dell'area di rilevamento rettangolare nell'immagine della telecamera. Gli oggetti che appaiono in quest'area verranno rilevati e catturati.

**Marcatura dinamica:** **Se si** attiva questa opzione, un riquadro di cattura verrà visualizzato sugli oggetti rilevati sia nelle immagini in live view che nei file di registrazione.

### 5.4.1.3 PID (rilevamento delle intrusioni perimetrali)

La funzione di rilevamento delle intrusioni perimetrali rileva l'ingresso e la permanenza di persone, veicoli o altri oggetti in un'area virtuale predefinita e consente di intraprendere determinate azioni quando scatta l'allarme.

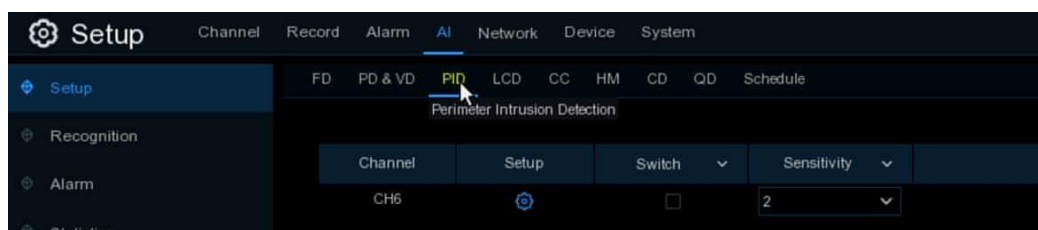

Per attivare o disattivare il rilevamento delle intrusioni perimetrali.

Fare clic su  per configurare le condizioni di rilevamento.



**Canale:** selezione del canale

**Tipo di rilevamento:** Scegliere gli oggetti target del rilevamento.

**Numero di regole:** massimo 4 regole disponibili.

**Modifica della regola:** attiva o disattiva la regola.

**Tipo di regola:** direzione di rilevamento di  $B \rightarrow A$ ,  $A \rightarrow B$  o  $A \leftrightarrow B$

**Marcatura dinamica:** Se si attiva questa opzione, il bordo dell'area di rilevamento verrà visualizzato sia nelle immagini in live view che nei file di registrazione.

1. Scegliere uno dei **numeri del righello**. Questo è il numero di linee LCD. È possibile disegnare un massimo di 4 linee.
2. Scegliere il tipo di target di rilevamento.
3. Per attivare il rilevamento in **Rule Switch**.
4. Scegliere un **tipo di regola**.
  - $A \rightarrow B$ : l'NVR rileverà solo gli oggetti che si spostano dal lato A al lato B;
  - $B \rightarrow A$ : l'NVR rileverà solo gli oggetti che si spostano dal lato B al lato A;
  - $A \leftrightarrow B$ : l'NVR rileverà gli oggetti che si spostano dal lato B al lato A o dal lato A al lato B.
5. Fare clic con il mouse su 4 punti dell'immagine della telecamera per disegnare una regione virtuale.

Il contorno della regione deve essere un poligono convesso. I poligoni concavi non possono essere salvati.

6. Fare clic su **Salva** per salvare le impostazioni.
7. Se si desidera modificare la posizione o la nitidezza della regione, fare clic sul riquadro rosso della regione; i bordi della regione diventeranno rossi. Fare clic tenendo premuto il pulsante sinistro del mouse per spostare la posizione dell'area o trascinare gli angoli per ridimensionarla.
8. Se si desidera eliminare una delle regioni nell'immagine della telecamera, fare clic sul riquadro rosso della regione e poi sul pulsante Elimina. Se si fa clic su Elimina **tutto**, verranno eliminate tutte le regioni.

**Note:**

- 1) Il perimetro non deve essere troppo vicino ai bordi/angoli dell'immagine della telecamera, in quanto potrebbe non attivare il rilevamento quando il target supera i bordi/angoli.
- 2) La forma delle regioni non deve essere troppo stretta/piccola, in quanto potrebbe non attivare il rilevamento quando il target passa al di fuori del perimetro.

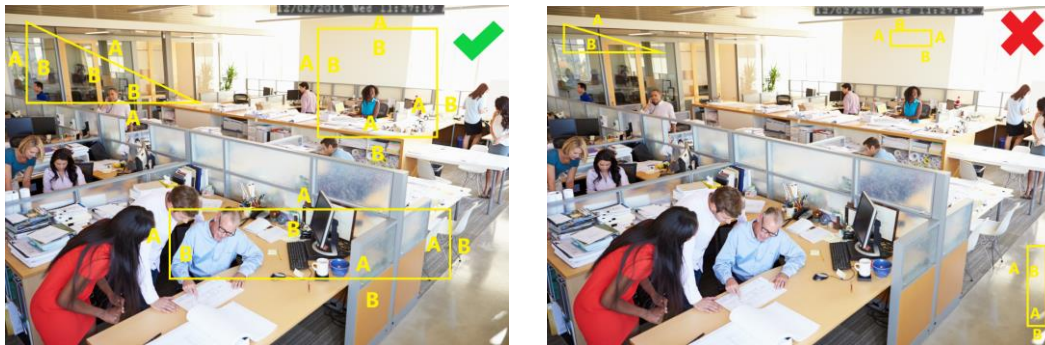

### 5.4.1.4 LCD (rilevamento di linee trasversali)

La funzione di rilevamento dell'attraversamento della linea rileva l'attraversamento da parte di persone, veicoli o altri oggetti di una linea virtuale predefinita e, quando l'allarme viene attivato, è possibile intraprendere determinate azioni.

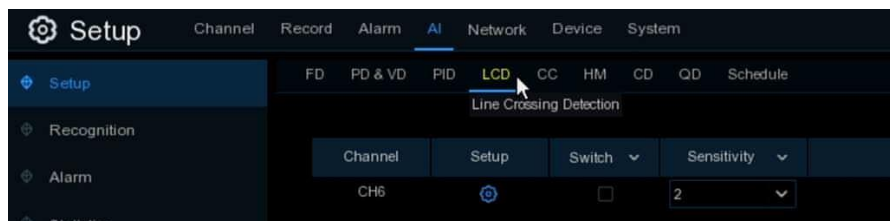

**Interruttore:** selezionare la casella per attivare la funzione LCD.

**Sensibilità:** regola il livello di sensibilità. Il livello 1 è il livello di sensibilità più basso, mentre il livello 4 è il livello di sensibilità più alto.

Fare clic sull'icona di **configurazione**  per configurare le condizioni di rilevamento.

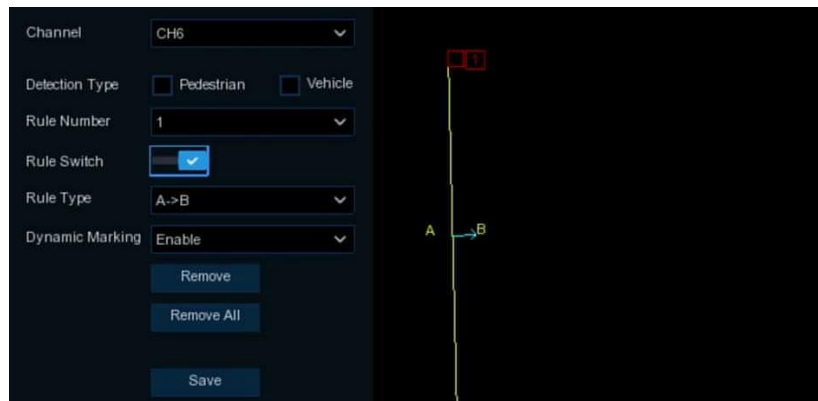

**Canale:** selezionare il canale che si desidera configurare.

**Tipo di rilevamento:** Scegliere gli oggetti target del rilevamento.

**Numero di regole:** massimo 4 regole disponibili.

**Modifica della regola:** attivare o disattivare la regola.

**Marcatura dinamica:** Se si attiva questa opzione, il bordo dell'area di rilevamento verrà visualizzato sia nelle immagini in live view che nei file di registrazione.

1. Scegliere uno dei **numeri del righello**. Questo è il numero di linee LCD. È possibile disegnare un massimo di 4 linee.
2. Scegliere il tipo di target di rilevamento.
3. Per attivare il rilevamento in **Rule Switch**.
4. Scegliere un **tipo di regola**.
  - A → B: l'NVR rileverà solo l'azione dal lato A al lato B;
  - B → A: il NVR rileverà solo l'azione dal lato B al lato A;
  - A ↔ B: il NVR deve rilevare l'azione dal lato B al lato A oppure dal lato A al lato B.
5. Utilizzate il mouse per fare clic su 2 punti dell'immagine della telecamera e tracciare una linea virtuale.
6. Fare clic su **Salva** per salvare le impostazioni.
7. Se si desidera modificare la posizione o la lunghezza della linea, fare clic sul riquadro rosso sulla linea; il colore della linea cambierà in rosso. Tenere premuto il tasto sinistro del mouse per spostare la linea, oppure trascinare i terminali per modificare la lunghezza o la posizione della linea.
8. Se si desidera eliminare una delle linee nell'immagine della telecamera, fare clic sul riquadro rosso della linea e poi sul pulsante Elimina. Se si fa clic su Elimina **tutto, verranno** eliminate tutte le linee.

**Nota:**

- 1) Le linee non devono essere troppo vicine ai bordi dell'immagine della telecamera, per evitare di attivare un allarme quando l'obiettivo le attraversa.
- 2) Le linee non devono essere troppo corte, per evitare di attivare un allarme quando il bersaglio passa al di fuori della linea.



### 5.4.1.5 CC (conteggio incrociato)

La funzione di conteggio degli attraversamenti conta i tempi di percorrenza di oggetti o persone attraverso linee virtuali.



**Interruttore:** selezionare la casella per attivare la funzione.

**Sensibilità:** regola il livello di sensibilità. Il livello 1 è il livello di sensibilità più basso, mentre il livello 4 è il livello di sensibilità più alto.

Fare clic sull'icona **Impostazioni**  per configurare le condizioni di rilevamento.

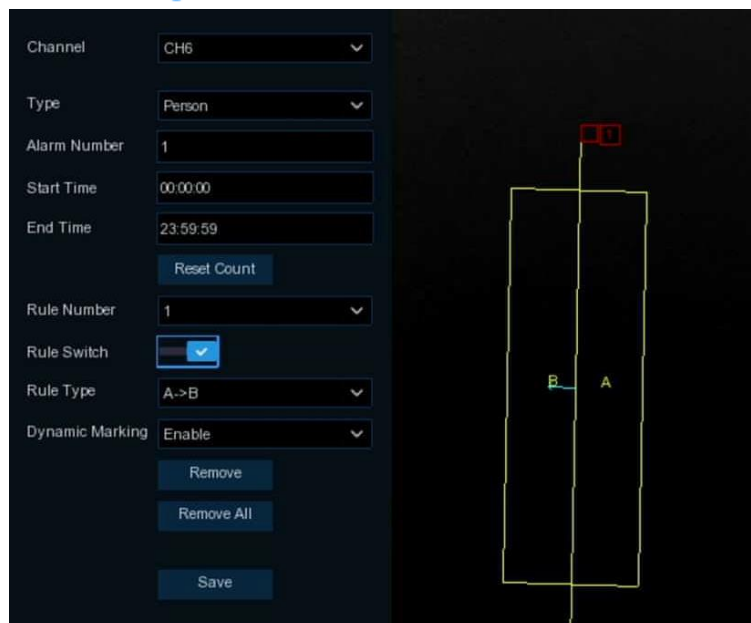

**Canale:** selezionare il canale che si desidera configurare.

**Tipo:** scegliere gli oggetti target del rilevamento. **Motion** rileva tutti gli oggetti in movimento, **Person** rileva solo le persone, **Vehicle** rileva solo i veicoli.

---

**Numero di allarme:** il NVR invia un allarme se il numero di ingressi meno il numero di uscite supera il numero di allarme. Ad esempio, se il numero di ingressi è 601 mentre il numero di uscite è 400 e il numero di allarme impostato è 200,  $601-400 > 200$ , il NVR invierà un allarme.

**Ora di inizio:** impostare l'ora di inizio del rilevamento.

**Ora di fine:** Imposta l'ora di fine del rilevamento.

**Azzeramento del conteggio:** cancella il numero del conteggio.

**Numero di regole:** Solo 1 regola disponibile.

**Modifica della regola:** attiva o disattiva la regola.

1. Scegliere il tipo di target di rilevamento.
2. Impostare il **numero della sveglia**, l'ora di **inizio** e l'ora di **fine**.
3. Per attivare il rilevamento in **Rule Switch**.
4. Scegliere un **tipo di regola**.

**A → B:** se viene rilevato un oggetto che si sposta dal lato A al lato B, il sistema conta 1 per inserire il numero; se viene rilevato un oggetto che si sposta dal lato B al lato A, il sistema conta 1 per uscire dal numero.

**B → A:** se viene rilevato un oggetto che si sposta dal lato B al lato A, il sistema conta 1 per inserire il numero; se viene rilevato un oggetto che si sposta dal lato A al lato B, il sistema conta 1 per uscire dal numero.

5. Utilizzate il mouse per fare clic su 2 punti dell'immagine della telecamera e tracciare una linea virtuale.
6. Fare clic su **Salva** per salvare le impostazioni.
7. Se si desidera modificare la posizione o la lunghezza della linea, fare clic sul riquadro rosso sulla linea; il colore della linea cambierà in rosso. Tenere premuto il tasto sinistro del mouse per spostare la linea, oppure trascinare i terminali per modificare la lunghezza o la posizione della linea.
8. Se si desidera eliminare una delle linee nell'immagine della telecamera, fare clic sul riquadro rosso della linea e poi sul pulsante Elimina. Se si fa clic su Elimina **tutto**, **verranno** eliminate tutte le linee.

### 5.4.1.6 HM (Mappa di calore)

Rilevare e contare automaticamente il movimento degli oggetti nell'area di monitoraggio su base regolare. La frequenza dei flussi di persone è identificata da colori diversi.

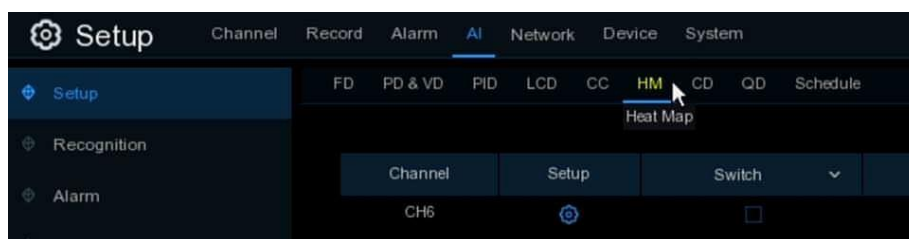

**Interruttore:** selezionare la casella per attivare la funzione LCD.

Fare clic sull'icona di **configurazione**  per configurare le condizioni di rilevamento.



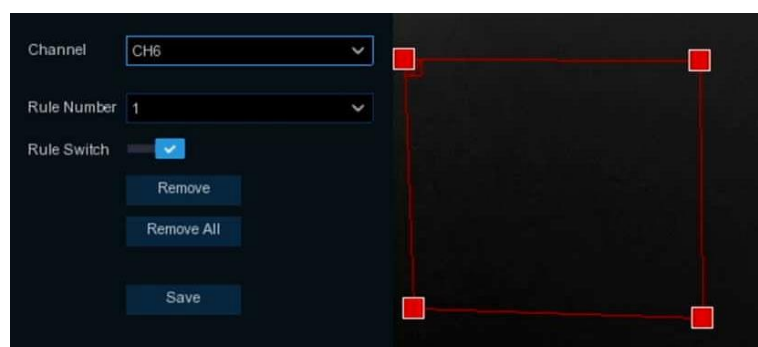

1. Per attivare il rilevamento in **Rule Switch**.
2. Fare clic con il mouse su 4 punti dell'immagine della telecamera per disegnare una regione virtuale. Il contorno della regione deve essere un poligono convesso. I poligoni concavi non possono essere salvati.
3. Fare clic su **Salva** per salvare le impostazioni.
4. Se si desidera modificare la posizione o la nitidezza della regione, fare clic sul riquadro rosso della regione; i bordi della regione diventeranno rossi. Fare clic tenendo premuto il pulsante sinistro del mouse per spostare la posizione dell'area o trascinare gli angoli per ridimensionarla.
5. Se si desidera eliminare una delle regioni nell'immagine della telecamera, fare clic sul riquadro rosso della regione e poi sul pulsante Elimina. Se si fa clic su Elimina **tutto**, verranno eliminate tutte le regioni.

### 5.4.1.7 CD (Rilevamento della densità della folla)

Il rilevamento della densità della folla viene utilizzato per rilevare l'affollamento e mantenere un ordine controllabile in una determinata area.

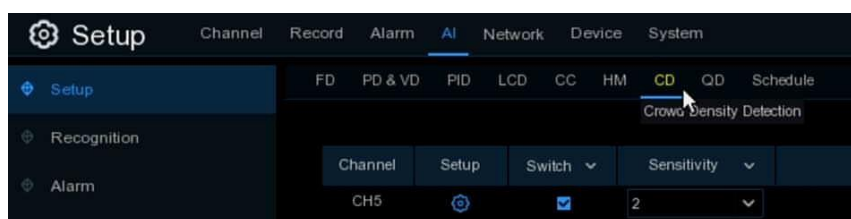

**Interruttore:** selezionare la casella per attivare la funzione CD.

**Sensibilità:** regola il livello di sensibilità. Il livello 1 è il livello di sensibilità più basso, mentre il livello 4 è il livello di sensibilità più alto.

Fare clic sull'icona **Impostazioni**  per configurare le condizioni di rilevamento.

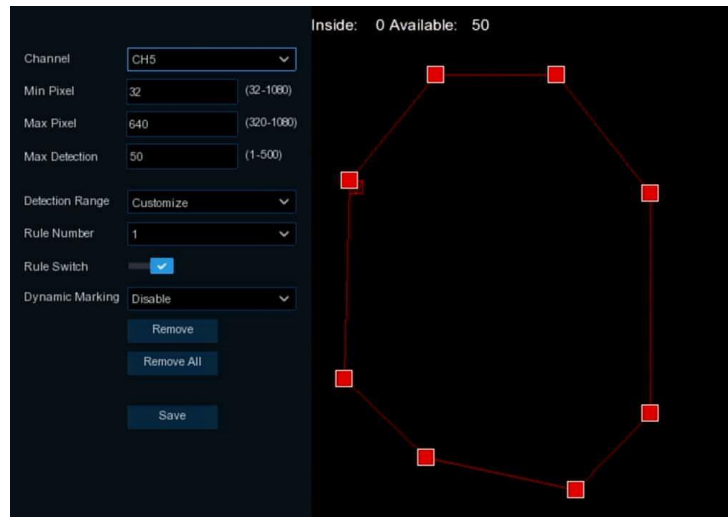

**Pixel Min:** imposta la casella minima di pixel per il rilevamento. Le persone possono essere riconosciute solo se sono più grandi della casella di pixel.

**Pixel massimo:** imposta il rilevamento del pixel massimo. Le persone possono essere riconosciute solo se sono più piccole della casella di pixel.

**Rilevamento massimo:** l'NVR invia un avviso se il numero di persone all'interno dell'area di rilevamento supera il numero di rilevamento massimo.

**Marcatura dinamica:** Se si attiva questa opzione, il bordo dell'area di rilevamento verrà visualizzato sia nelle immagini in live view che nei file di registrazione.

1. Imposta il pixel minimo e il pixel massimo.
2. Impostare il numero limite in Rilevamento **massimo. Rilevamento.**
3. Per attivare il rilevamento in **Rule Switch.**
4. Impostare l'Intervallo di **rilevamento** a schermo intero o personalizzarlo.
5. Se si sceglie un intervallo di rilevamento personalizzato, è necessario fare clic con il mouse su 8 punti dell'immagine della telecamera per disegnare una regione virtuale.
6. Fare clic su **Salva** per salvare le impostazioni.
7. Se si desidera modificare la posizione o la nitidezza della regione, fare clic sul riquadro rosso della regione; i bordi della regione diventeranno rossi. Fare clic tenendo premuto il pulsante sinistro del mouse per spostare la posizione dell'area o trascinare gli angoli per ridimensionarla.
8. Se si desidera eliminare una delle regioni nell'immagine della telecamera, fare clic sul riquadro rosso della regione e poi sul pulsante Elimina. Se si fa clic su Elimina **tutto**, verranno eliminate tutte le regioni.

#### 5.4.1.8 QD (Rilevamento della lunghezza della coda)

Il rilevamento della lunghezza della coda viene utilizzato per rilevare lo stato di una coda, compresa la sua lunghezza e il tempo di stallo.



**Interruttore:** selezionare la casella per attivare la funzione QD.

**Sensibilità:** regola il livello di sensibilità. Il livello 1 è il livello di sensibilità più basso, mentre il livello 4 è il livello di sensibilità più alto.

Fare clic sull'icona **Impostazioni**  per configurare le condizioni di rilevamento.

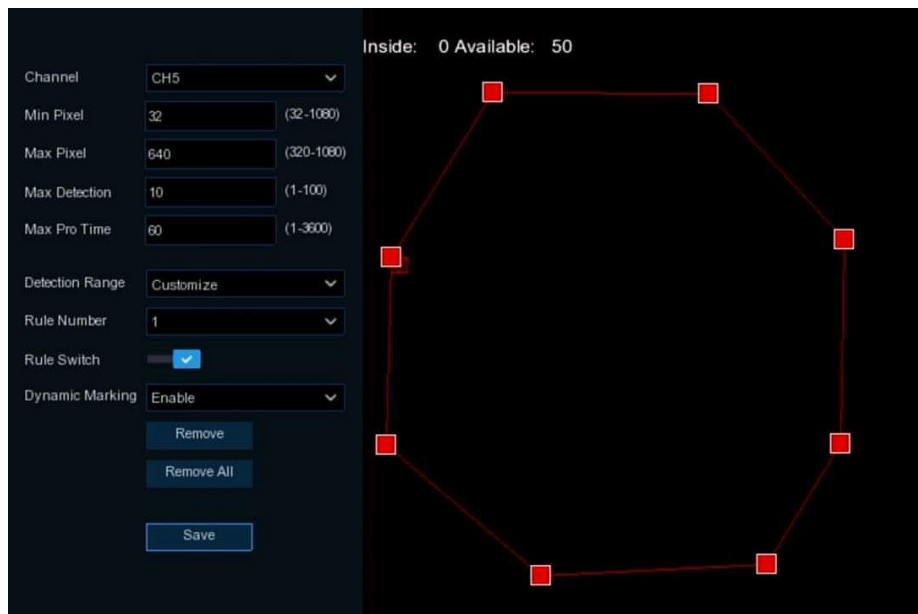

**Pixel Min:** imposta la casella minima di pixel per il rilevamento. Le persone possono essere riconosciute solo se sono più grandi della casella di pixel.

**Pixel massimo:** imposta il rilevamento del pixel massimo. Le persone possono essere riconosciute solo se sono più piccole della casella di pixel.

**Rilevamento massimo:** il NVR invia un avviso se il numero di folle sulla linea all'interno dell'area di rilevamento supera il numero di rilevamento massimo.

**Max. Tempo Pro:** l'NVR invia un avviso se il tempo di stallo della coda è superiore al tempo di elaborazione indicato.

**Marcatura dinamica:** Se si attiva questa opzione, il bordo dell'area di rilevamento verrà visualizzato sia nelle immagini in live view che nei file di registrazione.

1. Imposta il pixel minimo e il pixel massimo.
2. Impostare il numero limite in Rilevamento **massimo. Rilevamento.**
3. Impostare il numero di limitazione in **Max. Pro Time**, l'unità è il secondo.
4. Per attivare il rilevamento in **Rule Switch.**
5. Impostare l'Intervallo di **rilevamento** a schermo intero o personalizzarlo.
6. Se si sceglie un intervallo di rilevamento personalizzato, è necessario fare clic con il mouse su 8

---

punti dell'immagine della telecamera per disegnare una regione virtuale.

7. Fare clic su **Salva** per salvare le impostazioni.
8. Se si desidera modificare la posizione o la nitidezza della regione, fare clic sul riquadro rosso della regione; i bordi della regione diventeranno rossi. Fare clic tenendo premuto il pulsante sinistro del mouse per spostare la posizione dell'area o trascinare gli angoli per ridimensionarla.
9. Se si desidera eliminare una delle regioni nell'immagine della telecamera, fare clic sul riquadro rosso della regione e poi sul pulsante Elimina. Se si fa clic su Elimina **tutto**, verranno eliminate tutte le regioni.

### 5.4.1.9 Orario



Per attivare la funzione AI, è necessario impostare la programmazione. La programmazione sarà attivata in 24 ore x 7 giorni.

Per impostare l'orario, scegliere un canale, quindi fare clic su una delle voci di rilevamento sul lato destro e trascinare il cursore per contrassegnare le fasce orarie. L'orario è valido solo per il canale selezionato ogni volta che viene impostato. Se si desidera utilizzare lo stesso orario per altri canali, utilizzare la funzione **Copia**. Fare clic su **Salva** per salvare le impostazioni.

### 5.4.2 Riconoscimento

Il sistema supporta solo il riconoscimento facciale, quindi è necessario configurare il modello di algoritmo di riconoscimento facciale e il database.

#### 5.4.2.1 Configurazione del modello

Scegliere il modello di algoritmo facciale. Si consiglia di selezionare automaticamente il modello di riconoscimento.

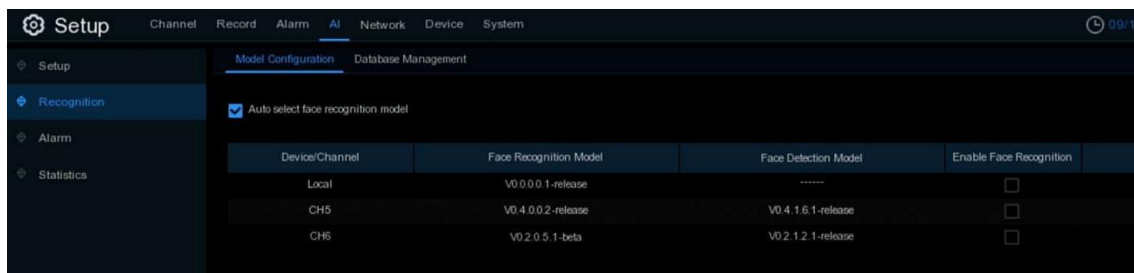

## 5.4.2.2 Gestione del database

È possibile creare un database di volti per classificare i diversi volti.

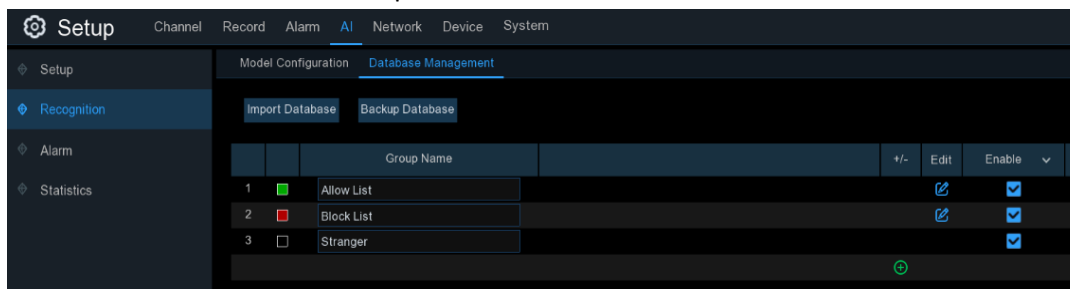

Esistono 3 gruppi predefiniti: Elenco dei permessi, Elenco dei blocchi e Stranieri. È possibile utilizzare le icone Aggiungi e Rimuovi per aggiungere o rimuovere gruppi personalizzati.

**Importazione del database:** Importazione del database da una chiavetta USB.

**Backup del database:** Esporta il database su una chiavetta USB.

**Abilita:** selezionare questa opzione per abilitare il gruppo.

**Modifica:** fare clic sull'icona di modifica per modificare il gruppo.

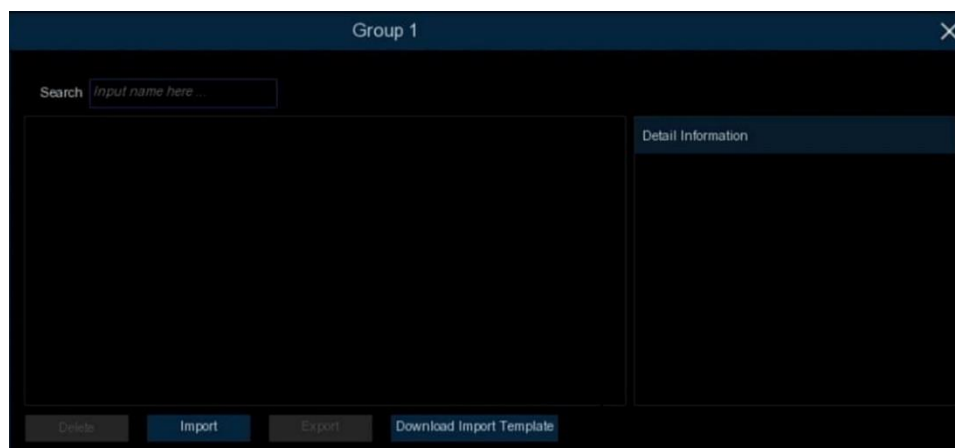

**Importazione:** Fare clic sul pulsante Importa per importare le immagini dei volti. È possibile importare i file dalla memoria locale del NVR e/o da una memoria esterna.

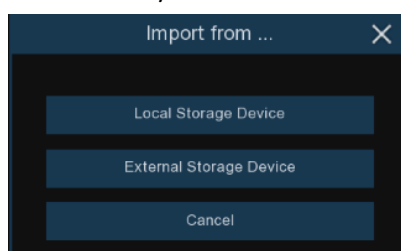

Fare clic su **Dispositivo di archiviazione locale** per importare le immagini dei volti catturati salvate sul disco rigido locale del NVR.

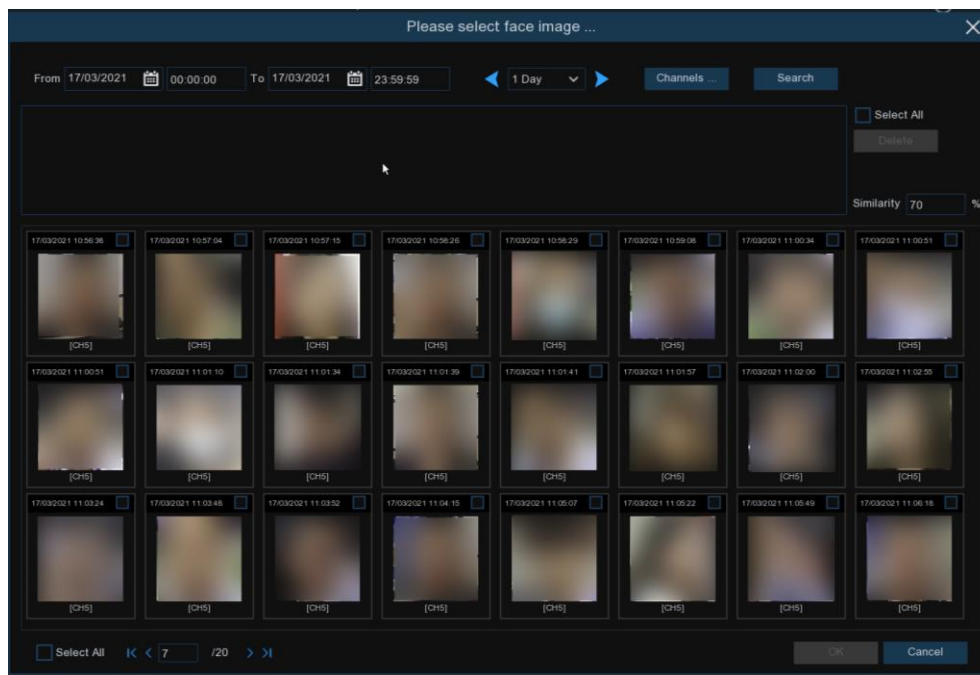

1. Scegliere manualmente l'ora di inizio e di fine. In alternativa, è possibile selezionare l'intervallo di tempo tra 1 giorno, 2 giorni, 3 giorni, 4 giorni, 5 giorni, 6 giorni, 1 settimana e 1 mese, quindi premere il pulsante ◀ o ▶ per spostarsi sul periodo sinistro o destro.
2. Scegliete i canali che volete cercare.
3. Premere il pulsante **Cerca**.
4. Il risultato verrà visualizzato nella finestra sottostante.
5. Selezionare la casella sopra le immagini del volto che si desidera aggiungere, oppure fare clic su **Seleziona tutto** per aggiungere tutte le immagini.
6. Se si desidera restringere i risultati della ricerca, è possibile scegliere una o più immagini nella finestra sottostante come volti di destinazione e impostare il valore di **somiglianza**. Facendo nuovamente clic su **Cerca**, il sistema cercherà e visualizzerà i volti simili a quello/i di destinazione.
7. Fare clic su **OK** per aggiungere le immagini. È possibile modificare le informazioni personali dei volti che si desidera importare.
8. Fare clic sul pulsante **Importa** per importare le immagini dei volti.

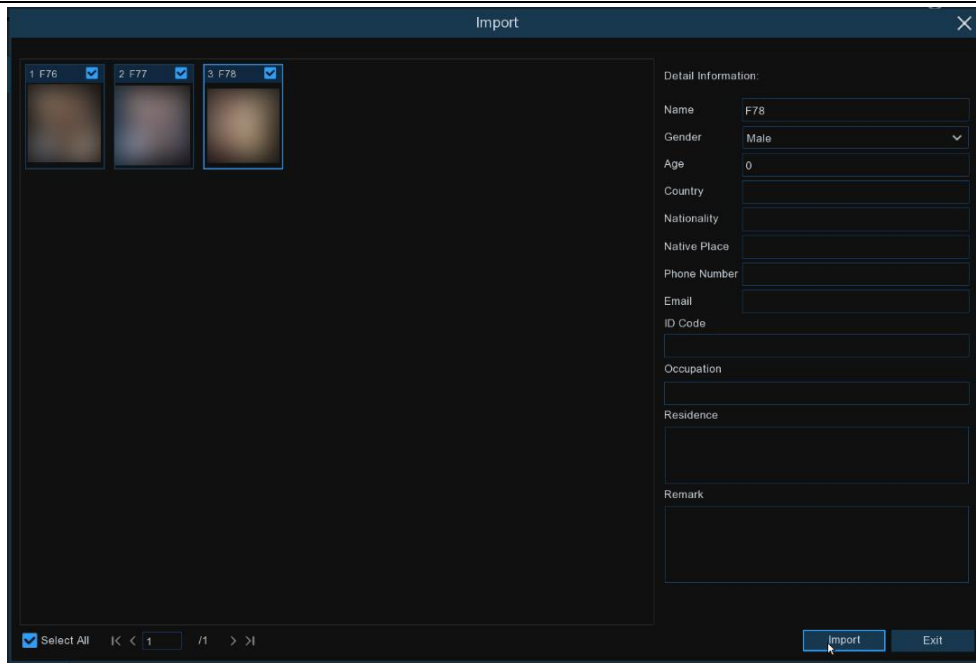

Utilizzare lo stesso metodo per aggiungere immagini di volti da dispositivi di archiviazione USB esterni.

## 5.4.3 Allarme

Per configurare l'azione di allarme quando si verifica un allarme AI.

### 5.4.3.1 Riconoscimento facciale

Per configurare le azioni di allarme per diversi gruppi di volti quando vengono rilevati dei volti.

Group Name	Enable Alarm	Policy	Similarity	Alarm	Alarm Schedule	Alarm Channel
1 Allow List	<input checked="" type="checkbox"/>	Allow	≥ 70 %			
2 Block List	<input checked="" type="checkbox"/>	Deny	≥ 70 %			
3 Stranger	<input checked="" type="checkbox"/>	Stranger	< 70 %			
4 Group 1	<input checked="" type="checkbox"/>	Allow	≥ 70 %			
5 Group 4	<input checked="" type="checkbox"/>	Allow	≥ 70 %			
6 Group 5	<input checked="" type="checkbox"/>	Deny	≥ 70 %			
7 Group 6	<input checked="" type="checkbox"/>	Allow	≥ 70 %			
8 Group 7	<input checked="" type="checkbox"/>	Allow	≥ 70 %			
9 Group 8	<input checked="" type="checkbox"/>	Allow	≥ 70 %			
10 Group 9	<input checked="" type="checkbox"/>	Allow	≥ 70 %			
11 Group 10	<input checked="" type="checkbox"/>	Allow	≥ 70 %			
12 Group 11	<input checked="" type="checkbox"/>	Allow	≥ 70 %			
13 Group 12	<input checked="" type="checkbox"/>	Allow	≥ 70 %			
14 Group 13	<input checked="" type="checkbox"/>	Allow	≥ 70 %			
15 Group 14	<input checked="" type="checkbox"/>	Allow	≥ 70 %			
16 Group 15	<input checked="" type="checkbox"/>	Allow	≥ 70 %			

**Abilita allarme:** per attivare o disattivare la funzione di allarme.

**Criterio:** per impostare il gruppo come Elenco **dei permessi** o Elenco dei **rifiuti**.

**Somiglianza:** stabilisce la somiglianza del confronto.

**Canale di allarme:** per scegliere il canale o i canali da applicare all'impostazione dell'allarme.

**Allarme:** fare clic su per configurare le azioni di allarme.

Channel	Buzzer	Alarm Out	Latch Time	Save Face	Save Background	Show Thumbnail	Send Email	FTP Picture Upload	Picture to Cl
CH1	Disable		10 s	<input checked="" type="checkbox"/>	<input checked="" type="checkbox"/>	<input checked="" type="checkbox"/>	<input checked="" type="checkbox"/>	<input checked="" type="checkbox"/>	<input type="checkbox"/>
CH2	Disable		10 s	<input checked="" type="checkbox"/>	<input checked="" type="checkbox"/>	<input checked="" type="checkbox"/>	<input checked="" type="checkbox"/>	<input checked="" type="checkbox"/>	<input type="checkbox"/>
CH3	Disable		10 s	<input checked="" type="checkbox"/>	<input checked="" type="checkbox"/>	<input checked="" type="checkbox"/>	<input checked="" type="checkbox"/>	<input checked="" type="checkbox"/>	<input type="checkbox"/>
CH4	Disable		10 s	<input checked="" type="checkbox"/>	<input checked="" type="checkbox"/>	<input checked="" type="checkbox"/>	<input checked="" type="checkbox"/>	<input checked="" type="checkbox"/>	<input type="checkbox"/>
CH5	Disable		10 s	<input checked="" type="checkbox"/>	<input checked="" type="checkbox"/>	<input checked="" type="checkbox"/>	<input checked="" type="checkbox"/>	<input checked="" type="checkbox"/>	<input type="checkbox"/>
CH6	Disable		10 s	<input checked="" type="checkbox"/>	<input checked="" type="checkbox"/>	<input checked="" type="checkbox"/>	<input checked="" type="checkbox"/>	<input checked="" type="checkbox"/>	<input type="checkbox"/>
CH7	Disable		10 s	<input checked="" type="checkbox"/>	<input checked="" type="checkbox"/>	<input checked="" type="checkbox"/>	<input checked="" type="checkbox"/>	<input checked="" type="checkbox"/>	<input type="checkbox"/>
CH8	Disable		10 s	<input checked="" type="checkbox"/>	<input checked="" type="checkbox"/>	<input checked="" type="checkbox"/>	<input checked="" type="checkbox"/>	<input checked="" type="checkbox"/>	<input type="checkbox"/>

Copy Default Save

**Cicalino:** l'NVR può utilizzare il suo cicalino interno per emettere un segnale acustico di allarme. È possibile impostare la durata del cicalino in secondi quando viene attivato un allarme.

**Uscita allarme:** funzione opzionale. Se l'NVR supporta il collegamento a un dispositivo di allarme esterno, è possibile configurarlo per emettere un segnale acustico di allarme.

**Tempo di Latch:** per impostare il tempo di allarme esterno quando viene attivato un allarme.

**Salva volto:** per salvare il volto catturato.

**Salva sfondo:** per salvare l'intera immagine quando viene attivato un allarme.

**Mostra miniatura:** per visualizzare l'immagine in miniatura sulla schermata di visualizzazione live quando viene attivato un allarme.

**Invia e-mail:** È possibile consentire all'NVR di inviare un'e-mail automatica quando viene attivato un allarme.

**Caricamento immagini FTP:** per caricare le immagini degli allarmi sul server FTP quando si attiva un allarme. Per abilitare l'FTP, fare riferimento a [5.4.4 FTP](#).

**Immagine su Cloud:** per caricare le immagini degli allarmi sul server Cloud quando viene attivato un allarme. Per attivare Cloud, vedere [5.6.2 Cloud](#).

**Avvisi vocali:** se l'NVR o la telecamera IP sono collegati a un altoparlante, è possibile selezionare una voce di avviso personalizzata quando l'allarme si verifica in un periodo di tempo diverso. Vedere come aggiungere una voce di avviso personalizzata in [5.3.8 Avvisi vocali](#).



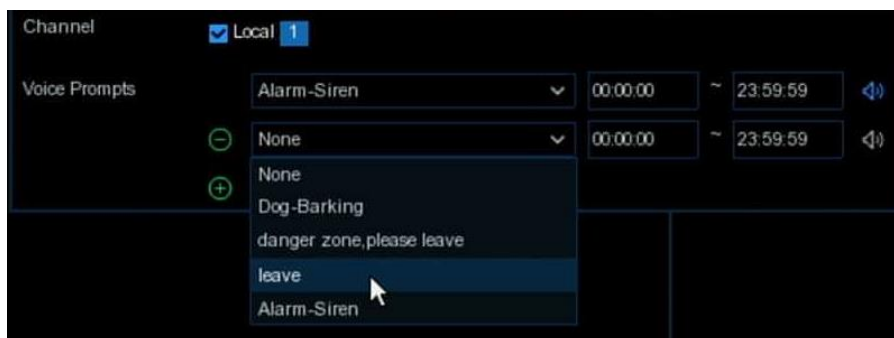

**Programma di allarme:** Fare clic sull'icona  per configurare la programmazione degli allarmi per ciascun canale.

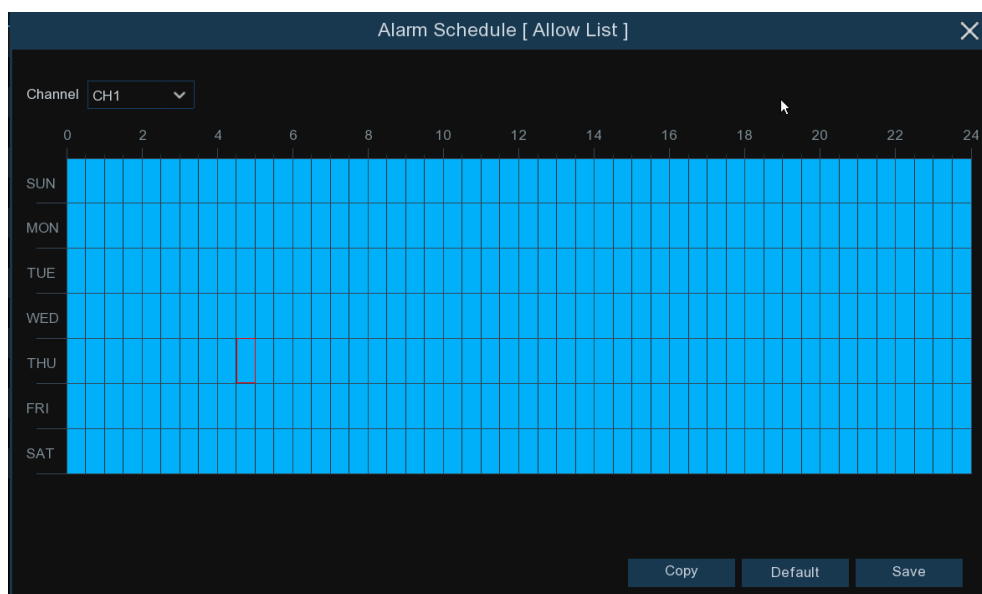

**Canale:** selezionare il canale per configurarne i parametri di acquisizione.

Per impostare la programmazione, scegliere un canale e trascinare il cursore per contrassegnare le fasce orarie. I blocchi blu delle fasce orarie saranno attivi per l'allarme. La programmazione è valida solo per il canale selezionato ogni volta che viene impostata. Se si desidera utilizzare lo stesso orario per altri canali, utilizzare la funzione **Copia**. Fare clic su **Salva** per salvare le impostazioni.

### 5.4.3.2 AD (Rilevamento degli attributi)

Il rilevamento degli attributi è una funzione che rileva i tratti del viso delle persone e invia un allarme in base alle impostazioni.



**Tipo di allarme:** selezionare la condizione di attivazione dell'allarme. Se la selezione è "Senza maschera", il RIN invierà un allarme se rileva che una persona non indossa una maschera facciale.

Se la selezione è "Indossare maschera", il NVR invia un allarme se rileva che una persona indossa una maschera facciale.

**Cicalino:** l'NVR può utilizzare il suo cicalino interno per emettere un segnale acustico di allarme. È possibile impostare la durata del cicalino in secondi quando viene attivato un allarme.

**Uscita allarme:** funzione opzionale. Se l'NVR supporta il collegamento a un dispositivo di allarme esterno, è possibile configurarlo per emettere un segnale acustico di allarme.

**Tempo di Latch:** per impostare il tempo di allarme esterno quando viene attivato un allarme.

**Registrazione:** fare clic sull'icona  e scegliere il canale o i canali che si desidera registrare quando scatta l'allarme.

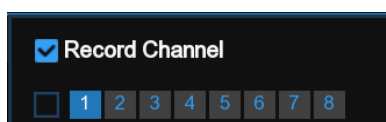

**Post-registrazione:** è possibile impostare per quanto tempo dopo il verificarsi di un evento il NVR continuerà a registrare. La durata di registrazione consigliata è di 30 secondi, ma può essere impostata fino a 5 minuti.

**Mostra messaggio:** selezionare la casella per visualizzare l'icona "S" sulla schermata del display live quando l'allarme è attivato.

**Invia e-mail:** È possibile consentire all'NVR di inviare un'e-mail automatica quando viene attivato un allarme.

**Schermo intero:** se questa funzione è attivata e si attiva un allarme su un canale, si vedranno le sue immagini a schermo intero nella visualizzazione live.

**Avvisi vocali:** se l'NVR o la telecamera IP sono collegati a un altoparlante, è possibile selezionare una voce di avviso personalizzata quando l'allarme si verifica in un periodo di tempo diverso. Vedere come aggiungere una voce di avviso personalizzata in [5.3.8 Avvisi vocali](#).

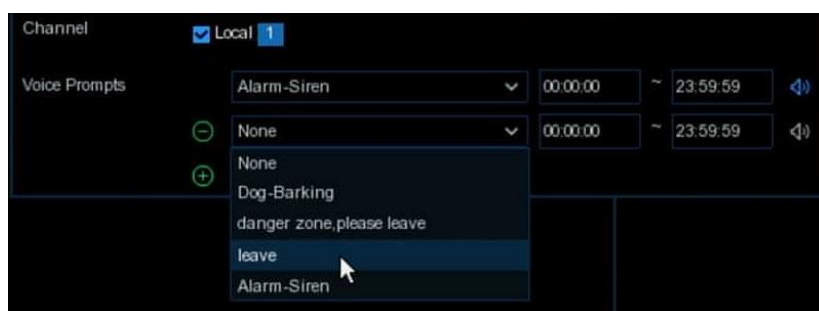

### 5.4.3.3 PD e VD (rilevamento di persone e veicoli)

Per configurare le azioni di allarme per gli allarmi PD e VD.

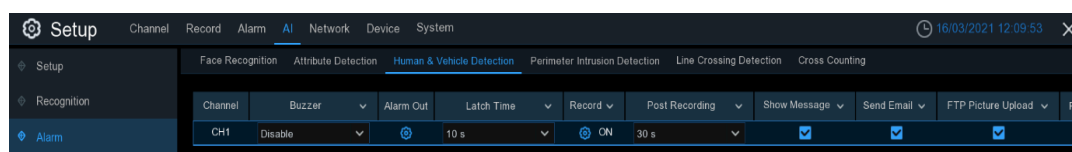

**Cicalino:** l'NVR può utilizzare il suo cicalino interno per emettere un segnale acustico di allarme. È possibile impostare la durata del cicalino in secondi quando viene attivato un allarme.

**Uscita allarme:** funzione opzionale. Se l'NVR supporta il collegamento a un dispositivo di allarme esterno, è possibile configurarlo per emettere un segnale acustico di allarme.

**Tempo di aggancio:** per impostare il tempo di allarme esterno quando vengono rilevati esseri umani e veicoli.

**Registra:** fare clic sull'icona  e scegliere il canale o i canali che si desidera registrare quando il rilevamento di persone e veicoli è attivato.

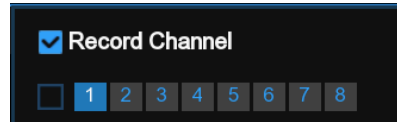

**Post-registrazione:** è possibile impostare per quanto tempo dopo il verificarsi di un evento il NVR continuerà a registrare. La durata di registrazione consigliata è di 30 secondi, ma può essere impostata fino a 5 minuti.

**Mostra messaggio:** selezionare la casella per visualizzare l'icona "S" sulla schermata del display live quando viene attivato un allarme.

**Invia e-mail:** È possibile consentire all'NVR di inviare un'e-mail automatica quando viene attivato un allarme.

**Caricamento immagini FTP:** per caricare le immagini degli allarmi sul server FTP quando si attiva un allarme. Per abilitare l'FTP, fare riferimento a [5.4.4 FTP](#).

**Immagine su Cloud:** per caricare le immagini degli allarmi sul server Cloud quando viene attivato un allarme. Per attivare Cloud, vedere [5.5.2 Cloud](#).

**Schermo intero:** se questa funzione è abilitata e viene attivato un allarme su un canale, questo verrà visualizzato a schermo intero.

**Avvisi vocali:** se l'NVR o la telecamera IP sono collegati a un altoparlante, è possibile selezionare una voce di avviso personalizzata quando l'allarme si verifica in un periodo di tempo diverso. Vedere come aggiungere una voce di avviso personalizzata in [5.3.8 Avvisi vocali](#).

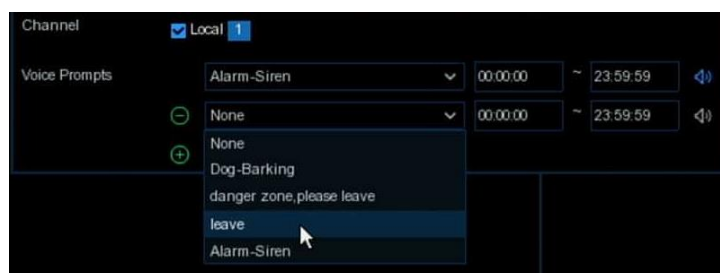

### 5.4.3.4 PID (rilevamento delle intrusioni perimetrali)

Per configurare le azioni di allarme per gli allarmi PID.

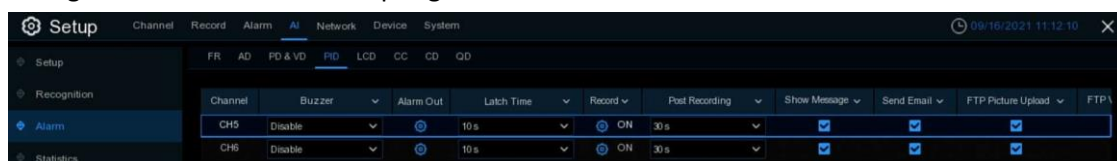

**Cicalino:** l'NVR può utilizzare il suo cicalino interno per emettere un segnale acustico di allarme. È possibile impostare la durata del cicalino in secondi quando viene attivato un allarme.

**Uscita allarme:** funzione opzionale. Se l'NVR supporta il collegamento a un dispositivo di allarme esterno, è possibile configurarlo per emettere un segnale acustico di allarme.

**Tempo di Latch:** per impostare il tempo di allarme esterno quando viene attivato un allarme.

**Registra:** fare clic sull'icona  e scegliere il canale o i canali da registrare quando scatta un allarme.

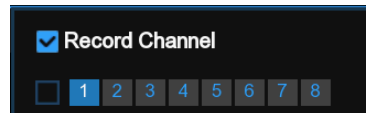

**Post-registrazione:** è possibile impostare per quanto tempo dopo il verificarsi di un evento il NVR continuerà a registrare. La durata di registrazione consigliata è di 30 secondi, ma può essere impostata fino a 5 minuti.

**Mostra messaggio:** selezionare la casella per visualizzare l'icona "S" sulla schermata del display live quando viene attivato un allarme.

**Invia e-mail:** È possibile consentire all'NVR di inviare un'e-mail automatica quando viene attivato un allarme.

**Caricamento immagini FTP:** per caricare le immagini degli allarmi sul server FTP quando si attiva un allarme. Per abilitare l'FTP, fare riferimento a [5.4.4 FTP](#).

**Caricamento video FTP:** per caricare il video dell'allarme sul server FTP quando viene attivato un allarme. Per abilitare l'FTP, fare riferimento a [5.4.4 FTP](#).

**Immagine su Cloud:** per caricare le immagini degli allarmi sul server Cloud quando viene attivato un allarme. Per attivare Cloud, vedere [5.5.2 Cloud](#).

**Video su Cloud:** per caricare il video dell'allarme sul server Cloud quando viene attivato un allarme. Per abilitare il Cloud, fare riferimento a [5.5.2 Cloud](#).

**Schermo intero:** se questa funzione è abilitata e viene attivato un allarme su un canale, questo verrà visualizzato a schermo intero.

**Avvisi vocali:** se l'NVR o la telecamera IP sono collegati a un altoparlante, è possibile selezionare una voce di avviso personalizzata quando l'allarme si verifica in un periodo di tempo diverso. Vedere come aggiungere una voce di avviso personalizzata in [5.3.8 Avvisi vocali](#).

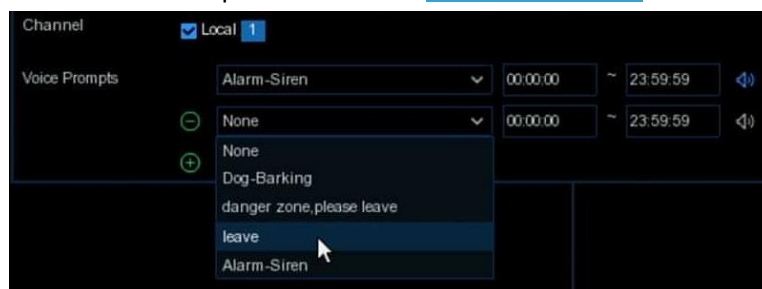

### 5.4.3.5 LCD (Rilevamento linee trasversali)

Per configurare le azioni di allarme per gli allarmi LCD.

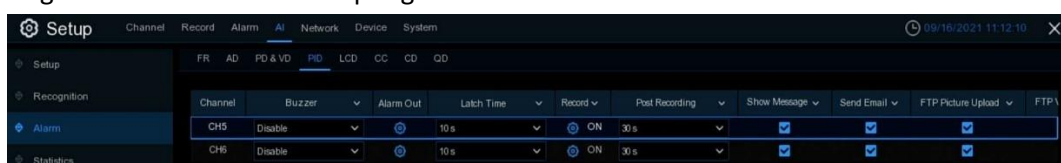

**Cicalino:** l'NVR può utilizzare il suo cicalino interno per emettere un segnale acustico di allarme. È possibile impostare la durata del cicalino in secondi quando viene attivato un allarme.

**Uscita allarme:** funzione opzionale. Se l'NVR supporta il collegamento a un dispositivo di allarme esterno, è possibile configurarlo per emettere un segnale acustico di allarme.

**Tempo di Latch:** per impostare il tempo di allarme esterno quando viene attivato un allarme.

**Registra:** fare clic sull'icona  e scegliere il canale o i canali da registrare quando scatta un allarme.

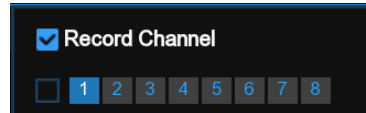

**Post-registrazione:** è possibile impostare per quanto tempo dopo il verificarsi di un evento il NVR continuerà a registrare. La durata di registrazione consigliata è di 30 secondi, ma può essere impostata fino a 5 minuti.

**Mostra messaggio:** selezionare la casella per visualizzare l'icona "S" sulla schermata del display live quando viene attivato un allarme.

**Invia e-mail:** È possibile consentire all'NVR di inviare un'e-mail automatica quando viene attivato un allarme.

**Caricamento immagini FTP:** per caricare le immagini degli allarmi sul server FTP quando si attiva un allarme. Per abilitare l'FTP, fare riferimento a [5.4.4 FTP](#).

**Caricamento video FTP:** per caricare il video dell'allarme sul server FTP quando viene attivato un allarme. Per abilitare l'FTP, fare riferimento a [5.4.4 FTP](#).

**Immagine su Cloud:** per caricare le immagini degli allarmi sul server Cloud quando viene attivato un allarme. Per attivare Cloud, vedere [5.5.2 Cloud](#).

**Video su Cloud:** per caricare il video dell'allarme sul server Cloud quando viene attivato un allarme. Per abilitare il Cloud, fare riferimento a [5.5.2 Cloud](#).

**Schermo intero:** se questa funzione è abilitata e viene attivato un allarme su un canale, questo verrà visualizzato a schermo intero.

**Avvisi vocali:** se l'NVR o la telecamera IP sono collegati a un altoparlante, è possibile selezionare una voce di avviso personalizzata quando l'allarme si verifica in un periodo di tempo diverso. Vedere come aggiungere una voce di avviso personalizzata in [5.3.8 Avvisi vocali](#).

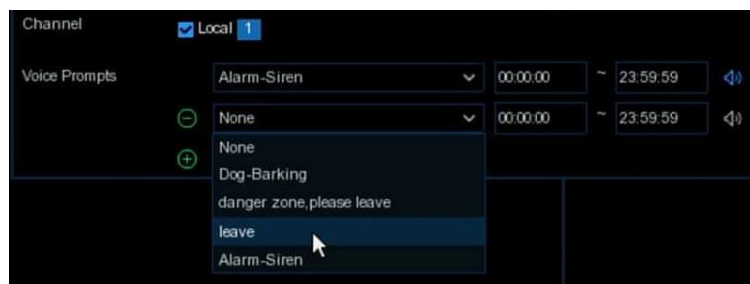

### 5.4.3.6 CC (conteggio incrociato)

Per configurare le azioni di allarme per gli allarmi CC.



**Cicalino:** l'NVR può utilizzare il suo cicalino interno per emettere un segnale acustico di allarme. È possibile impostare la durata del cicalino in secondi quando viene attivato un allarme.

**Uscita allarme:** funzione opzionale. Se l'NVR supporta il collegamento a un dispositivo di allarme esterno, è possibile configurarlo per emettere un segnale acustico di allarme.

**Tempo di Latch:** per impostare il tempo di allarme esterno quando viene attivato un allarme.

**Registra:** fare clic sull'icona  e scegliere il canale o i canali da registrare quando scatta un allarme.

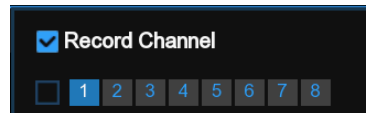

**Post-registrazione:** è possibile impostare per quanto tempo dopo il verificarsi di un evento il NVR continuerà a registrare. La durata di registrazione consigliata è di 30 secondi, ma può essere impostata fino a 5 minuti.

**Mostra messaggio:** selezionare la casella per visualizzare l'icona "S" sulla schermata del display live quando viene attivato un allarme.

**Invia e-mail:** È possibile consentire all'NVR di inviare un'e-mail automatica quando viene attivato un allarme.

**Caricamento immagini FTP:** per caricare le immagini degli allarmi sul server FTP quando si attiva un allarme. Per abilitare l'FTP, fare riferimento a [5.4.4 FTP](#).

**Caricamento video FTP:** per caricare il video dell'allarme sul server FTP quando viene attivato un allarme. Per abilitare l'FTP, fare riferimento a [5.4.4 FTP](#).

**Immagine su Cloud:** per caricare le immagini degli allarmi sul server Cloud quando viene attivato un allarme. Per attivare Cloud, vedere [5.5.2 Cloud](#).

**Video su Cloud:** per caricare il video dell'allarme sul server Cloud quando viene attivato un allarme. Per abilitare il Cloud, fare riferimento a [5.5.2 Cloud](#).

**Schermo intero:** se questa funzione è abilitata e viene attivato un allarme su un canale, questo verrà visualizzato a schermo intero.

**Avvisi vocali:** se l'NVR o la telecamera IP sono collegati a un altoparlante, è possibile selezionare una voce di avviso personalizzata quando l'allarme si verifica in un periodo di tempo diverso. Vedere come aggiungere una voce di avviso personalizzata in [5.3.8 Avvisi vocali](#).

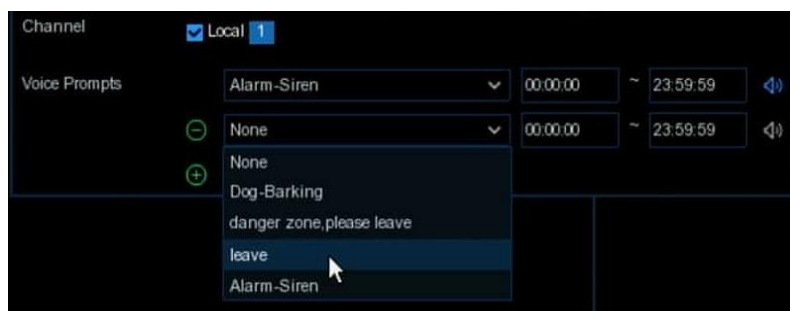

### 5.4.3.7 CD (Rilevamento della densità della folla)

Per configurare le azioni di allarme per gli allarmi CD.

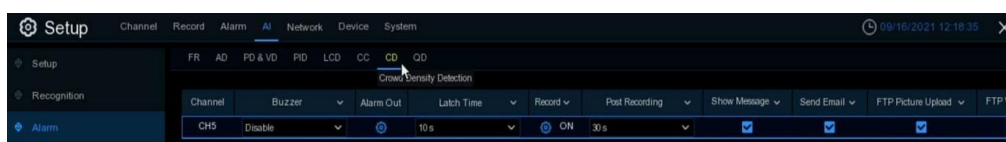

**Cicalino:** l'NVR può utilizzare il suo cicalino interno per emettere un segnale acustico di allarme. È possibile impostare la durata del cicalino in secondi quando viene attivato un allarme.

**Uscita allarme:** funzione opzionale. Se l'NVR supporta il collegamento a un dispositivo di allarme esterno, è possibile configurarlo per emettere un segnale acustico di allarme.

**Tempo di Latch:** per impostare il tempo di allarme esterno quando viene attivato un allarme.

**Registra:** fare clic sull'icona  e scegliere il canale o i canali da registrare quando scatta un allarme.

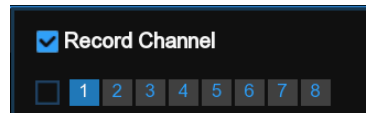

**Post-registrazione:** è possibile impostare per quanto tempo dopo il verificarsi di un evento il NVR continuerà a registrare. La durata di registrazione consigliata è di 30 secondi, ma può essere impostata fino a 5 minuti.

**Mostra messaggio:** selezionare la casella per visualizzare l'icona "S" sulla schermata del display live quando viene attivato un allarme.

**Invia e-mail:** È possibile consentire all'NVR di inviare un'e-mail automatica quando viene attivato un allarme.

**Caricamento immagini FTP:** per caricare le immagini degli allarmi sul server FTP quando si attiva un allarme. Per abilitare l'FTP, fare riferimento a [5.4.4 FTP](#).

**Caricamento video FTP:** per caricare il video dell'allarme sul server FTP quando viene attivato un allarme. Per abilitare l'FTP, fare riferimento a [5.4.4 FTP](#).

**Immagine su Cloud:** per caricare le immagini degli allarmi sul server Cloud quando viene attivato un allarme. Per attivare Cloud, vedere [5.5.2 Cloud](#).

**Video su Cloud:** per caricare il video dell'allarme sul server Cloud quando viene attivato un allarme. Per abilitare il Cloud, fare riferimento a [5.5.2 Cloud](#).

**Schermo intero:** se questa funzione è abilitata e viene attivato un allarme su un canale, questo verrà visualizzato a schermo intero.

**Avvisi vocali:** se l'NVR o la telecamera IP sono collegati a un altoparlante, è possibile selezionare una voce di avviso personalizzata quando l'allarme si verifica in un periodo di tempo diverso. Vedere come aggiungere una voce di avviso personalizzata in [5.3.8 Avvisi vocali](#).

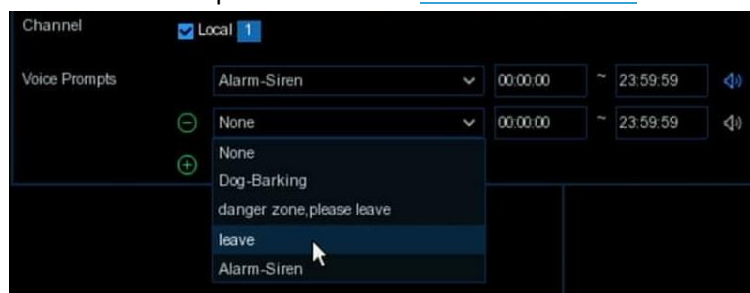

### 5.4.3.8 QD (Rilevamento della lunghezza della coda)

Per configurare le azioni di allarme per gli allarmi QD.

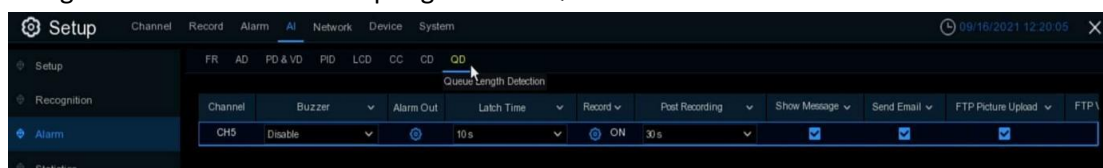

**Cicalino:** l'NVR può utilizzare il suo cicalino interno per emettere un segnale acustico di allarme. È possibile impostare la durata del cicalino in secondi quando viene attivato un allarme.

**Uscita allarme:** funzione opzionale. Se l'NVR supporta il collegamento a un dispositivo di allarme esterno, è possibile configurarlo per emettere un segnale acustico di allarme.

**Tempo di Latch:** per impostare il tempo di allarme esterno quando viene attivato un allarme.

**Registra:** fare clic sull'icona  e scegliere il canale o i canali da registrare quando scatta un allarme.

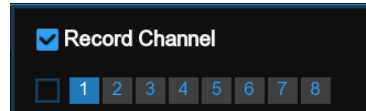

**Post-registrazione:** è possibile impostare per quanto tempo dopo il verificarsi di un evento il NVR continuerà a registrare. La durata di registrazione consigliata è di 30 secondi, ma può essere impostata fino a 5 minuti.

**Mostra messaggio:** selezionare la casella per visualizzare l'icona "S" sulla schermata del display live quando viene attivato un allarme.

**Invia e-mail:** È possibile consentire all'NVR di inviare un'e-mail automatica quando viene attivato un allarme.

**Caricamento immagini FTP:** per caricare le immagini degli allarmi sul server FTP quando si attiva un allarme. Per abilitare l'FTP, fare riferimento a [5.4.4 FTP](#).

**Caricamento video FTP:** per caricare il video dell'allarme sul server FTP quando viene attivato un allarme. Per abilitare l'FTP, fare riferimento a [5.4.4 FTP](#).

**Immagine su Cloud:** per caricare le immagini degli allarmi sul server Cloud quando viene attivato un allarme. Per attivare Cloud, vedere [5.5.2 Cloud](#).

**Video su Cloud:** per caricare il video dell'allarme sul server Cloud quando viene attivato un allarme. Per abilitare il Cloud, fare riferimento a [5.5.2 Cloud](#).

**Schermo intero:** se questa funzione è abilitata e viene attivato un allarme su un canale, questo verrà visualizzato a schermo intero.

**Avvisi vocali:** se l'NVR o la telecamera IP sono collegati a un altoparlante, è possibile selezionare una voce di avviso personalizzata quando l'allarme si verifica in un periodo di tempo diverso. Vedere come aggiungere una voce di avviso personalizzata in [5.3.8 Avvisi vocali](#).

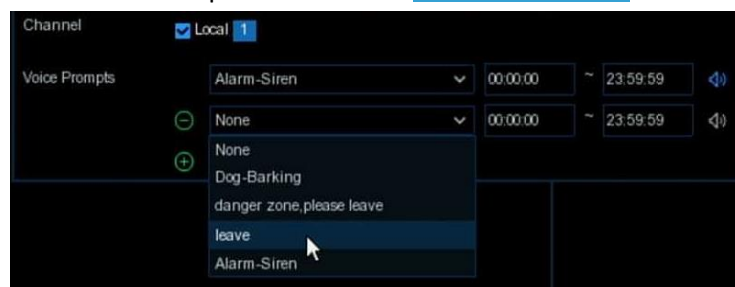

## 5.4.4 Statistiche

In questa sezione è possibile controllare e gestire le statistiche delle funzioni AI.

### 5.4.4.1 FD (riconoscimento facciale)

È possibile controllare le statistiche di riconoscimento facciale per un determinato periodo.



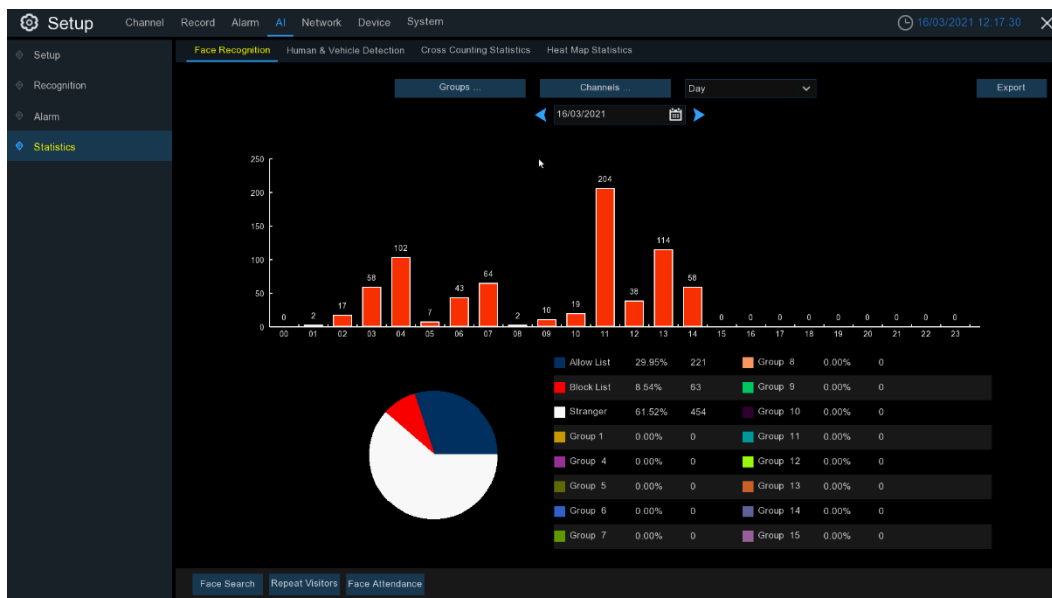

1. Scegliere il gruppo (o i gruppi) e il canale (o i canali).
2. Selezionare il periodo tra giorno, settimana, mese, trimestre e anno.
3. Cliccare sull'icona del calendario per scegliere la data e sui pulsanti ◀ ▶ per spostarsi all'ultimo periodo o a quello successivo.
4. Le statistiche devono essere visualizzate sotto forma di grafico a torta e di grafico a colonna.
5. Premere il pulsante **Esporta** se si desidera esportare i dati su una chiavetta USB.

#### 5.4.4.2 PD e VD (rilevamento di persone e veicoli)

È possibile controllare le statistiche di riconoscimento facciale per un determinato periodo.

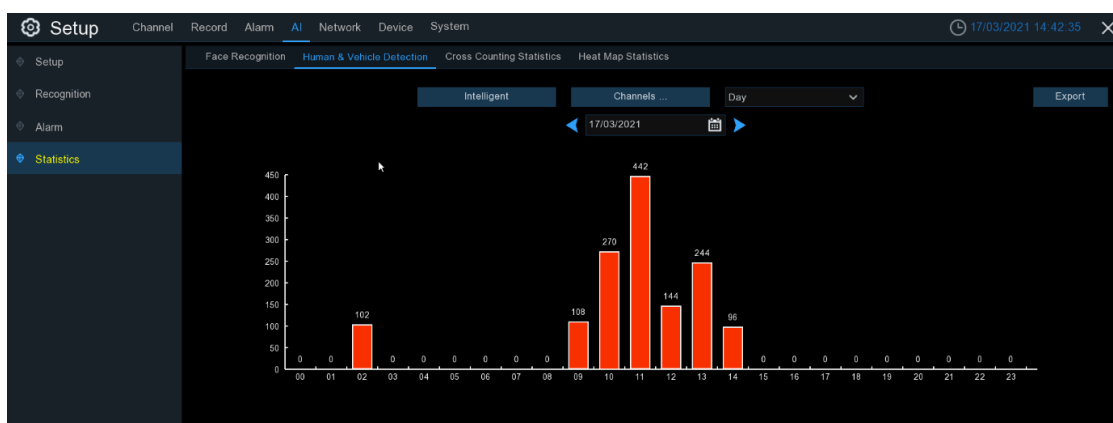

1. Scegliere il tipo di rilevamento in **Intelligente**.
2. Scegliere il canale o i canali.
3. Selezionare il periodo tra giorno, settimana, mese, trimestre e anno.
4. Cliccare sull'icona del calendario per scegliere la data e sui pulsanti ◀ ▶ per spostarsi all'ultimo periodo o a quello successivo.
4. Le statistiche devono essere visualizzate sotto forma di grafico a torta e di grafico a colonna.

5. Premere il pulsante **Esporta** se si desidera esportare i dati su una chiavetta USB.

### 5.4.4.3 CC (conteggio incrociato)

È possibile controllare le statistiche di riconoscimento facciale per un determinato periodo.



1. Scegliere il canale e la data.
2. Scegliere il **tipo di rapporto**: giornaliero, settimanale, mensile o annuale.
3. Scegliere il **tipo di croce**: croce interna o croce esterna.
4. Scegliere il **tipo di rilevamento**: Movimento, Persona o Veicolo.
5. Fare clic sul pulsante **Cerca** e il risultato verrà visualizzato in un **grafico a colonne** o a **linee**.
6. Fare clic sul pulsante **Esporta** se si desidera esportare i dati su una chiavetta USB.

### 5.4.4.4 HM (Statistiche della mappa di calore)

È possibile visualizzare le statistiche della mappa di calore per un determinato periodo.

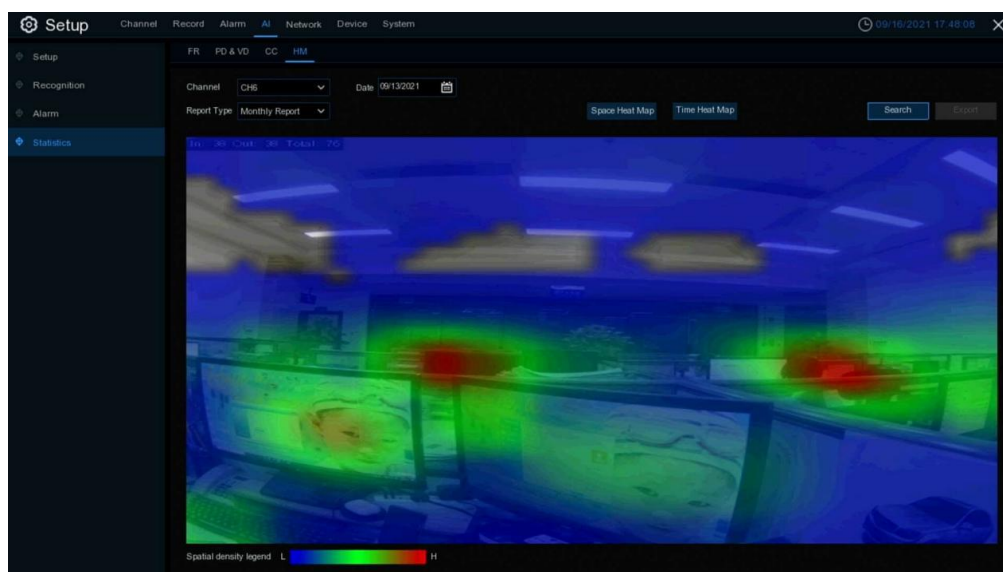

1. Scegliere il canale e la data.
2. Scegliere il **tipo di rapporto**: giornaliero, settimanale, mensile o annuale.
3. Scegliere il **tipo di croce**: croce interna o croce esterna.

4. Fare clic sul pulsante **Cerca** e il risultato verrà visualizzato in un **grafico a colonne** o a **linee**.
5. Il risultato può essere visualizzato da Spazio e Tempo.

## 5.5 Rete

Questo menu consente di configurare i parametri di rete, come PPPoE, DHCP. I tipi più comuni sono DHCP. Molto probabilmente il tipo di rete sarà DHCP, a meno che la rete non sia indirizzata manualmente. Se è necessario un nome utente e una password per autenticarsi a Internet, scegliere PPPoE.

### 5.5.1 Generalità

#### 5.5.1.1 Generale

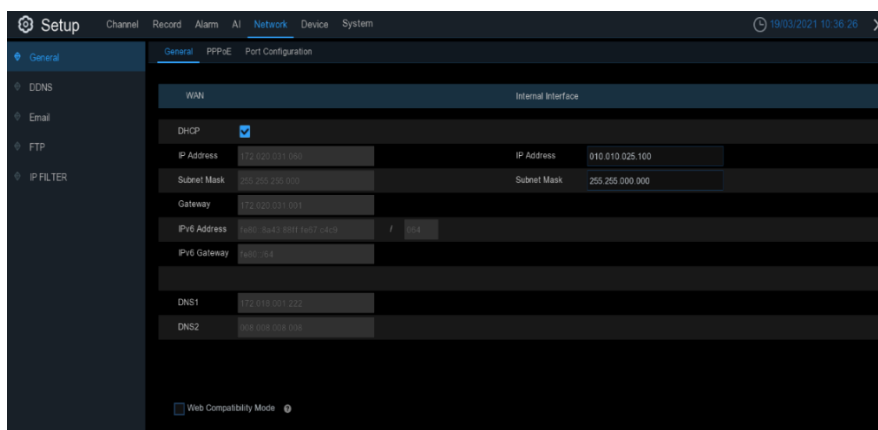

Se ci si collega a un router che supporta DHCP, selezionare la casella **DHCP**. Il router assegnerà automaticamente tutti i parametri di rete per il NVR. A meno che non si indirizzino manualmente i parametri di rete indicati di seguito:

**Indirizzo IP:** l'indirizzo IP identifica il NVR sulla rete. È composto da quattro gruppi di numeri compresi tra 0 e 255, separati da punti. Ad esempio, "192.168.001.100".

**Maschera di sottorete:** la maschera di sottorete è un parametro di rete che definisce un intervallo di indirizzi IP utilizzabili in una rete. Se l'indirizzo IP è come una strada dove si abita, la maschera di sottorete è come un quartiere. Anche l'indirizzo di sottorete è composto da quattro gruppi di numeri, separati da punti. Ad esempio, "255.255.000.000".

**Gateway:** Questo indirizzo consente al NVR di accedere a Internet. Il formato dell'indirizzo del **gateway** è lo stesso dell'**indirizzo IP**. Ad esempio, "192.168.001.001".

**DNS1/DNS2:** DNS1 è il server DNS primario e DNS2 è un server DNS di backup. Normalmente, è sufficiente inserire l'indirizzo del server DNS1.

## 5.5.1.2 PPPoE

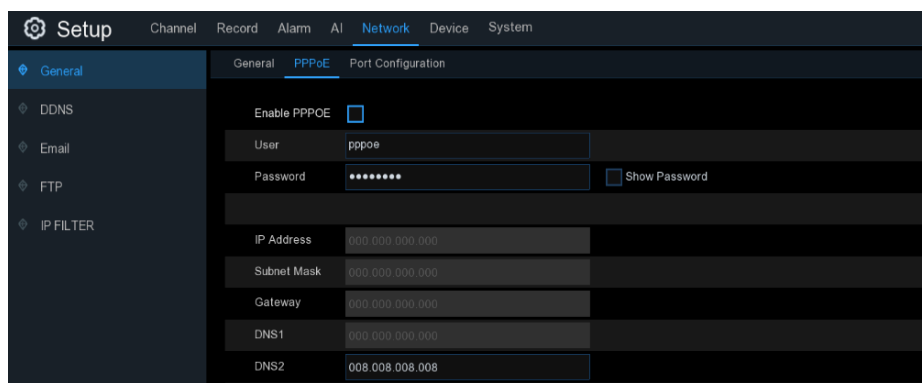

Si tratta di un protocollo avanzato che consente al RIN di collegarsi alla rete in modo più diretto tramite un modem DSL.

Selezionare la casella "Abilita PPPOE", quindi inserire il nome utente e la password PPPoE.

Fare clic su **Applica** per salvare, il sistema si riavvierà per attivare la configurazione PPPoE.

## 5.5.1.3 Configurazione della porta

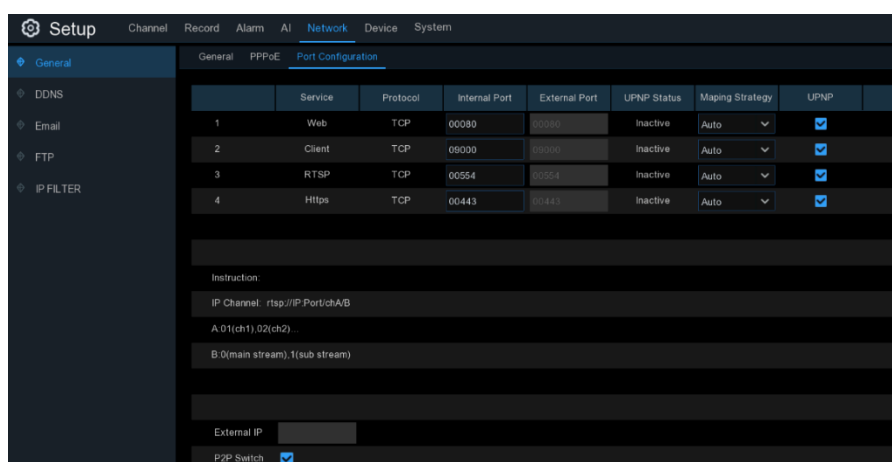

**Porta Web:** È la porta che si utilizzerà per accedere da remoto al NVR (ad esempio, utilizzando il client Web). Se la porta 80 predefinita è già occupata da altre applicazioni, modificarla.

**Porta client:** Questa è la porta che il NVR utilizzerà per inviare le informazioni. Se la porta predefinita 9000 è già occupata da altre applicazioni, modificarla.

**Porta RTSP:** L'impostazione predefinita è 554; se la porta predefinita 554 è già utilizzata da altre applicazioni, modificarla.

**UPnP:** se si desidera accedere da remoto al NVR tramite il client Web, è necessario completare l'inoltro della porta. Attivare questa opzione se il router supporta UPnP. È necessario abilitare l'UPnP sia sul NVR che sul router. In questo caso, non è necessario configurare manualmente l'inoltro delle porte sul router. Se il router non supporta UPnP, assicurarsi che l'inoltro delle porte avvenga manualmente.

**Strategia di mappatura:** impostando la modalità manuale, la **porta esterna** può essere configurata manualmente.

## 5.5.2 DDNS

Questo menu consente di configurare le impostazioni DDNS. Il DDNS fornisce un indirizzo statico per semplificare la connessione remota al NVR. Per utilizzare il DDNS, è necessario aprire un account sul sito Web del fornitore di servizi DDNS.

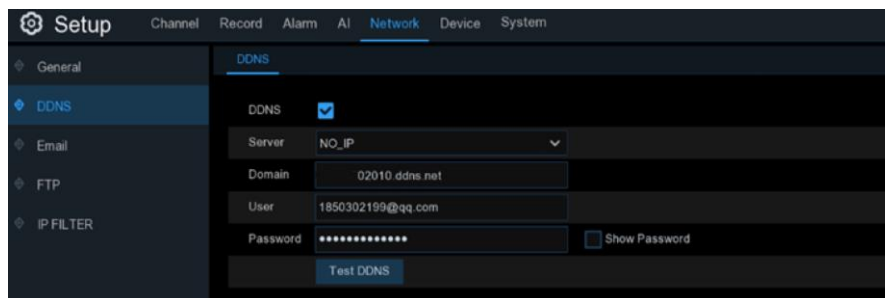

**DDNS:** selezionare questa opzione per abilitare il DDNS.

**Server:** selezionare il server DDNS preferito (DDNS\_3322, DYNDNS, NO\_IP, CHANGEIP, DNSEXIT).

**Dominio:** inserire il nome del dominio creato nella pagina web del fornitore di servizi DDNS. Questo sarà l'indirizzo da digitare nella casella URL quando si desidera connettersi in remoto al NVR tramite il PC. Esempio Fox: NVR.no-ip.org.

**Nome utente/Password:** inserire il nome utente e la password ottenuti quando si è creato un account sul sito web del fornitore di servizi DDNS.

Una volta inseriti tutti i parametri, fare clic su **Test DDNS** per verificare le impostazioni DDNS. Se il risultato del test è "Impossibile accedere alla rete o il DNS non è corretto", verificare se la rete funziona correttamente o se le informazioni DDNS sono corrette.

## 5.5.3 Posta elettronica

Questo menu consente di configurare le impostazioni di posta elettronica. Completare queste impostazioni se si desidera ricevere le notifiche del sistema all'indirizzo e-mail quando si attiva un allarme, il disco rigido diventa pieno, il disco rigido è in stato di errore o si verifica una perdita video.

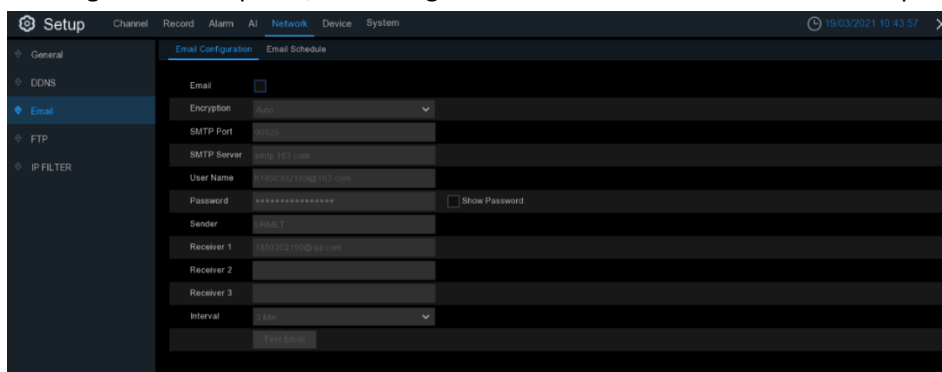

### 5.5.3.1 Configurazione della posta elettronica

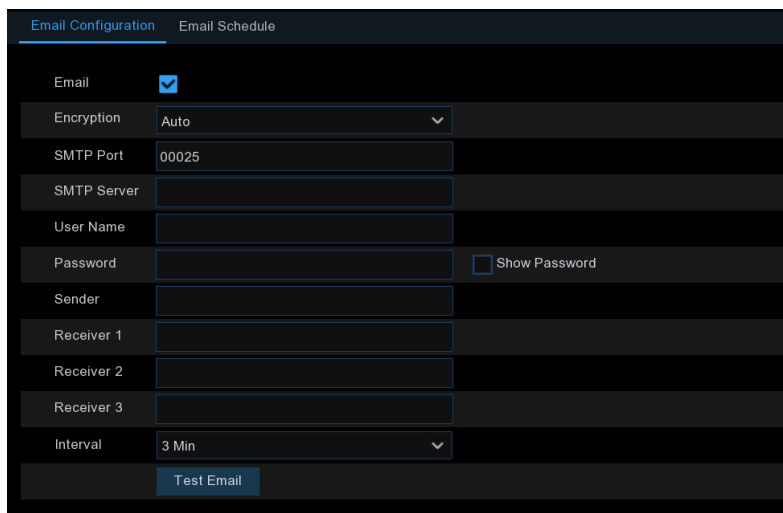

The screenshot shows the 'Email Configuration' tab in a dark-themed interface. It includes the following fields and controls:

- Email:** A checked checkbox.
- Encryption:** A dropdown menu set to 'Auto'.
- SMTP Port:** A text input field containing '00025'.
- SMTP Server:** An empty text input field.
- User Name:** An empty text input field.
- Password:** An empty text input field with a 'Show Password' checkbox to its right.
- Sender:** An empty text input field.
- Receiver 1:** An empty text input field.
- Receiver 2:** An empty text input field.
- Receiver 3:** An empty text input field.
- Interval:** A dropdown menu set to '3 Min'.
- Test Email:** A blue button at the bottom.

**E-mail:** controllare per attivare.

**Crittografia:** Attivare se il server e-mail richiede la verifica SSL o TLS. Se non si è sicuri, impostare **Auto**.

**Porta SMTP:** inserire la porta SMTP del server e-mail.

**Server SMTP:** inserire l'indirizzo del server SMTP dell'e-mail.

**Nome utente:** inserire l'indirizzo e-mail.

**Password:** inserire la password dell'e-mail.

**Ricevitore 1~3:** inserire l'indirizzo e-mail al quale si desidera ricevere le notifiche degli eventi dal NVR.

**Intervallo:** impostare la durata dell'intervallo di tempo tra le e-mail di notifica del NVR.

Per verificare che tutte le impostazioni siano corrette, fare clic su **Prova e-mail**. Il sistema invia un messaggio e-mail automatico alla vostra casella di posta. Se avete ricevuto l'e-mail di prova, significa che le impostazioni di configurazione sono corrette.

### 5.5.3.2 Programma di posta elettronica

La pianificazione deve essere configurata per implementare completamente la notifica via e-mail.



I codici colore del programma di posta elettronica hanno il seguente significato:

**Verde:** slot per il rilevamento del movimento.

**Giallo:** slot per allarme I/O (opzionale).

**Rosso:** slot di eccezione (disco rigido pieno, errore del disco rigido o perdita video).

**Blu:** slot per il rilevamento dell'analisi intelligente.

**Viola:** slot per il rilevamento PIR.

## 5.5.4 FTP

Questo menu consente di attivare la funzione FTP per visualizzare e caricare le istantanee acquisite dal NVR sul dispositivo di archiviazione tramite FTP.

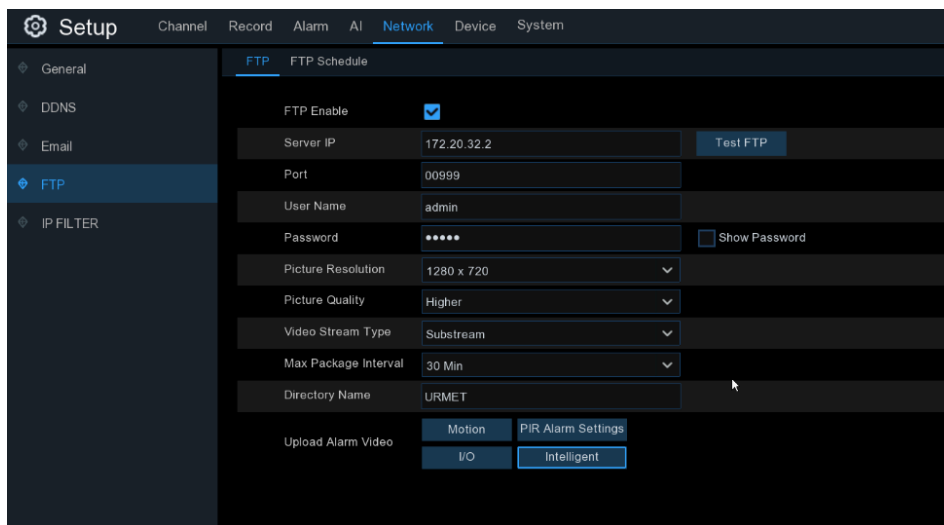

**Abilita FTP:** fare clic per abilitare la funzione FTP.

**IP del server:** inserire l'indirizzo IP o il nome di dominio del server FTP.

**Porta:** inserire la porta FTP per lo scambio di file.

**Nome/Password:** inserire il nome utente e la password del server FTP.

**Nome directory:** inserire il nome della directory predefinita per gli scambi di file FTP.

**Prova FTP:** fare clic per verificare le impostazioni FTP.

**Ore FTP:**

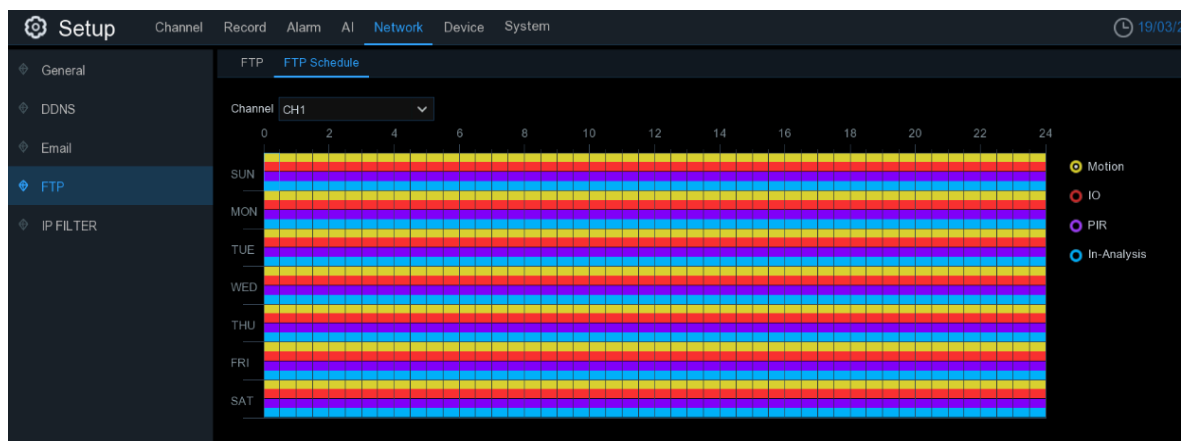

I codici colore del programma di posta elettronica hanno il seguente significato:

**Giallo:** slot per il rilevamento del movimento.

**Rosso:** slot per allarme I/O (opzionale).

**Viola:** slot per il rilevamento PIR.

**Blu:** slot per il rilevamento dell'analisi intelligente.

## 5.5.5 FILTRO IP

Il filtraggio IP aiuta a controllare i dispositivi di accesso remoto utilizzando l'Elenco permessi e l'Elenco blocchi per filtrare l'indirizzo IP.

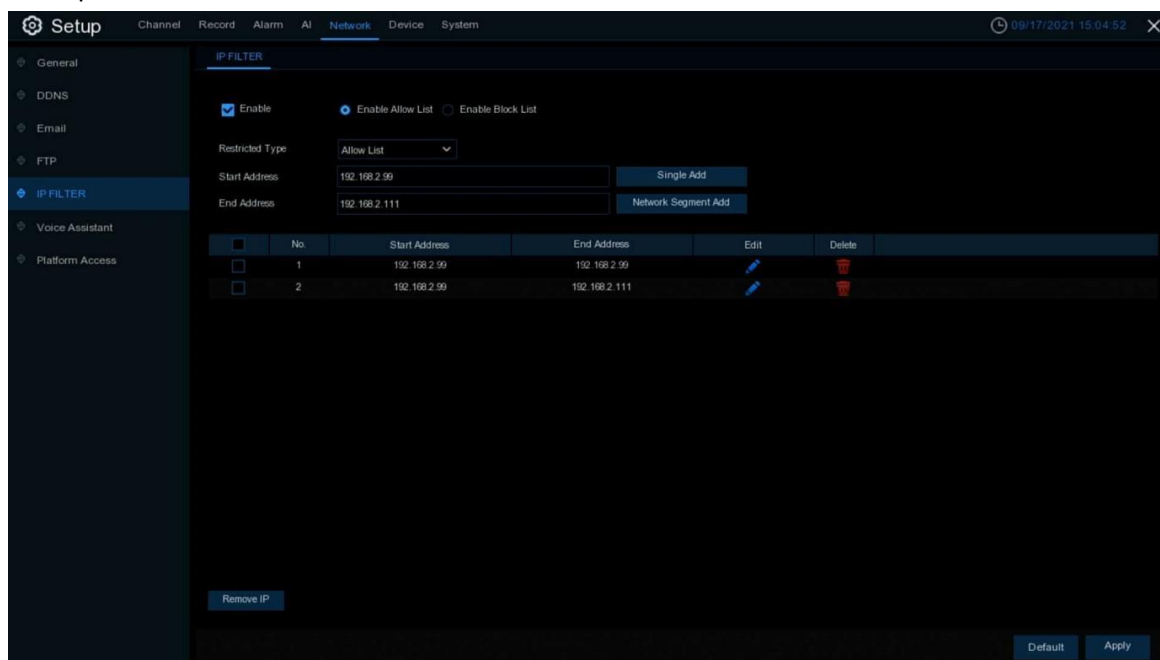

1. Se si desidera attivare questa funzione, selezionare la casella **Attiva**.
2. Scegliere tra **Abilita elenco permessi** o **Abilita elenco blocchi**. L'elenco Consenti consente solo agli indirizzi IP dell'elenco di visitare il RIN. L'elenco di blocco blocca la visita al RIN degli indirizzi IP presenti nell'elenco.
3. Scegliere uno dei **tipi di restrizione che si desidera** impostare.
4. Impostare l'indirizzo **IP iniziale** e l'**indirizzo IP finale**.
5. Fare clic su **Aggiungi** per aggiungere un singolo indirizzo IP.
6. Fare clic su **Aggiungi segmento di rete** per aggiungere l'intervallo IP dall'indirizzo IP iniziale all'indirizzo IP finale.
7. Fare clic sull'icona Modifica per modificare l'indirizzo IP.
8. Fare clic sull'icona Elimina per eliminare l'indirizzo IP. Selezionare più indirizzi IP e fare clic su Elimina IP per eliminare più indirizzi IP contemporaneamente.

## 5.5.6 Assistente vocale

La funzione di assistente vocale consente di collegare l'NVR a GoogleCast o Amazon Fire TV Stick e di trasmettere le immagini di sorveglianza in tempo reale alla TV tramite il controllo vocale.



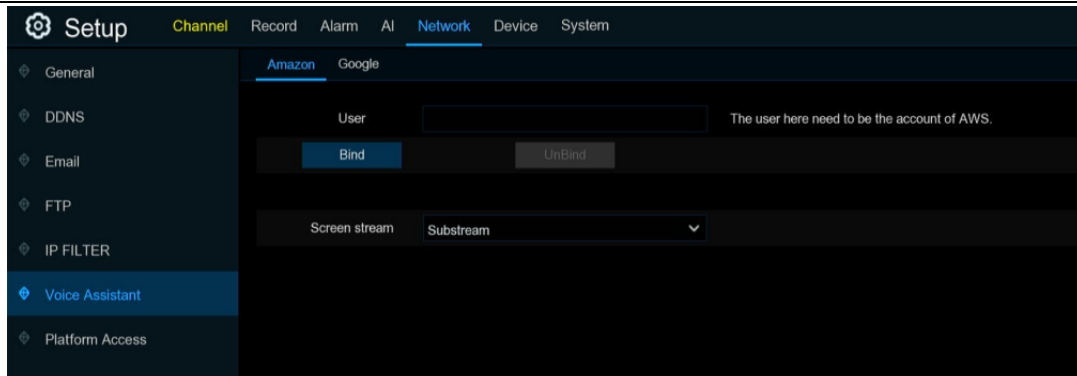

### 5.5.6.1 Assistente vocale con Amazon Fire TV Stick

Inserire il proprio account Amazon e fare clic sul pulsante **Link** per collegare l'account Amazon. Scegliere il flusso video da trasmettere al monitor TV.

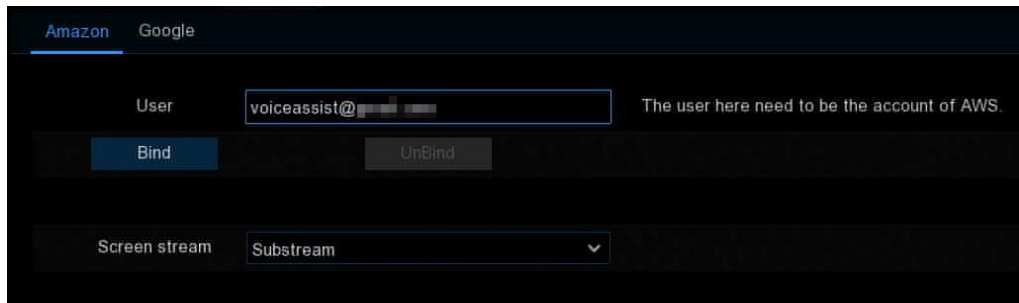

1. Accedere al menu Canale - Live e assegnare un nome di canale facile da chiamare al canale o ai canali che si desidera trasmettere al monitor TV.

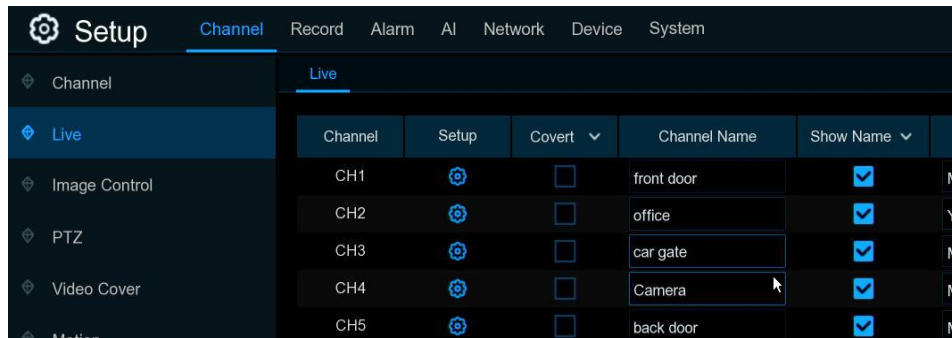

2. Collegare il Fire TV Stick al monitor del televisore e accenderlo. 4. Collegare il Fire TV Stick al Wi-Fi della stessa LAN dell'NVR.

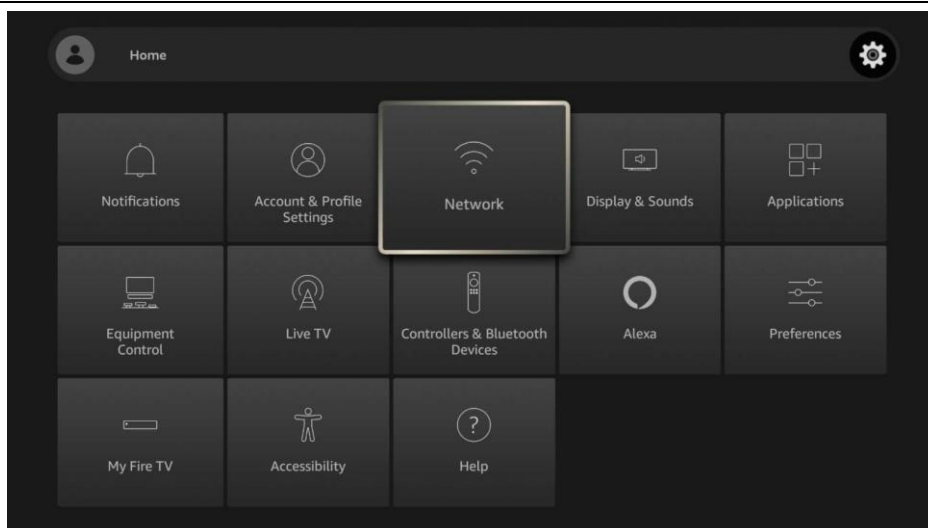

3. Per utilizzare il profilo esistente o aggiungere un nuovo profilo ed effettuare l'accesso al proprio account Amazon che è lo stesso collegato al NVR.

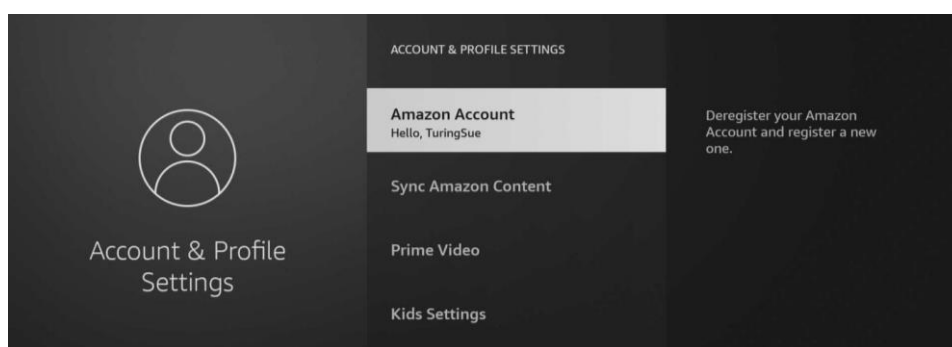
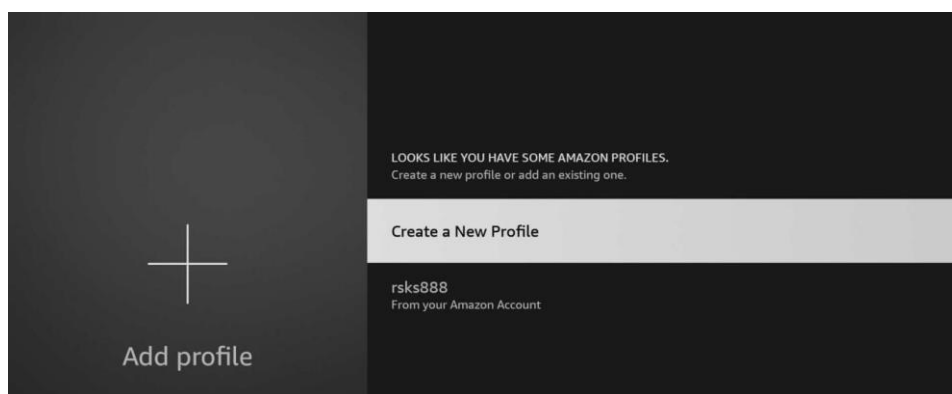

4. Cercare e installare Amazon Alexa sul proprio telefono cellulare dall'app shop, quindi accedere con l'account Amazon corrispondente a quello collegato all'NVR.

5.

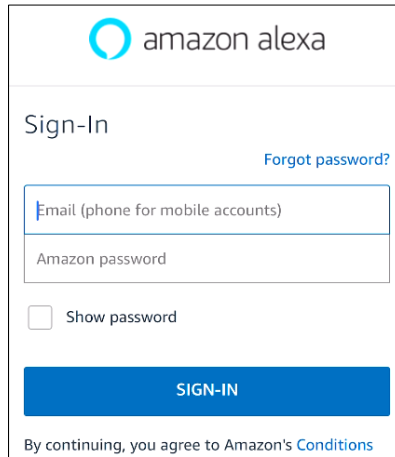

The image shows the Amazon Alexa Sign-In screen. At the top is the Amazon Alexa logo. Below it, the text "Sign-In" is displayed, with a link for "Forgot password?". There are two input fields: "Email (phone for mobile accounts)" and "Amazon password". A checkbox labeled "Show password" is located below the password field. A blue "SIGN-IN" button is at the bottom, with a link for "By continuing, you agree to Amazon's Conditions" below it.

7. Toccare "Altro" e quindi "Abilità e giochi".

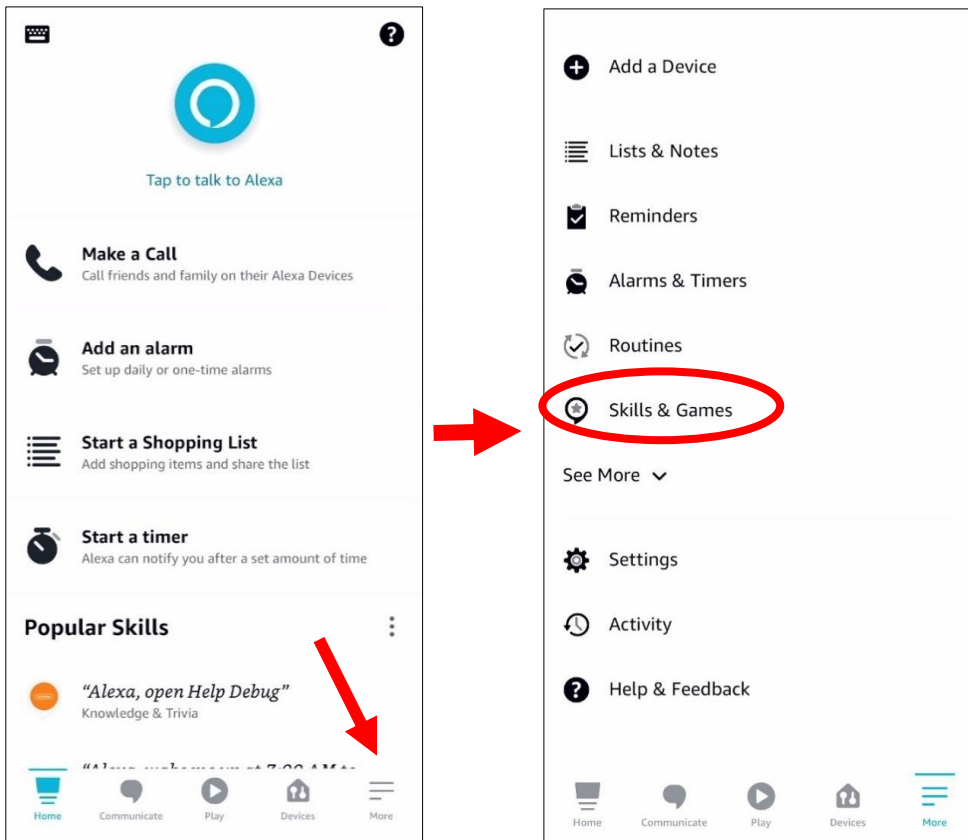

8. Toccare l'icona di ricerca nell'angolo in alto a destra.

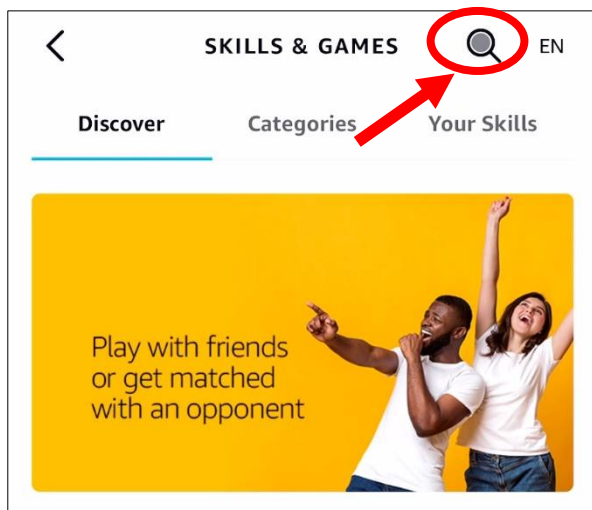

9. Immettere la parola chiave: smart camera view e cercare.

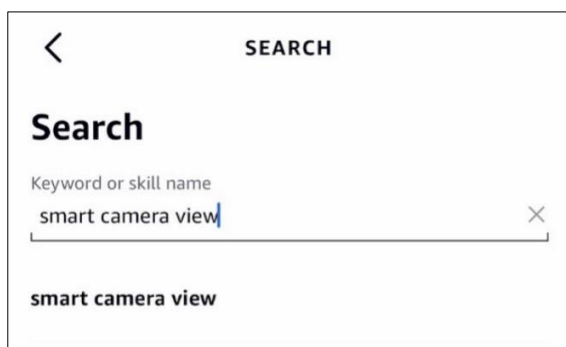

Toccare "Smart Camera View" nell'elenco dei risultati della ricerca.

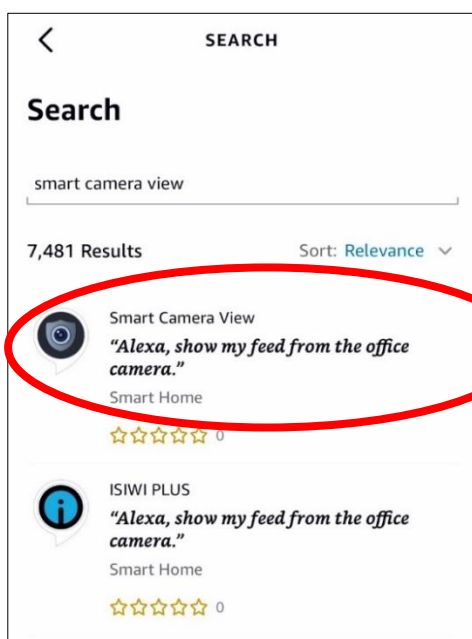

Toccare "ABILITAZIONE ALL'USO".



10. È necessario collegare l'account Amazon. Accedere all'account Amazon uguale a quello collegato al RIN. Toccare "**Fatto**" dopo che lo skill è stato collegato correttamente.

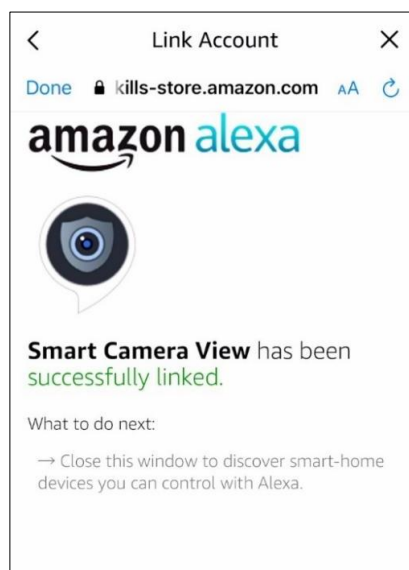
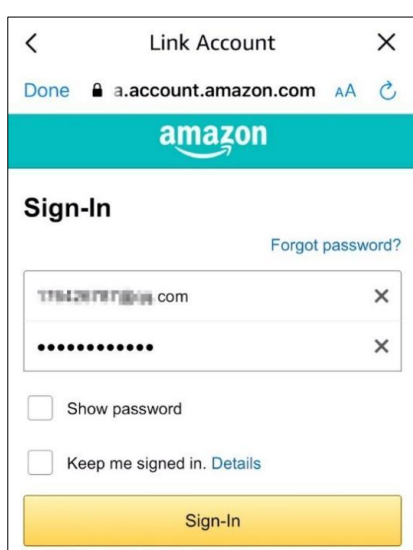

10. Toccare "**SCOPRI DISPOSITIVI**" e attendere che l'applicazione cerchi le telecamere. Toccare **Avanti** quando i dispositivi sono stati trovati e collegati.

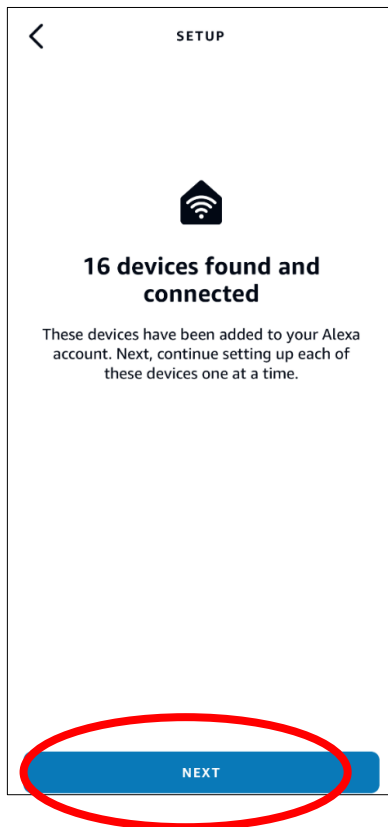
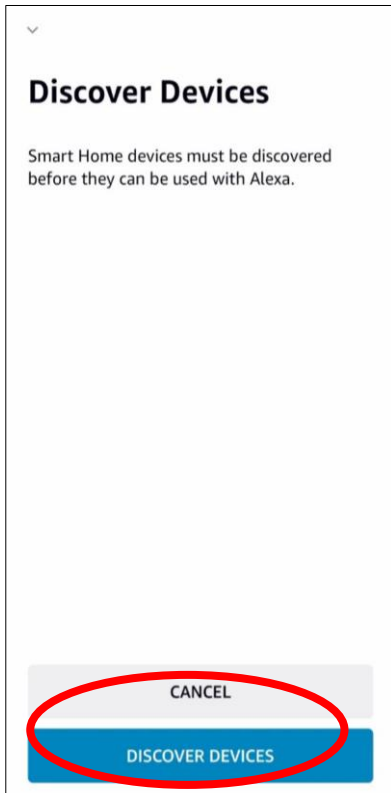

11. Scegliere uno dei dispositivi e toccare **IMPOSTA DISPOSITIVO**. È possibile aggiungere la fotocamera a un gruppo o ignorarla.

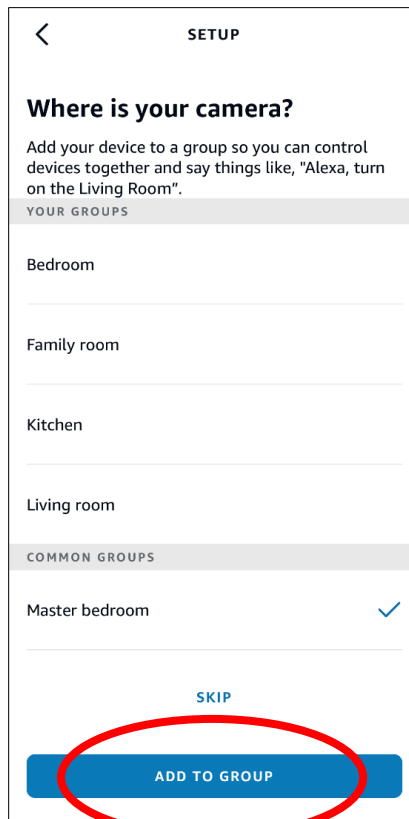
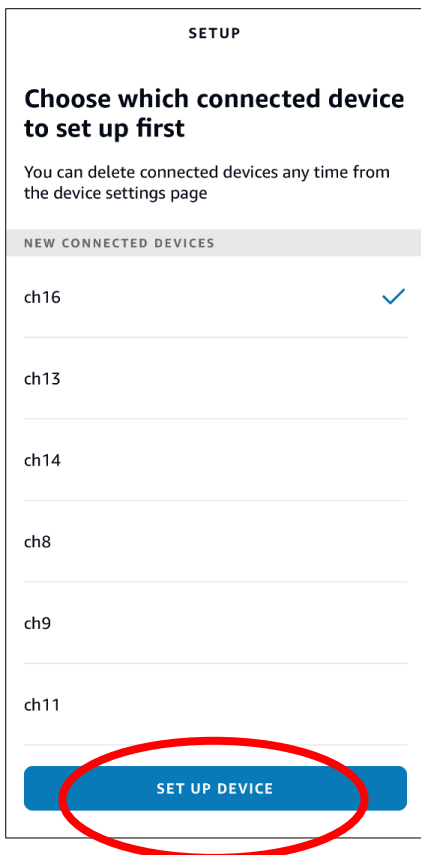

12. Ripetere l'impostazione 11 per aggiungere tutte le fotocamere, quindi toccare **Fatto** per terminare.

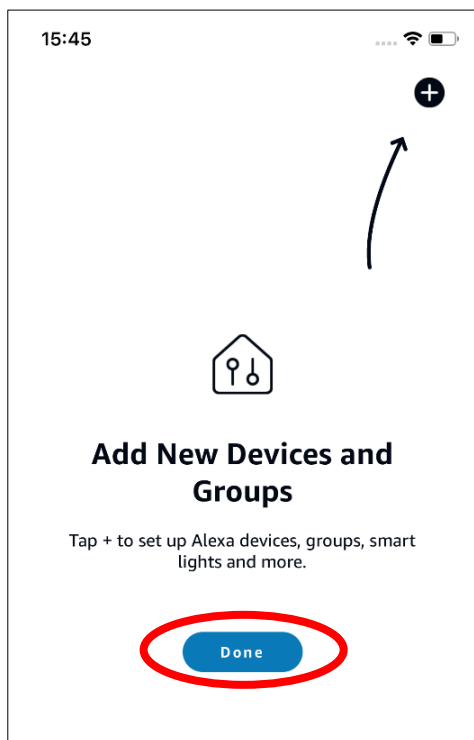

13. Tutte le telecamere aggiunte appariranno nell'elenco **Dispositivi**. Toccare l'icona **Telecamere** per controllare tutte le telecamere aggiunte.

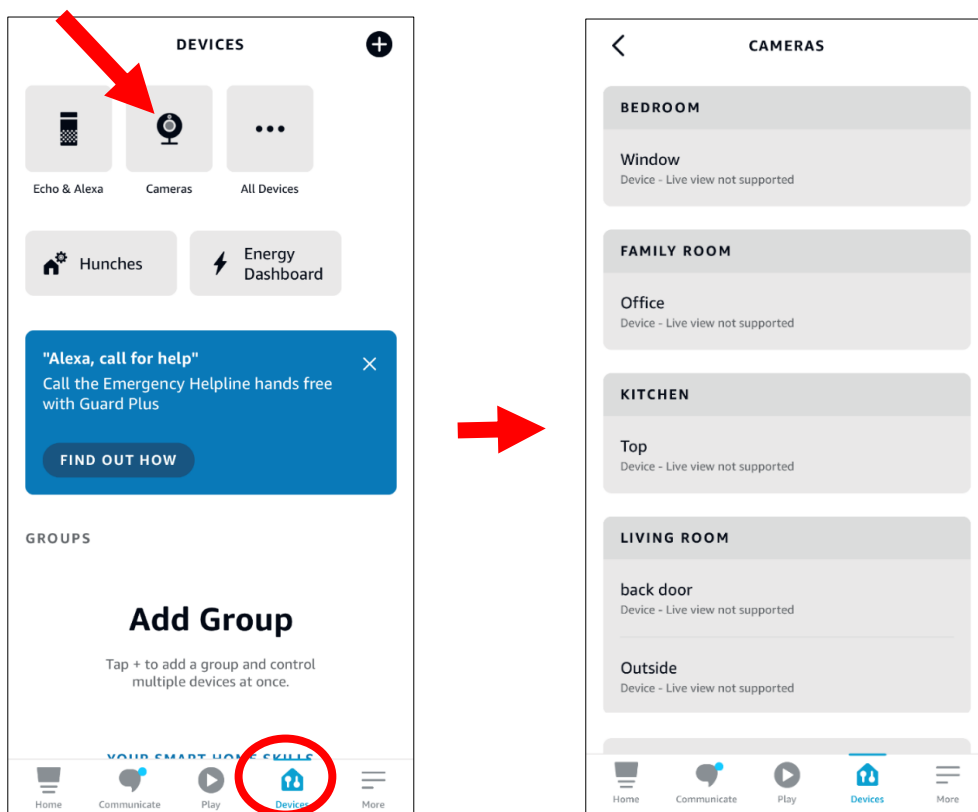

---

14. Tenere premuto il pulsante vocale del telecomando Fire TV Stick e pronunciare chiaramente il comando. Il comando potrebbe essere del tipo: Mostra telecamera XXX / Mostra XXX. XXX è il nome del canale della telecamera. Ad esempio, se il nome del canale è "Ufficio", si può dire "Mostra la telecamera del mio ufficio".

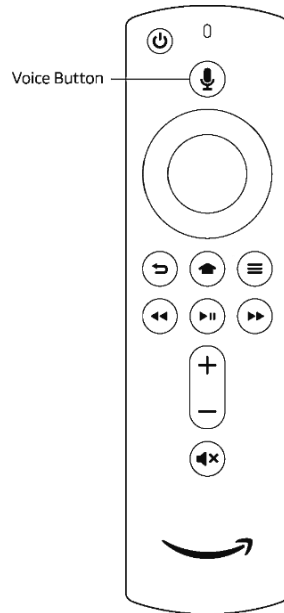

15. Attendere qualche istante e sul monitor del televisore verranno visualizzate le immagini in tempo reale della telecamera dell'ufficio.

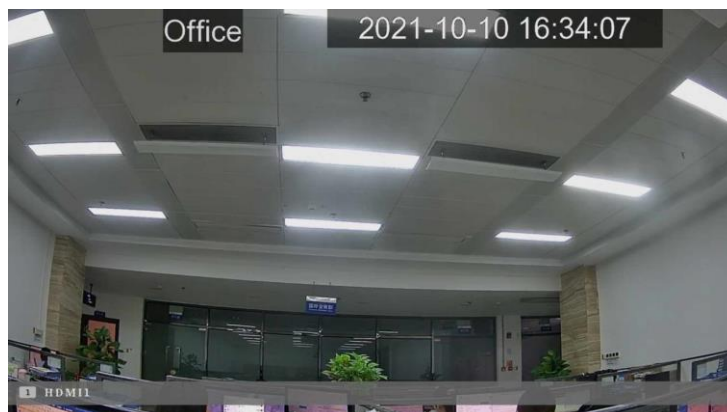
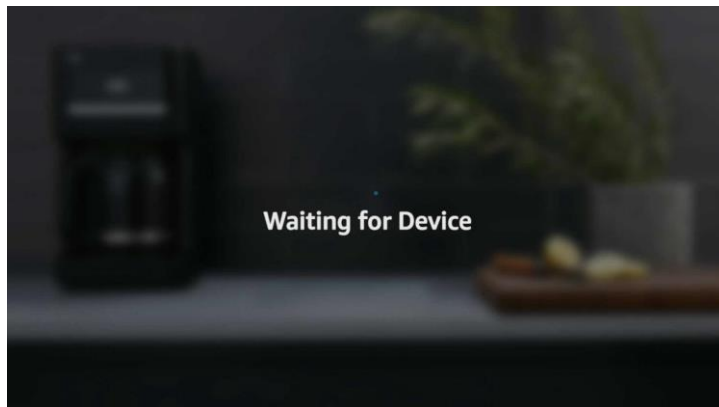



16. Se si desidera uscire dalla visualizzazione live della fotocamera, pronunciare "**Stop**".

17. Se si è cambiato il nome del canale, è necessario scoprire e aggiungere nuovamente la telecamera.

### 5.5.6.2 Assistente vocale con Google Chromecast

1. 2. Inserire l'account Google e fare clic sul pulsante **Collega** per collegare l'account Google. Per scegliere il flusso video da trasmettere al monitor TV.

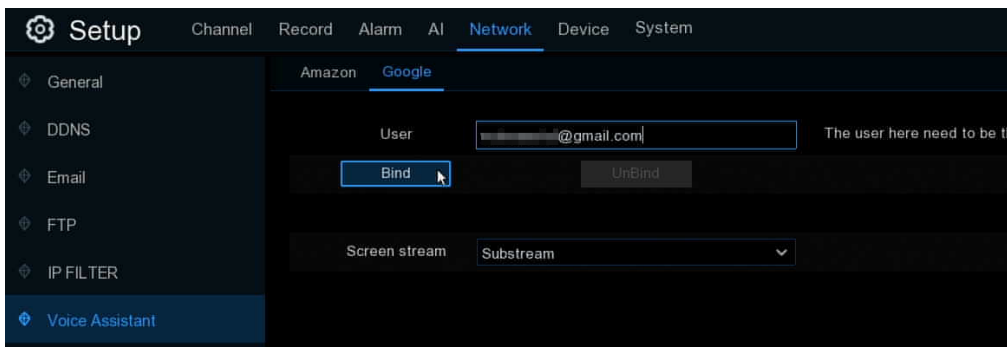

2. Accedere al menu Canale - Live e assegnare un nome di canale facile da chiamare al canale o ai canali che si desidera trasmettere al monitor TV.

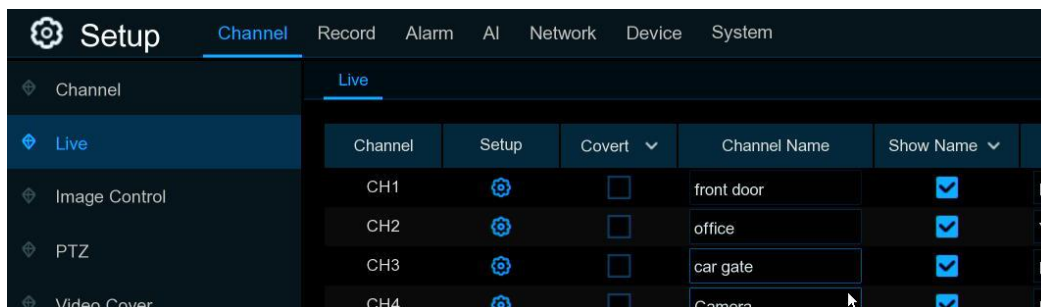

3. Collegare ChromeCast al monitor TV e accenderlo.

4. Cercate e installate l'app Google Home sul vostro telefono cellulare dall'app shop. Avviare l'app Google Home installata, toccare **OK** per consentire all'app di utilizzare la rete locale e il Bluetooth, quindi toccare **Inizia**.

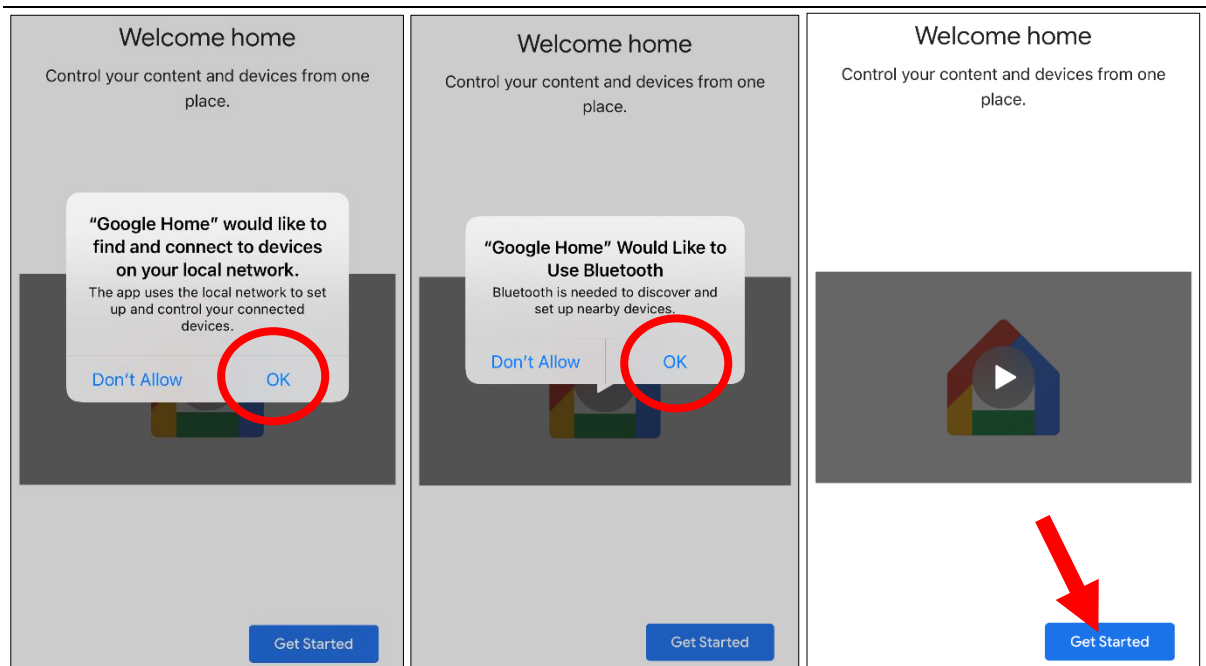

5. Accedere al proprio account Google, che è lo stesso collegato al NVR.

6. Toccare **"Start"** per creare una home, quindi toccare **"Nuovi dispositivi"**.

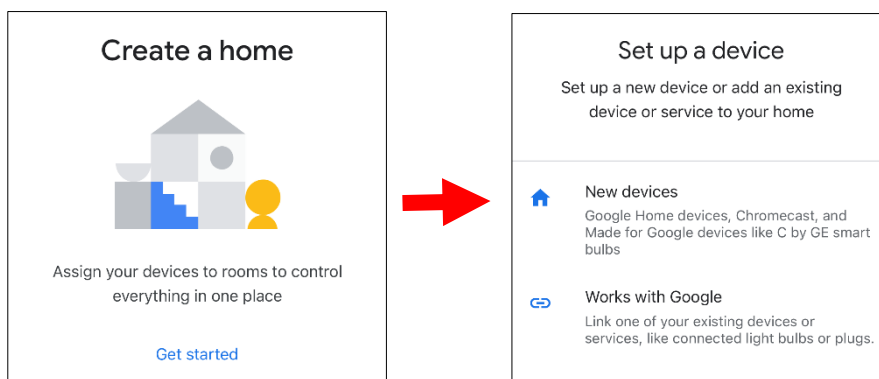

Inserite il vostro nickname e l'indirizzo di casa, quindi fate clic su **"Avanti"**.

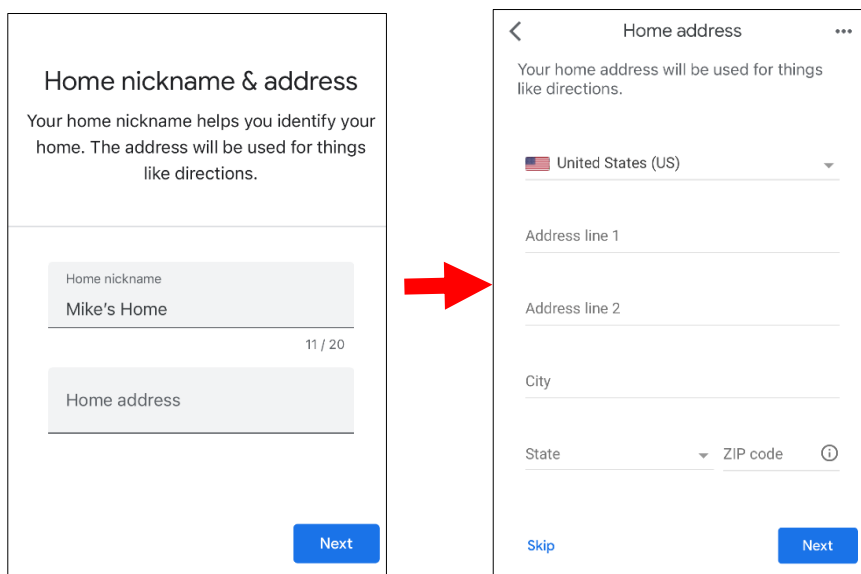

Per consentire l'accesso alla posizione dell'applicazione.

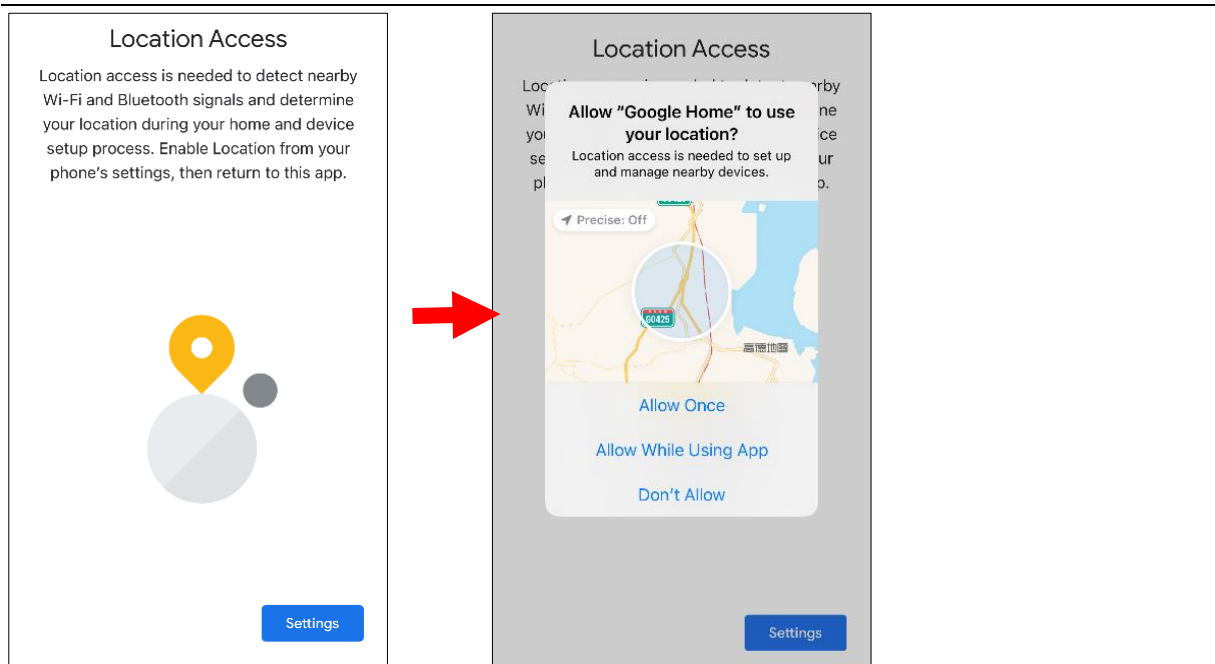

7. L'applicazione cercherà automaticamente i dispositivi presenti sulla rete locale. Scegliere Chromecast / Google TV. Assicurarsi che il Chromecast sia già acceso e toccare **Avanti**.

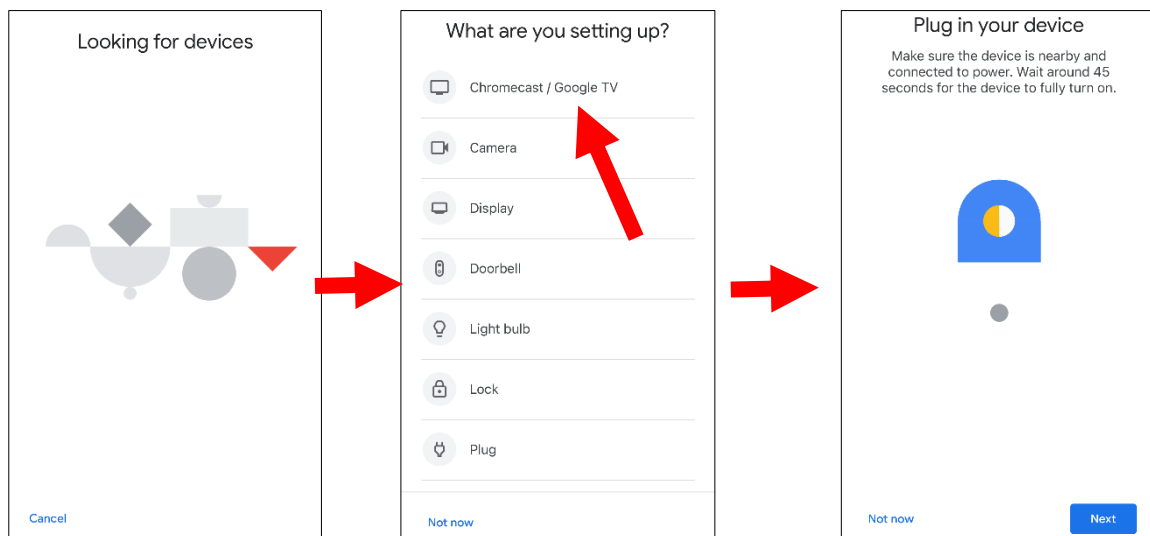

8. Il Chromecast verrà trovato. Toccare **Avanti** per connettersi. Confermare il codice toccando **Sì**.

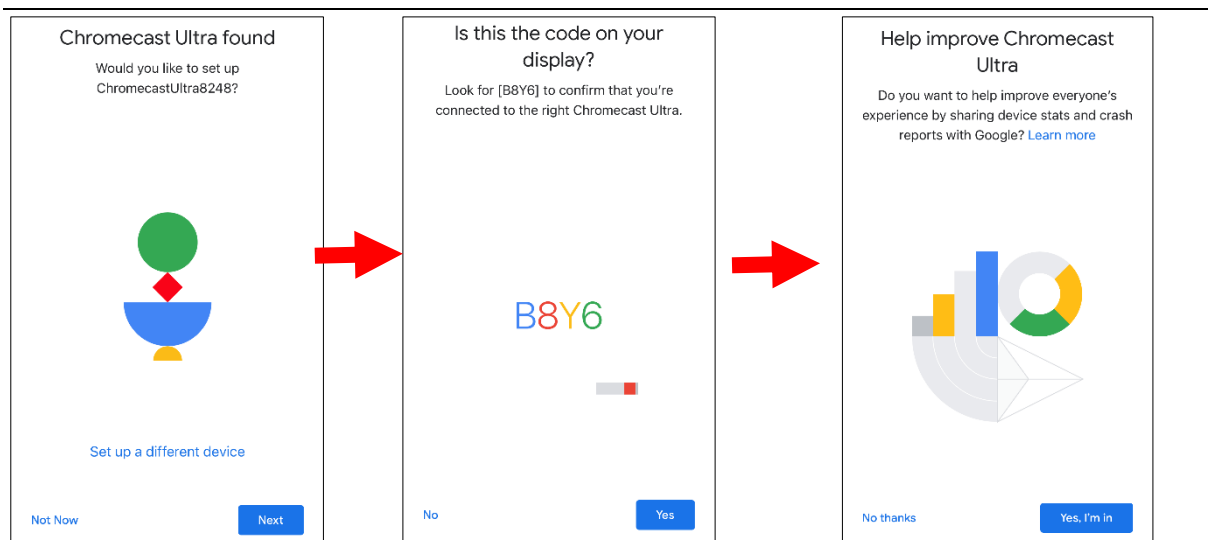

### 9. Scegliere una posizione per il Chromecast, quindi toccare **Avanti**.

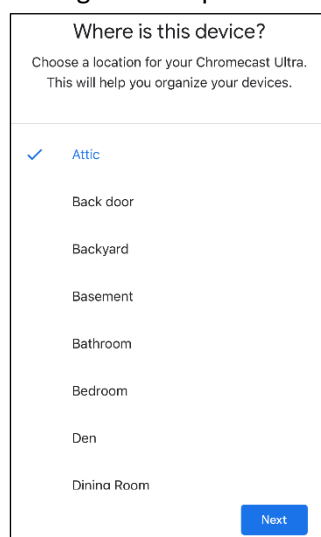

### 10. Scegliere la rete Wi-Fi per il Chromecast e inserire la password Wi-Fi per la connessione. Assicurarsi che la rete Wi-Fi scelta sia la stessa del telefono cellulare e che si trovi sulla stessa rete locale del RIN. Toccare **Continua** al passaggio successivo.

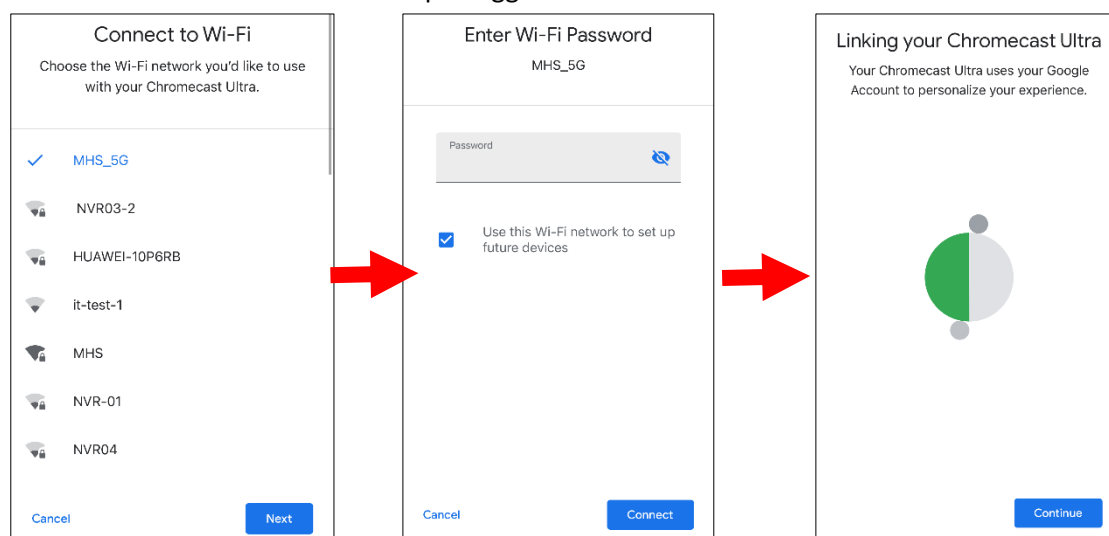

11. Toccare **No Thanks** o **Sign Up** per accedere al proprio account Google.

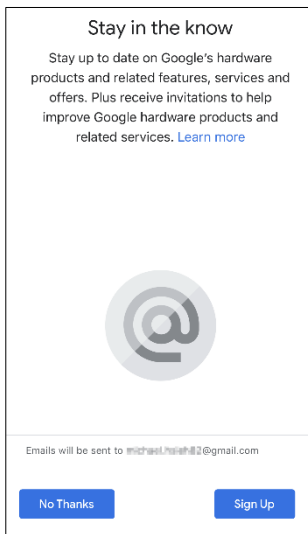

Toccare **Avanti** e **Salta** per terminare l'esercitazione.

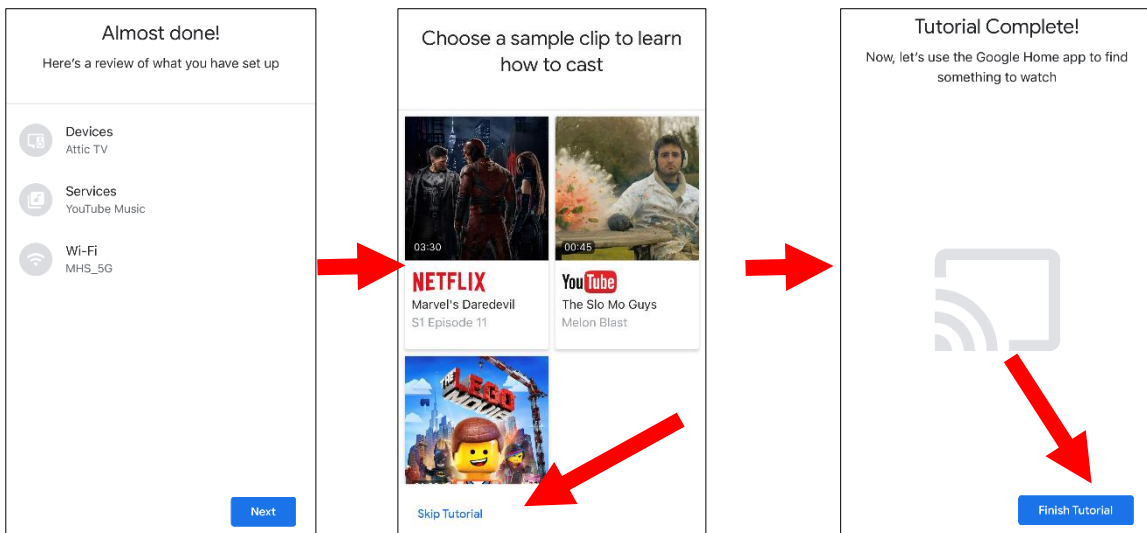

12. Chromecast è stato aggiunto a Google Home. Toccare l'icona + nell'angolo in alto a sinistra. All'interno, quindi selezionare **Imposta dispositivo**.

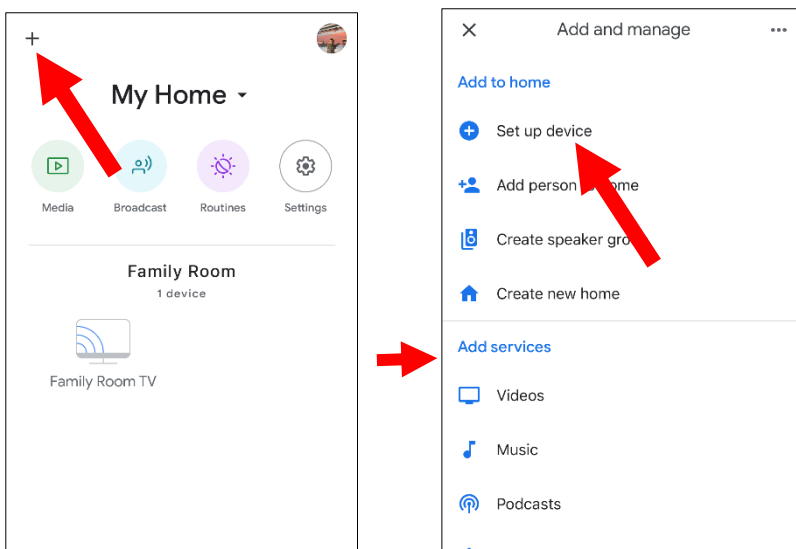

Scegliete "Lavora con Google", toccate l'icona di ricerca in alto a destra e inserite "smart camera view".

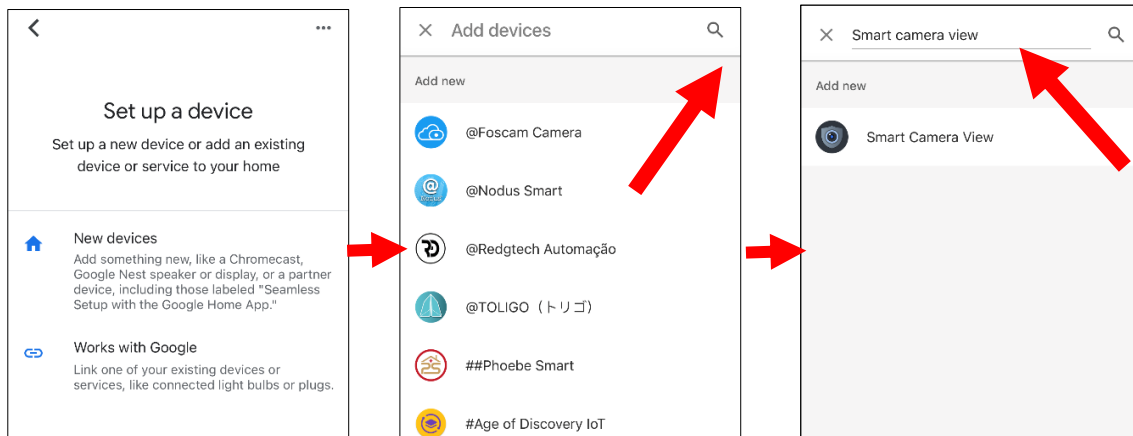

Toccare "Smart Camera View" nel risultato della ricerca. È necessario accedere al proprio account Google e consentire a Google di accedere al dispositivo.

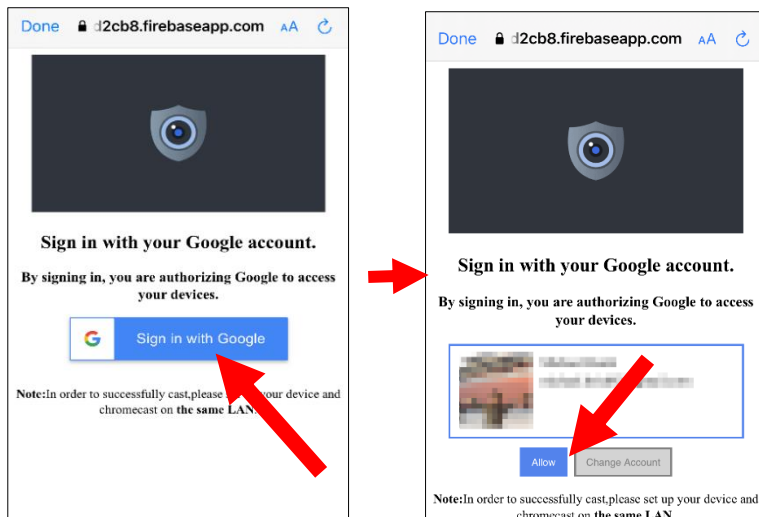

Attendere un attimo e l'app Smart Camera View si collegherà a Google Home.

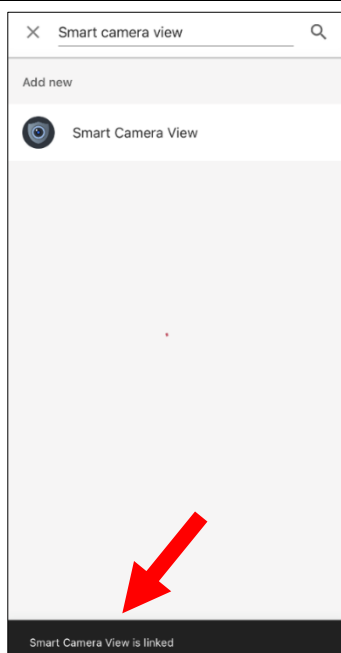

13. A questo punto verranno visualizzate le telecamere disponibili sull'NVR. Scegliere una delle telecamere e premere il pulsante **Avanti**. Passo dopo passo, scegliere la posizione delle telecamere.

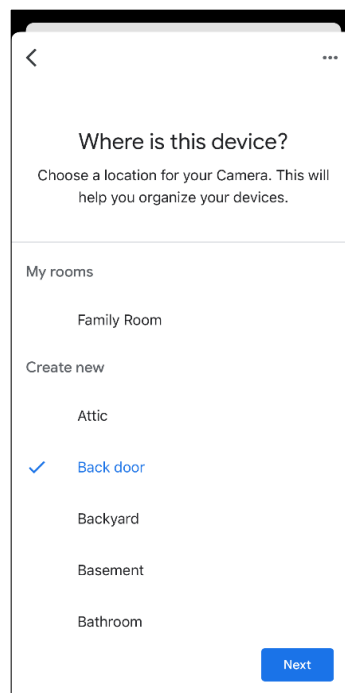
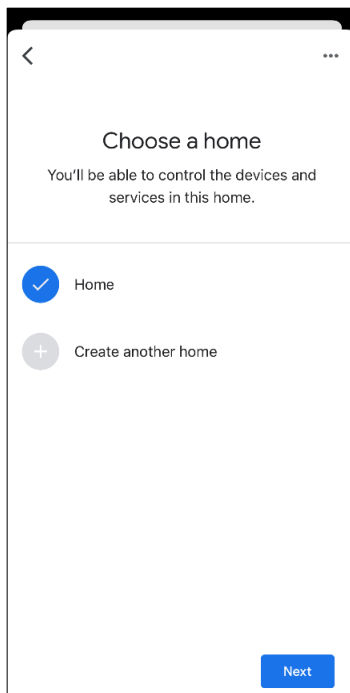
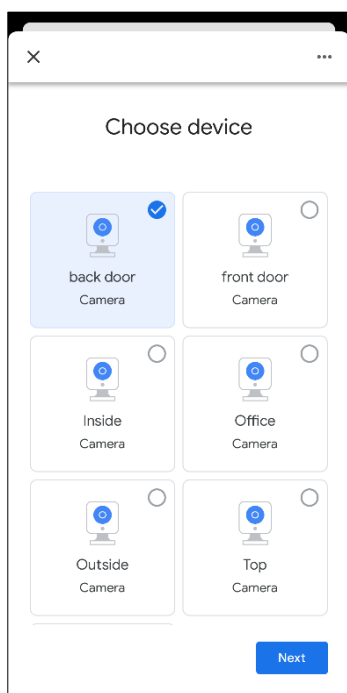

14. Ripetere il passo 13 per aggiungere tutte le telecamere.

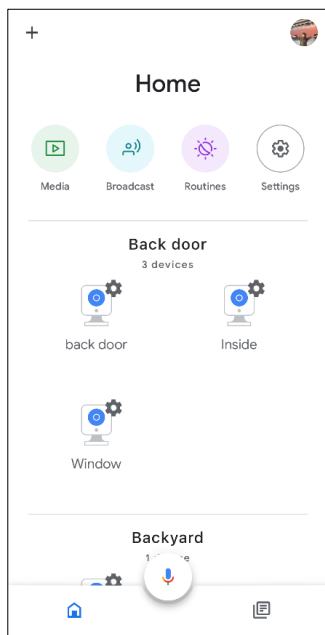

13. Cercate e installate l'applicazione Google Assistant sul vostro cellulare dal negozio di applicazioni.
14. Lanciare Google Assistant, accedere con il proprio account Google, che è lo stesso collegato al RIN.
15. A questo punto, è possibile trasmettere la telecamera al monitor del televisore utilizzando un comando vocale o di testo, ad esempio "Mostra/riproduci telecamera \*\*\* su XXX TV", dove \*\*\* è il nome del canale della telecamera e XXX è il nome del televisore.

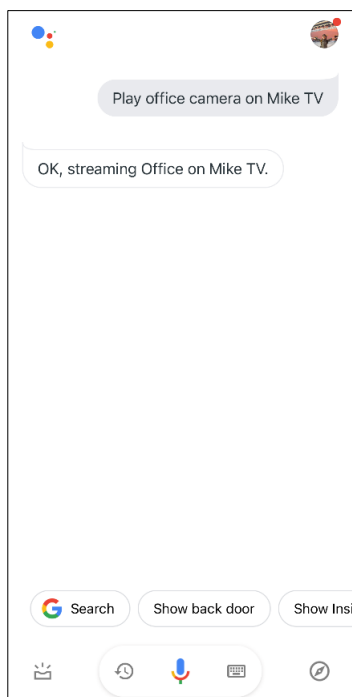

## 5.5.7 Accesso alla piattaforma

Questa funzione è utilizzata principalmente per collegare la piattaforma di terze parti<sup>rd</sup> come ECMS/NVMS tramite il protocollo ONVIF.



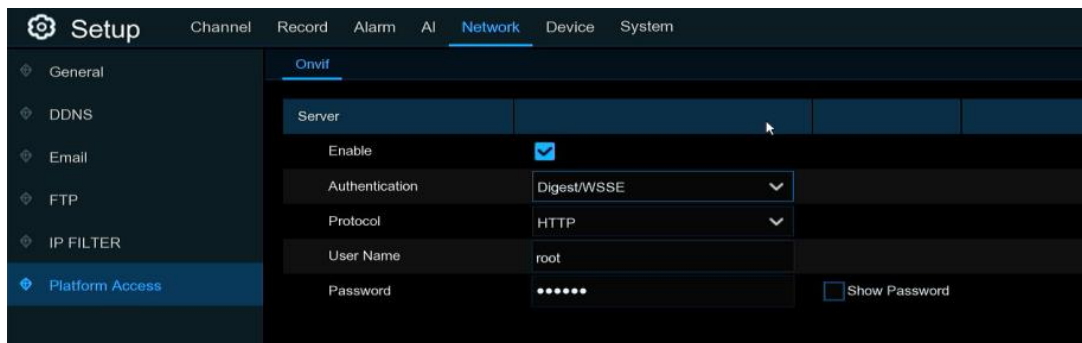

**Attivare:** Test per attivare questa funzione.

**Autenticazione:** tipo di autenticazione di accesso, con opzioni quali Digest\_sha256, Digest, Digest, Digest/WSSE, WSSE e Nessuno. Scegliere una di queste opzioni in base alla propria piattaforma 3<sup>rd</sup> parte.

**Protocollo:** scegliere http, https o entrambi.

**Nome utente:** per impostare un nome utente per la connessione alla piattaforma.

**Password:** per impostare una password per la connessione alla piattaforma.

Nota: è possibile trasferire solo i dati dal canale 1 alla parte 3<sup>rd</sup>.

## 5.6 Dispositivo

In questa sezione è possibile configurare i dispositivi di archiviazione, tra cui l'archiviazione HDD interna e l'archiviazione NAS esterna e l'archiviazione cloud.

### 5.6.1 Disco

Questo menu consente di controllare e configurare i dischi rigidi interni. È necessario formattare il disco rigido solo al primo avvio e in caso di sostituzione di un nuovo disco rigido.

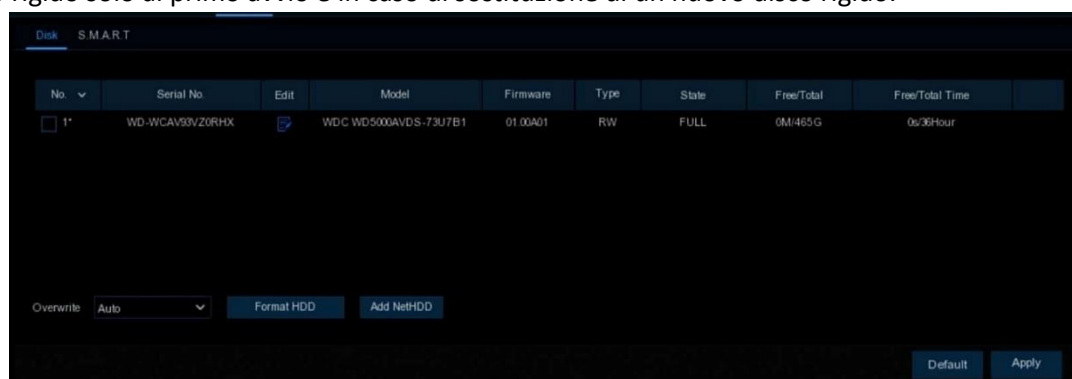

**Formattazione HDD:** selezionare il disco rigido che si desidera formattare e fare clic su **Formattazione HDD**. Per avviare la formattazione, è necessario immettere il nome utente e la password, quindi fare clic su **OK** per confermare l'intenzione di continuare la formattazione.

**Sovrascrivi:** Utilizzare questa opzione per sovrascrivere le vecchie registrazioni sul disco rigido quando questo è pieno. Ad esempio, se si sceglie l'opzione 7 giorni, sul disco rigido verranno salvate solo le registrazioni degli ultimi 7 giorni. Per evitare che le vecchie registrazioni vengano sovrascritte, selezionare **OFF**. Se si è disattivata questa funzione, controllare regolarmente lo stato del disco rigido per verificare che non sia pieno. La registrazione si interrompe se il disco rigido è pieno.

---

**Registra su ESATA:** questo menu appare solo se il NVR è dotato di una porta e-SATA sul pannello posteriore. Consente di registrare i video su un disco rigido e-SATA esterno per aumentare la capacità del disco rigido. Se la funzione di registrazione e-SATA è abilitata, la funzione di backup e-SATA sarà disabilitata.

Se l'NVR supporta l'installazione di più dischi rigidi, sul sistema apparirà l'icona di modifica , sulla quale è possibile fare clic per modificare il disco rigido come indicato di seguito:

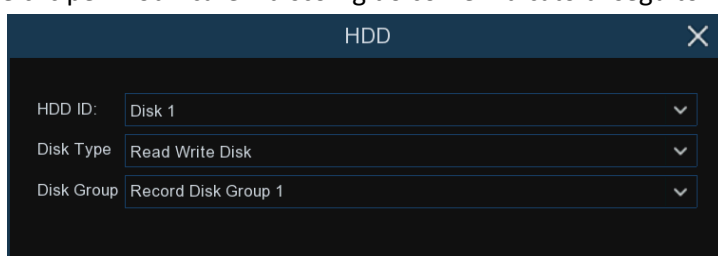

**Tipo di disco:** Lettura-scrittura, sola lettura e ridondante.

La modalità di lettura-scrittura è lo stato normale di un disco rigido per il salvataggio delle registrazioni o la ricerca di registrazioni per la riproduzione.

Per evitare che i dati video importanti vengano sovrascritti durante la registrazione ciclica, il disco rigido può essere impostato in modalità di sola lettura. Non è possibile salvare nuove registrazioni su questo HDD di sola lettura. Tuttavia, è possibile cercare le registrazioni su questo HDD di sola lettura per la riproduzione.

È possibile utilizzare un disco rigido ridondante per eseguire automaticamente il backup dei flussi video sul disco rigido di registrazione (lettura-scrittura). Quando si configura un disco rigido ridondante, il sistema può essere configurato per registrare le telecamere in parallelo sia sul disco rigido di registrazione che sul disco rigido ridondante in caso di guasto del disco rigido.

### 5.6.1.1 S.M.A.A.R.T.

Questa funzione consente di visualizzare le informazioni tecniche sul disco rigido installato nel RIN. È inoltre possibile eseguire un test (sono disponibili tre tipi) per valutare e rilevare eventuali errori del disco.

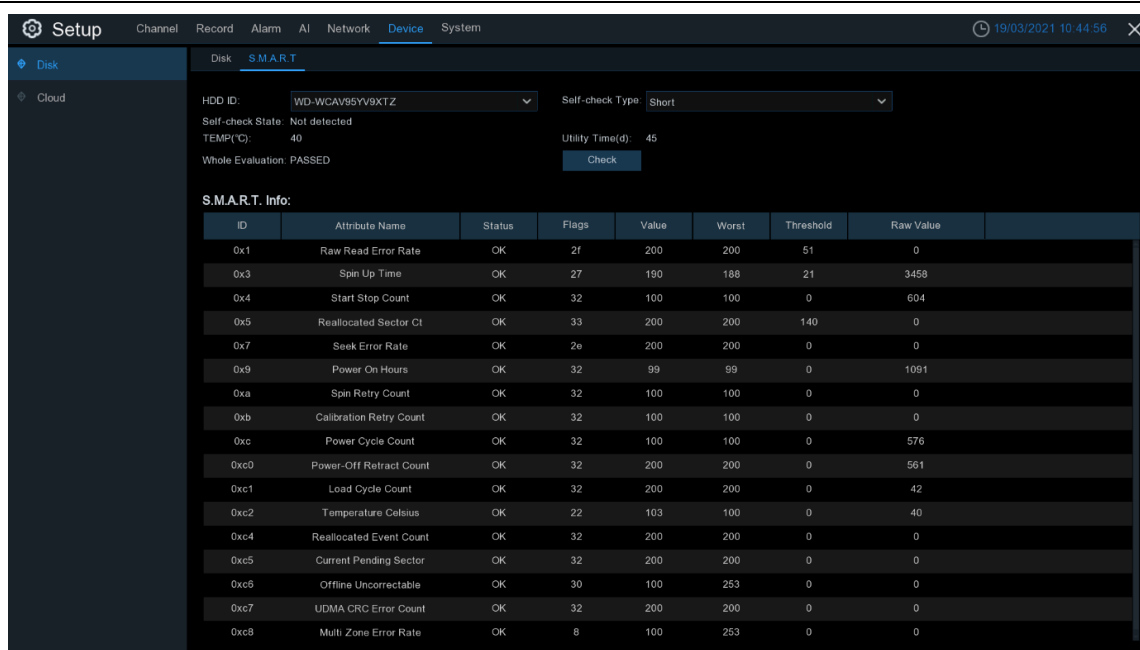

Se per qualche motivo il disco rigido si è guastato (ad esempio uno o più settori danneggiati), è possibile indicare all'NVR di continuare a salvare sul disco.

**Tipo di autotest:** sono disponibili tre tipi:

**Breve:** questo test controlla i componenti principali del disco rigido, come le testine di lettura/scrittura, l'elettronica e la memoria interna.

**Lungo:** si tratta di un test più lungo che verifica quanto sopra, oltre a eseguire una scansione della superficie per rivelare le aree problematiche (se presenti) e a forzare il riposizionamento dei settori danneggiati.

**Trasporto:** si tratta di un test molto rapido che verifica il funzionamento delle parti meccaniche del disco rigido.

**Nota:** durante l'esecuzione di un test, l'NVR continuerà a funzionare normalmente. Se viene rilevato un errore S.M.A.R.T. sul disco rigido, quest'ultimo può ancora essere utilizzato, ma c'è il rischio di perdere i dati di registrazione. Si consiglia di sostituire il disco rigido con uno nuovo.

## 5.6.2 Cloud

La funzione Cloud consente di caricare foto e video sul proprio archivio cloud. Ora sono supportati gli archivi Dropbox e Google Drive.

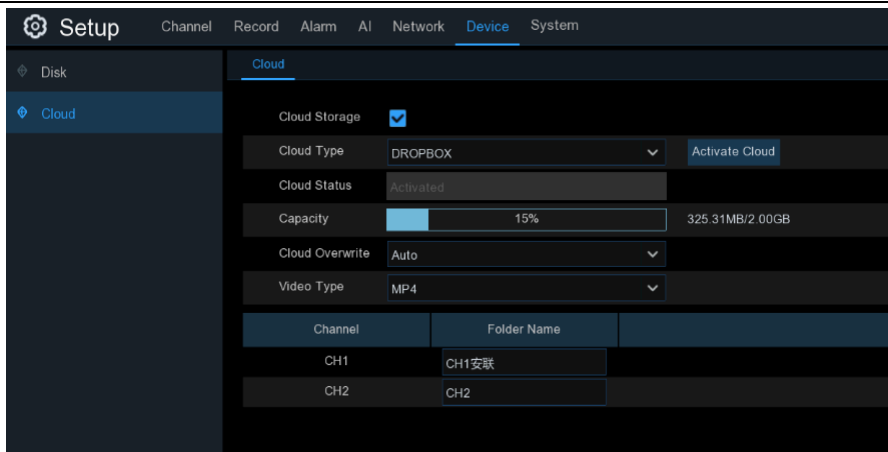

**Tipo di cloud:** per scegliere Dropbox o Google Drive.

**Sovrascrivi nel cloud:** utilizzare questa opzione per sovrascrivere le vecchie registrazioni nella memoria quando questa è piena. Ad esempio, se si sceglie l'opzione 7 giorni, solo le registrazioni degli ultimi 7 giorni saranno conservate nella memoria. Per evitare che le vecchie registrazioni vengano sovrascritte, selezionare **OFF**. Se si è disattivata questa funzione, controllare regolarmente lo stato del cloud storage per verificare che la capacità non sia piena. La registrazione si interrompe se lo spazio è pieno.

**Tipo di video:** Per scegliere il formato del video che si desidera caricare.

Prendiamo ad esempio Dropbox:

1. Spuntare **Archiviazione cloud** per attivare la funzione.
2. Scegliere Dropbox alla voce **Tipo di cloud**.
3. Impostare la **sovrascrittura**.
4. Scegliere il **tipo di video**.
5. Definisce il nome della cartella per ciascun canale.
6. Facendo clic sul pulsante **Attiva Cloud**, il sistema invierà una lettera di attivazione alla casella di posta elettronica di ricezione configurata nella pagina Impostazioni e-mail.

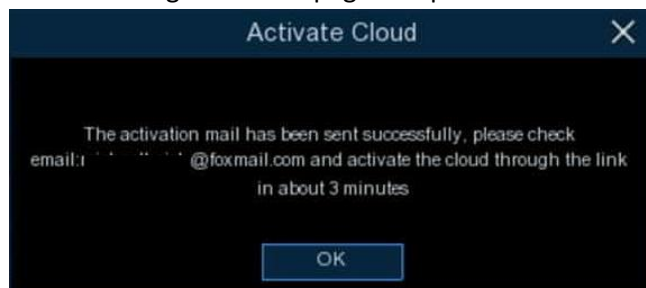

7. Accedere alla casella di posta elettronica e fare clic sul link contenuto nel messaggio. Si aprirà la pagina di accesso all'autorizzazione del server cloud. Immettere il nome e la password dell'account Dropbox per accedere.

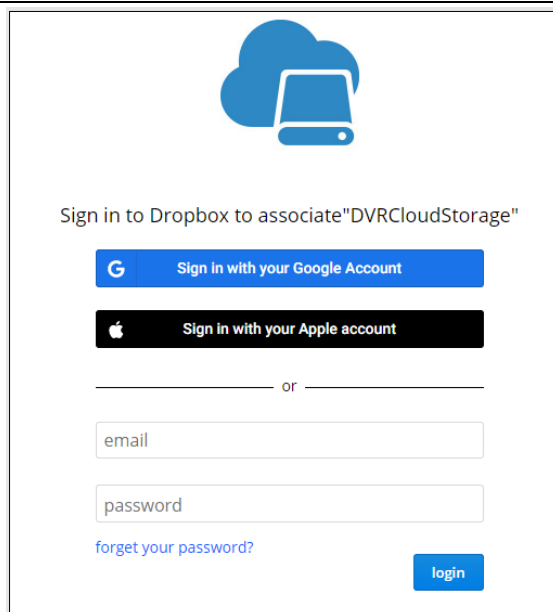

Dropbox logo (cloud and laptop icon)

Sign in to Dropbox to associate "DVRCloudStorage"

Sign in with your Google Account

Sign in with your Apple account

or

email

password

[forget your password?](#)

login

8. Inserire l'indirizzo IP locale e la porta web del DVR, quindi fare clic su **Autorizza**.



Dropbox needs to be activated for this device. Please make sure the PC is on the same network as the device and enter the local IP address of the device below. The IP address can be found in the Network section of the device settings.

IP Address

Port

Authorize

9. Inserire il nome utente e la password del DVR e fare clic su OK.

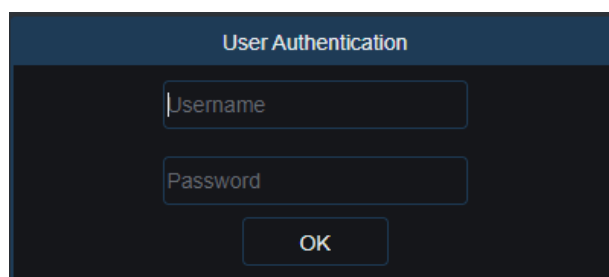

User Authentication

Username

Password

OK

10. Autorizzazione completata; la pagina web verrà spostata nel vostro Dropbox.

Authorization succeeded! Return [Dropbox](#)  
It will automatically jump in 1 seconds!

- 
11. Il cloud ha completato la configurazione se trova una nuova cartella con il nome del dispositivo NVR e l'indirizzo MAC nell'archivio Dropbox. Le immagini e i video dell'allarme verranno caricati in questa cartella.

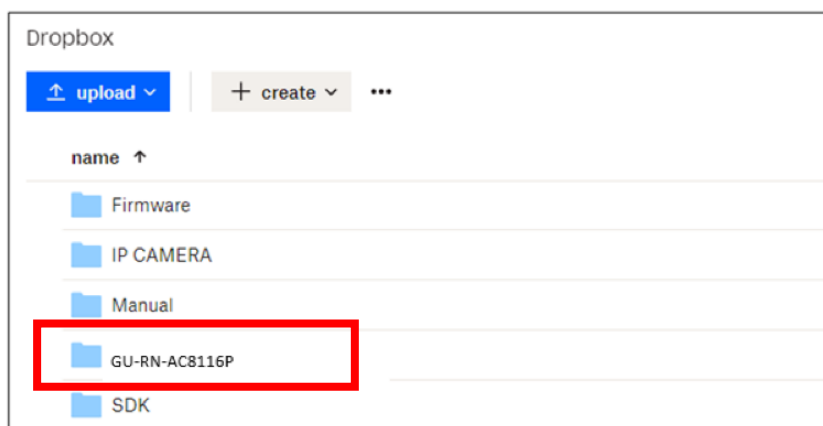

## 5.7 Sistema

Modificare le informazioni generali del sistema, come la data, l'ora e la regione, modificare le password e i permessi e molto altro ancora.

### 5.7.1 Generalità

#### 5.7.1.1 Generale

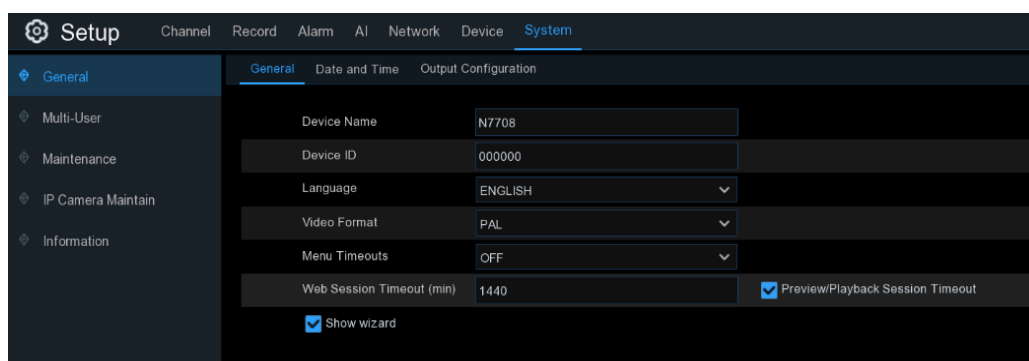

**Nome dispositivo:** inserire il nome desiderato per il NVR. Il nome può includere sia lettere che numeri.

**ID dispositivo:** inserire l'ID desiderato per il RIN. L'ID dispositivo viene utilizzato per identificare il RIN e può essere composto solo da numeri. Ad esempio, se due NVR sono installati nella stessa posizione, l'ID dispositivo sarà 000000 per un NVR e 111111 per l'altro NVR. Se si desidera controllare l'NVR con un telecomando, entrambi gli NVR possono ricevere il segnale dal telecomando e agire contemporaneamente. Se si desidera controllare solo l'NVR con ID 111111, è possibile inserire l'ID del dispositivo 111111 nella pagina di accesso con il telecomando per eseguire altre operazioni.

**Lingua:** selezionare la lingua in cui si desidera visualizzare i menu del sistema. Sono disponibili diverse lingue.

---

**Formato video:** Selezionare lo standard video corretto per la propria regione.

**Timeout del menu:** Fare clic sul menu a discesa per selezionare per quanto tempo il NVR uscirà dal menu principale quando è inattivo. È anche possibile disattivare questa opzione selezionando "OFF" (la protezione con password sarà temporaneamente disattivata).

**Mostra procedura guidata:** Fare clic sulla casella di controllo se si desidera visualizzare la procedura guidata di avvio ogni volta che si accende o si riavvia il NVR.

## 5.7.1.2 Data e ora

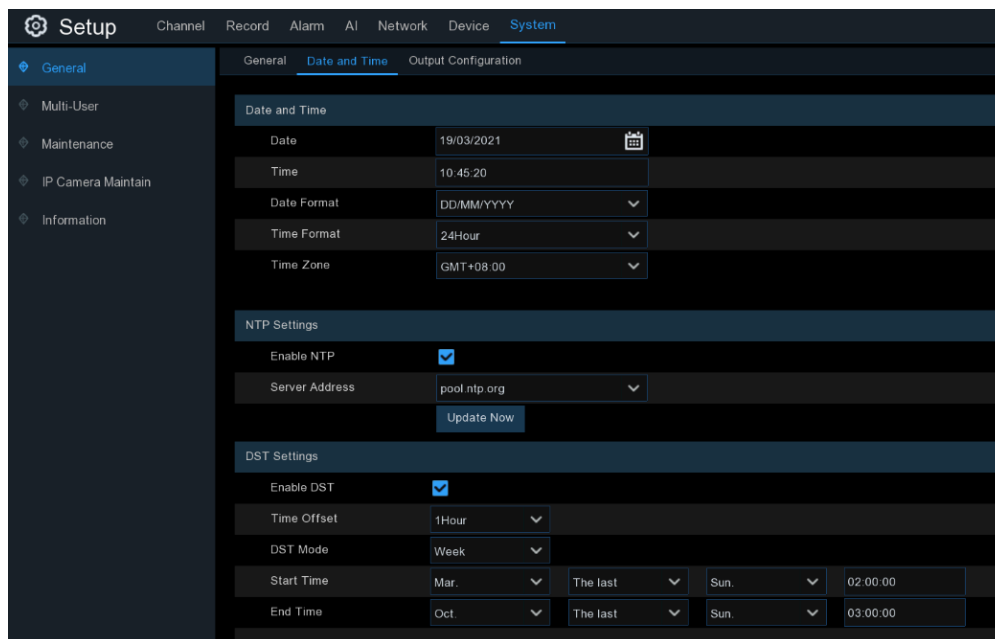

### Data e ora

**Data:** fare clic sull'icona del calendario per modificare la data.

**Ora:** fare clic sulla finestra di dialogo per modificare l'ora.

**Formato data:** selezionare il formato di data preferito.

**Formato orario:** selezionare il formato orario preferito.

**Fuso orario:** selezionare il fuso orario corrispondente alla propria regione o città.

La funzione NTP (Network Time Protocol) consente all'NVR di sincronizzare automaticamente il proprio orologio con un server orario. In questo modo è possibile avere sempre un'impostazione precisa dell'ora (l'NVR si sincronizza periodicamente in modo automatico).

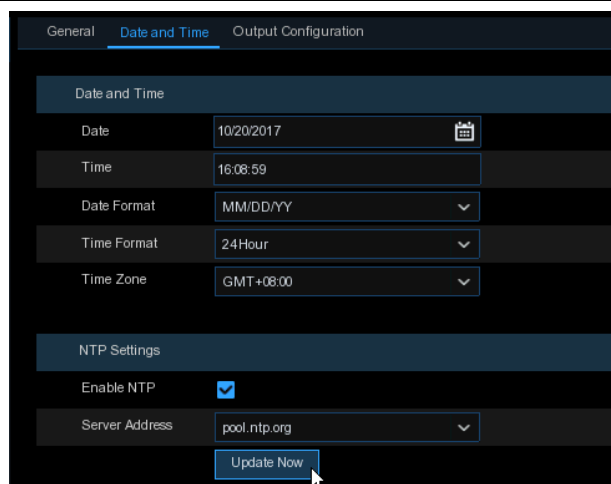

Selezionare per abilitare l'**NTP** e selezionare un **indirizzo di server**; fare clic su **Aggiorna ora** per sincronizzare manualmente la data e l'ora.

Fare clic su **Applica** per salvare le impostazioni.

Quando la funzione NTP è abilitata, il sistema aggiorna l'ora del sistema a 00:07:50 ogni giorno o ad ogni avvio del sistema.

La funzione DST (Daylight Saving Time) consente di selezionare la quantità di tempo in cui l'ora legale è aumentata nel proprio fuso orario o regione.

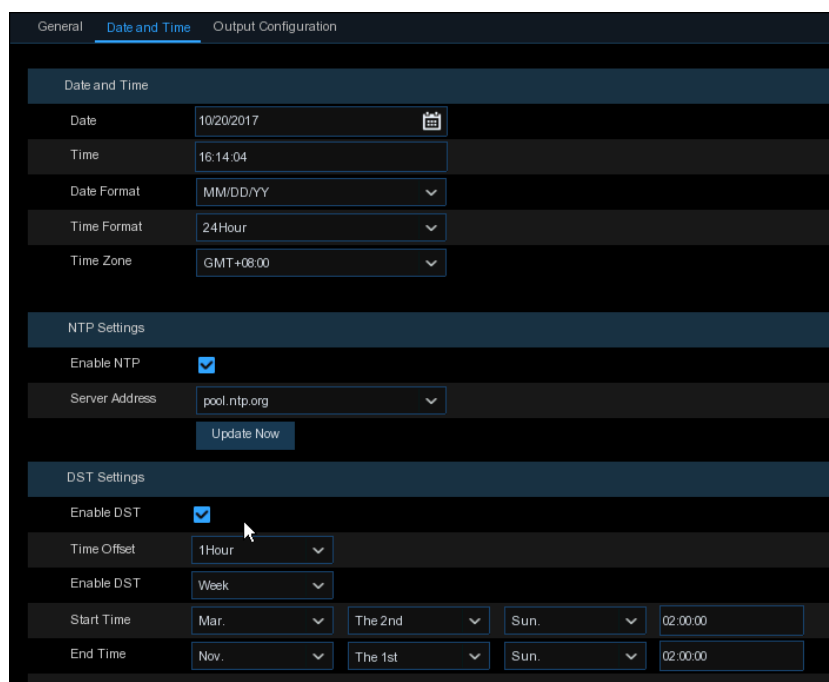

**Abilita DST:** se l'ora legale è applicata al vostro fuso orario o alla vostra regione, selezionate questa opzione per abilitarla.

**Sfalsamento orario:** selezionare la quantità di tempo in cui l'ora legale è aumentata nel proprio fuso orario. Si tratta della differenza, in minuti, tra il Tempo Universale Coordinato (UTC) e l'ora locale.

**Attiva DST:** è possibile selezionare l'inizio e la fine dell'ora legale:

**Settimana:** selezionare il mese, un giorno specifico e l'ora in cui inizia e termina l'ora legale. Ad esempio, le 2 del mattino della prima domenica di un determinato mese.



---

**Data:** selezionare la data di inizio (fare clic sull'icona del calendario), la data di fine e l'ora di inizio e fine dell'ora legale.

**Ora di inizio / Ora di fine:** impostare l'ora di inizio e di fine dell'ora legale.

### 5.7.1.3 Configurazione dell'uscita

Questo menu consente di configurare i parametri di uscita video.

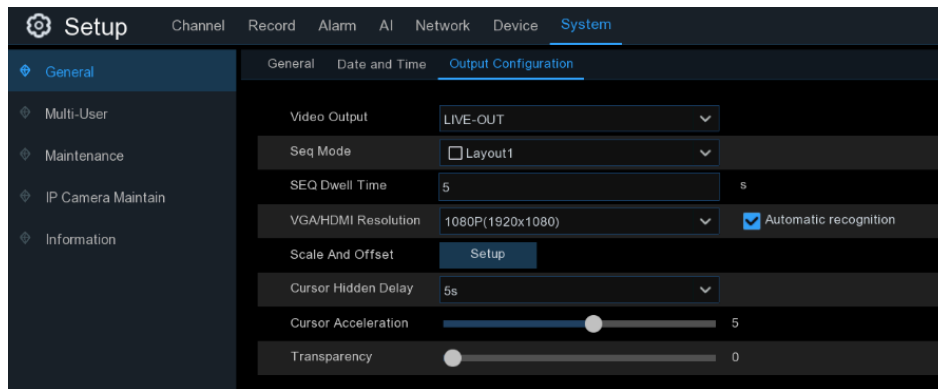

**Uscita video:** Per scegliere le opzioni di uscita:

**Modalità SEQ:** per scegliere il layout dello schermo quando si visualizzano le telecamere live view in sequenza.

**SEQ Dwell Time:** imposta il tempo di permanenza della sequenza.

**Risoluzione VGA/HDMI:** impostare la risoluzione dell'uscita VGA/HDMI. Selezionare **Riconoscimento automatico** per impostare automaticamente la risoluzione compatibile con il monitor collegato all'avvio del DVR.

**Scala e offset:** per configurare la scala e l'offset dell'immagine. Fare clic sul pulsante **Impostazioni** per configurare.



**Ritardo del cursore:** per impostare il tempo in cui il cursore del mouse viene nascosto se non viene eseguita alcuna operazione.

**Accelerazione del cursore:** per regolare la sensibilità del movimento del mouse.

**Trasparenza:** per configurare la trasparenza della schermata della GUI.

### 5.7.2 Multiutente

Questo menu consente di configurare il nome utente, la password e le autorizzazioni dell'utente.

No.	User Name	Level	User Enable	User Edit	Permission
1	admin	ADMIN	Enable		
2	user1	USER1	Enable		
3	user2	USER2	Disable		
4	user3	USER3	Disable		
5	user4	USER4	Disable		
6	user5	USER5	Disable		
7	user6	USER6	Disable		

Default User: admin

Il sistema supporta i seguenti tipi di conto:

- **ADMIN - Amministratore di sistema:** l'amministratore ha il pieno controllo del sistema e può modificare le password dell'amministratore e dell'utente e attivare/disattivare la protezione tramite password.
- **USER - Utente normale:** gli utenti hanno accesso solo alla visione dal vivo, alla ricerca, alla riproduzione e ad altre funzioni. È possibile impostare più account utente con diversi livelli di accesso al sistema.

### 5.7.2.1 Modifica della password

Per modificare la password degli account amministratore o utente, fare clic sull'icona Modifica utente . La password deve essere composta da almeno 8 caratteri e può contenere un misto di numeri e lettere. Immettere nuovamente la nuova password per confermarla, quindi fare clic su **Salva** per salvare la nuova password. Verrà richiesto di inserire la vecchia password per autenticarsi.

**User Edit**

Level: USER1

User Enable: Enable

User Name: user1

Password Strength: ■ ■ ■ Low

Password: ●●●●





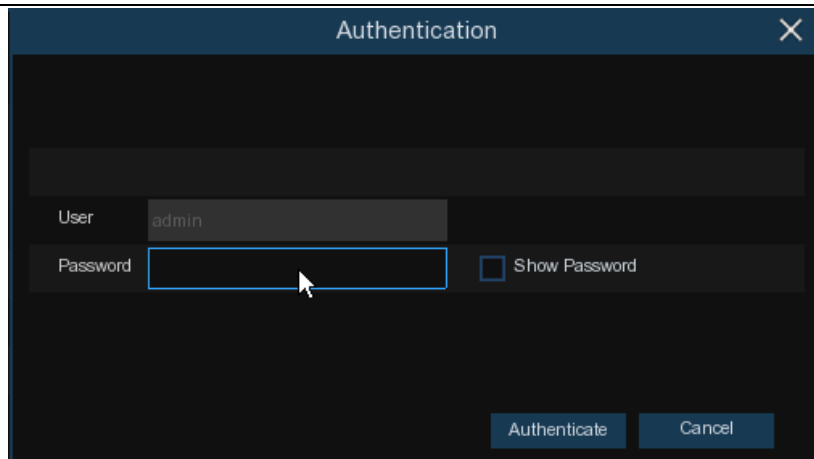







Confirm: ●●●●

Default Save Cancel



**Abilitare la password:** si consiglia vivamente di abilitare la password per proteggere la propria privacy. Se si desidera disabilitare la protezione con password, assicurarsi che l'NVR sia collocato in un luogo sicuro.

### 5.7.2.2 Aggiunta di nuovi utenti

No.	User Name	Level	User Enable	Password Enable	User Edit	Permission
1	admin	ADMIN	Enable	Enable		
2	user1	USER1	Enable	Enable		
3	user2	USER2	Disable	Disable		
4	user3	USER3	Disable	Disable		
5	user4	USER4	Disable	Disable		
6	user5	USER5	Disable	Disable		
7	user6	USER6	Disable	Disable		

Default User: admin

1. Selezionare uno degli account utente attualmente disabilitati, fare clic sull'icona Modifica utente .

2. Selezionare **Abilita dal** menu a tendina accanto a **Abilita utente**.

3. Fare clic nel campo accanto a **Nome utente** per modificare il nome utente dell'account.
4. Selezionare **Abilita dal** menu a tendina accanto a **Abilita password**.
5. Fare clic nel campo accanto a **Password** per inserire la password desiderata.
6. Fare clic nel campo accanto a **Conferma** per inserire nuovamente la password.
7. Fare clic su **Salva**. Verrà richiesto di inserire la password di amministratore per l'autenticazione.

### 5.7.2.3 Impostazione delle autorizzazioni per gli utenti

L'account amministratore è l'unico che ha il pieno controllo di tutte le funzioni del sistema. È possibile abilitare o disabilitare l'accesso a determinati menu e funzioni per ciascun account utente.

No.	User Name	Level	User Enable	Password Enable	User Edit	Permission
1	admin	ADMIN	Enable	Enable		
2	user1	USER1	Enable	Enable		
3	user2	USER2	Disable	Disable		
4	user3	USER3	Disable	Disable		
5	user4	USER4	Disable	Disable		
6	user5	USER5	Disable	Disable		
7	user6	USER6	Disable	Disable		

Default User:

1. Fare clic sull'icona di modifica nella scheda Autorizzazioni.

User Permission ✕

User Name: user1

<input checked="" type="checkbox"/> Log Search	<input checked="" type="checkbox"/> Parameter	<input checked="" type="checkbox"/> Auto Reboot	<input checked="" type="checkbox"/> Manual Record
<input checked="" type="checkbox"/> Disk	<input checked="" type="checkbox"/> Remote Login	<input checked="" type="checkbox"/> SEQ Control	<input checked="" type="checkbox"/> Manual Capture
<input checked="" type="checkbox"/> Audio	<input checked="" type="checkbox"/> Database Management		

Backup

IP Camera 1 2 3 4 5 6 7 8

Live

IP Camera 1 2 3 4 5 6 7 8

Playback

IP Camera 1 2 3 4 5 6 7 8

2. Selezionate le caselle accanto ai menu o alle funzioni del sistema a cui volete che l'utente possa accedere. Fare clic su **Tutti** per selezionare tutte le caselle. Fare clic su **Cancella** per deselezionare tutte le caselle.
3. Fare clic su **Salva** per salvare le modifiche.

## 5.7.3 Manutenzione

In questa sezione è possibile cercare e visualizzare il registro di sistema, caricare le impostazioni predefinite, aggiornare il sistema, esportare e importare i parametri di sistema e gestire il riavvio automatico del sistema.

Channel	Type	TIME	CON.	RECORD	Playback
	System	19/03/2021 00:08:10	NTP		
CH2	Alarm	19/03/2021 00:23:01	Motion Start	Yes	[▶]
CH2	Alarm	19/03/2021 00:23:01	VT Start	Yes	[▶]
CH2	Alarm	19/03/2021 00:23:28	Motion End	Yes	[▶]
CH2	Alarm	19/03/2021 00:23:28	VT End	Yes	[▶]
CH2	Alarm	19/03/2021 00:23:41	Motion Start	Yes	[▶]
CH2	Alarm	19/03/2021 00:24:08	Motion End	Yes	[▶]
CH1	Alarm	19/03/2021 00:28:24	Motion Start	Yes	[▶]
CH1	Alarm	19/03/2021 00:28:51	Motion End	Yes	[▶]
CH2	Alarm	19/03/2021 01:26:01	Motion Start	Yes	[▶]
CH2	Alarm	19/03/2021 01:26:28	Motion End	Yes	[▶]
CH2	Alarm	19/03/2021 07:35:57	Motion Start	Yes	[▶]
CH2	Alarm	19/03/2021 07:35:57	VT Start	Yes	[▶]
CH1	Alarm	19/03/2021 07:36:20	Motion Start	Yes	[▶]
CH2	Alarm	19/03/2021 07:36:24	Motion End	Yes	[▶]

### 5.7.3.1 Registrazione

Il *registro di sistema* visualizza gli eventi importanti del sistema, come gli allarmi di movimento e gli avvisi di sistema. È possibile creare facilmente un file di backup del *registro di sistema* per un determinato periodo di tempo su un'unità flash USB.

Channel	Type	TIME	CON.	RECORD	Playback
	System	19/03/2021 00:08:10	NTP		
CH2	Alarm	19/03/2021 00:23:01	Motion Start	Yes	[▶]
CH2	Alarm	19/03/2021 00:23:01	VT Start	Yes	[▶]
CH2	Alarm	19/03/2021 00:23:28	Motion End	Yes	[▶]
CH2	Alarm	19/03/2021 00:23:28	VT End	Yes	[▶]
CH2	Alarm	19/03/2021 00:23:41	Motion Start	Yes	[▶]
CH2	Alarm	19/03/2021 00:24:08	Motion End	Yes	[▶]
CH1	Alarm	19/03/2021 00:28:24	Motion Start	Yes	[▶]
CH1	Alarm	19/03/2021 00:28:51	Motion End	Yes	[▶]
CH2	Alarm	19/03/2021 01:26:01	Motion Start	Yes	[▶]
CH2	Alarm	19/03/2021 01:26:28	Motion End	Yes	[▶]
CH2	Alarm	19/03/2021 07:35:57	Motion Start	Yes	[▶]
CH2	Alarm	19/03/2021 07:35:57	VT Start	Yes	[▶]
CH1	Alarm	19/03/2021 07:36:20	Motion Start	Yes	[▶]
CH2	Alarm	19/03/2021 07:36:24	Motion End	Yes	[▶]

Ricerca di record e backup:

1. Fare clic nel campo accanto a **Data e ora di inizio** per scegliere la data e l'ora di inizio della ricerca dal calendario visualizzato sullo schermo.
2. Fare clic nel campo accanto a **Data e ora di fine** per scegliere la data e l'ora di fine della ricerca dal calendario visualizzato sullo schermo.
3. Selezionare il tipo di eventi da cercare dal menu a discesa accanto a **Tipo di registro**, oppure selezionare **Tutto** per visualizzare l'intero registro del sistema per il periodo di tempo selezionato.
4. Fare clic su **Cerca**.
5. Esaminare gli eventi del registro di sistema del periodo di ricerca:
  - Gli eventi video possono essere riprodotti istantaneamente facendo clic sulla colonna **Riproduzione**. Fare clic con il tasto destro del mouse per tornare ai risultati della ricerca.
  - Utilizzare i pulsanti **<< < / > >>** nell'angolo in basso a destra del menu per scorrere le pagine degli eventi del registro di sistema.
6. Fare clic su **Backup** per creare un backup del registro di sistema per il periodo di ricerca. Assicurarsi che l'unità flash sia collegata alla porta USB dell'NVR.
7. Viene visualizzato il menu dell'unità di backup. Navigare fino alla cartella in cui si desidera salvare il file di backup, quindi fare clic su **OK** per iniziare.

### 5.7.3.2 Caricamento predefinito

Ripristinare le impostazioni del NVR allo stato originale. È possibile scegliere di ripristinare tutte le impostazioni in una sola volta o solo quelle di menu specifici. Il ripristino delle impostazioni predefinite non cancella le registrazioni o le istantanee salvate sul disco rigido.

Selezionare gli elementi che si desidera ripristinare o selezionare **Seleziona tutto** per scegliere tutti gli elementi. Fare clic su **Applica** per caricare le impostazioni predefinite per gli elementi scelti.

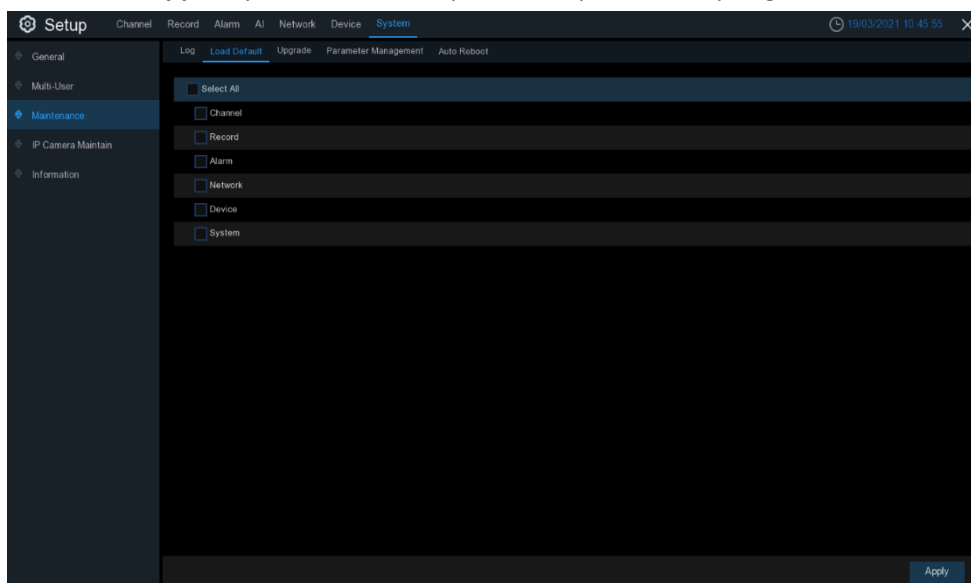

### 5.7.3.3 Aggiornamento

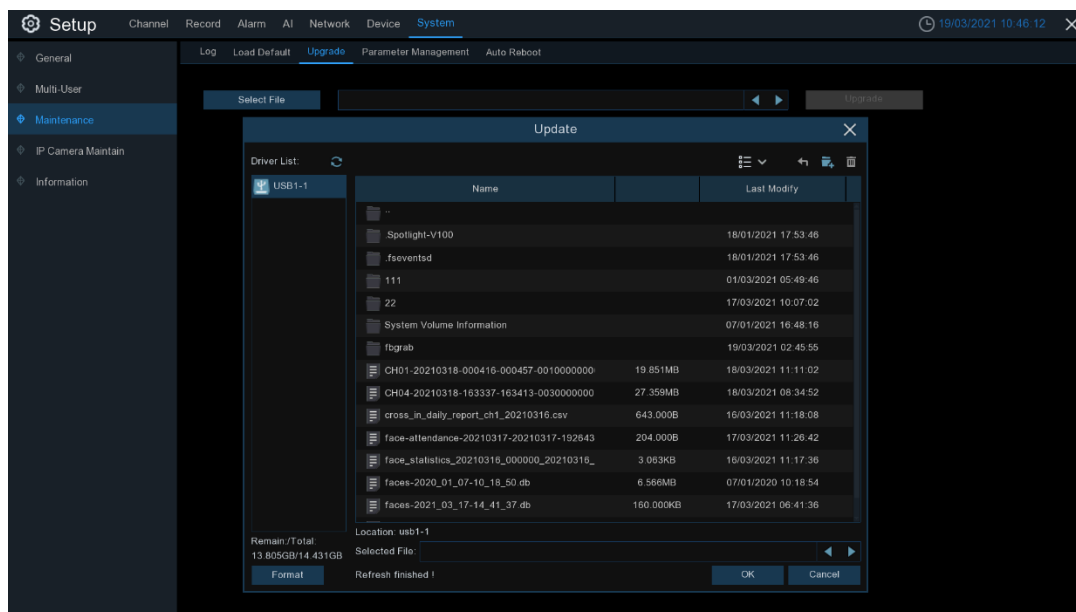

1. Copiare il file del firmware (file .sw) sulla chiavetta USB e inserire la chiavetta USB nella porta USB del RIN.
2. Fare clic sul pulsante Seleziona file per scegliere il file del firmware sull'unità flash USB, quindi fare clic su **OK**.
3. Fare clic sul pulsante **Aggiorna per** avviare l'aggiornamento del sistema. L'aggiornamento del sistema richiederà circa 5-10 minuti; durante l'aggiornamento del firmware, **NON** spegnere l'NVR né rimuovere l'USB dall'NVR.

### 5.7.3.4 Gestione dei parametri

È possibile *esportare* le impostazioni del menu principale configurate su una chiavetta USB o importare nel NVR un file di impostazioni esportato da una chiavetta USB.

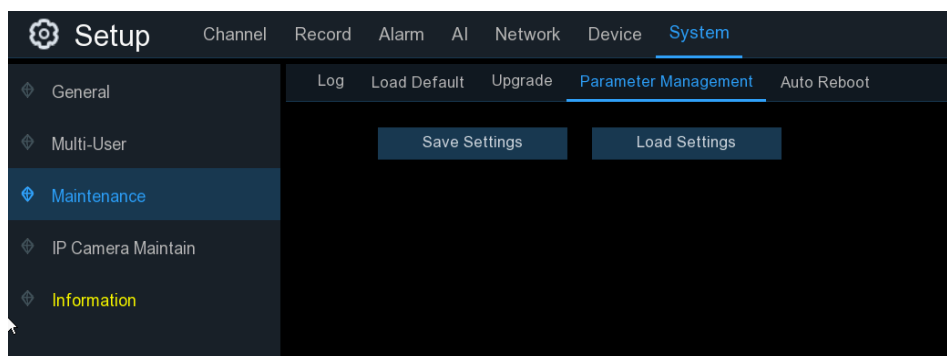

**Salva configurazione:** fare clic per salvare la configurazione corrente del sistema NVR sul dispositivo USB. Verrà richiesto di inserire la password di amministratore per l'autenticazione.

**Carica impostazioni:** una volta creata l'esportazione della configurazione del sistema, è possibile importare la configurazione in un altro NVR. Fare clic sul pulsante **Carica impostazioni** per spostarsi

---

sul file di configurazione del sistema che si desidera importare dal controller flash USB. Verrà richiesto di inserire la password di amministratore per l'autenticazione.

### 5.7.3.5 Riavvio automatico

Questo menu consente al sistema di riavviare automaticamente il NVR su base regolare. Si consiglia di lasciare questa funzione abilitata, in quanto mantiene l'integrità operativa del NVR.

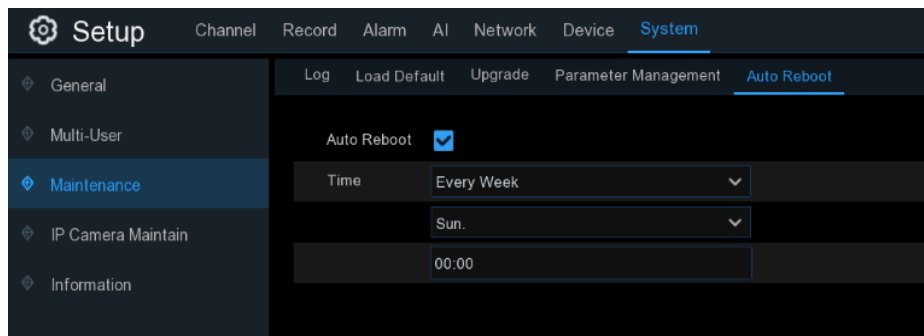

**Riavvio automatico:** selezionare per abilitare.

**Ora:** è possibile impostare il riavvio dell'NVR per giorno, settimana o mese.

### 5.7.3.6 Modalità sviluppatore

Questo menu consente di raccogliere alcune informazioni di debug per analizzare la situazione del sistema.

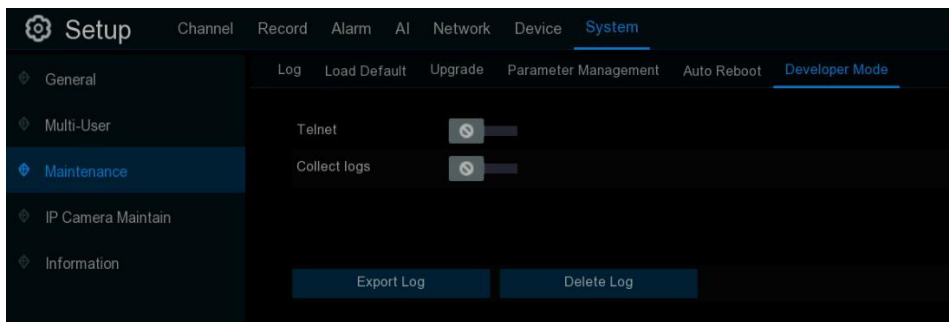

**Telnet:** abilitarlo solo se richiesto dai professionisti del post-vendita.

**Raccogliere i record:** abilitare questa funzione solo se richiesta dai professionisti del post-vendita.

**Esporta registro:** per esportare i registri di sistema sulla chiavetta USB.

**Cancella registro:** cancella i registri di sistema salvati.

## 5.7.4 Telecamera IP Mantenere

Questo menu consente di aggiornare il firmware della telecamera IP e di ripristinare le impostazioni predefinite della telecamera IP.



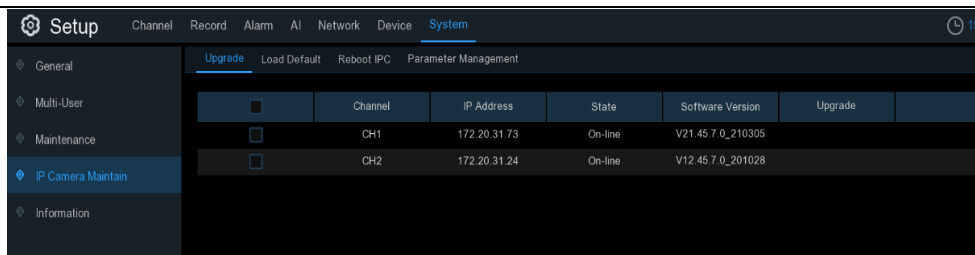

### 5.7.4.1 Aggiornamento della telecamera IP

Questo menu consente di aggiornare il firmware della telecamera IP.

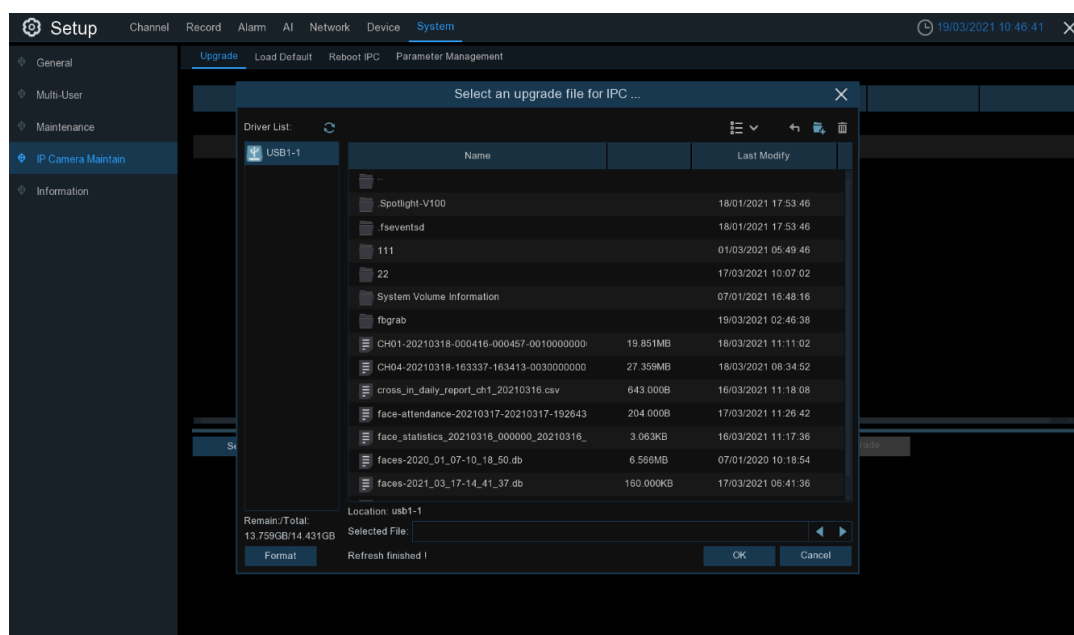
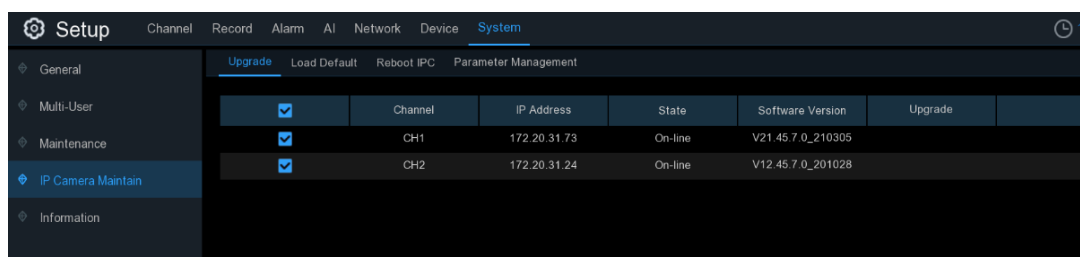

1. Scegliere una delle telecamere IP di cui si desidera aggiornare il firmware.
2. Fare clic su **Seleziona file**, selezionare il file di aggiornamento dall'unità flash USB, quindi fare clic su **OK**.
3. Fare clic sul pulsante **Aggiorna IPC** per avviare l'aggiornamento. Verrà richiesto di inserire la password dell'amministratore per l'autenticazione. Durante l'aggiornamento **NON** spegnere l'NVR e la telecamera IP e non rimuovere l'USB.

## 5.7.4.2 Caricamento delle impostazioni predefinite della telecamera IP

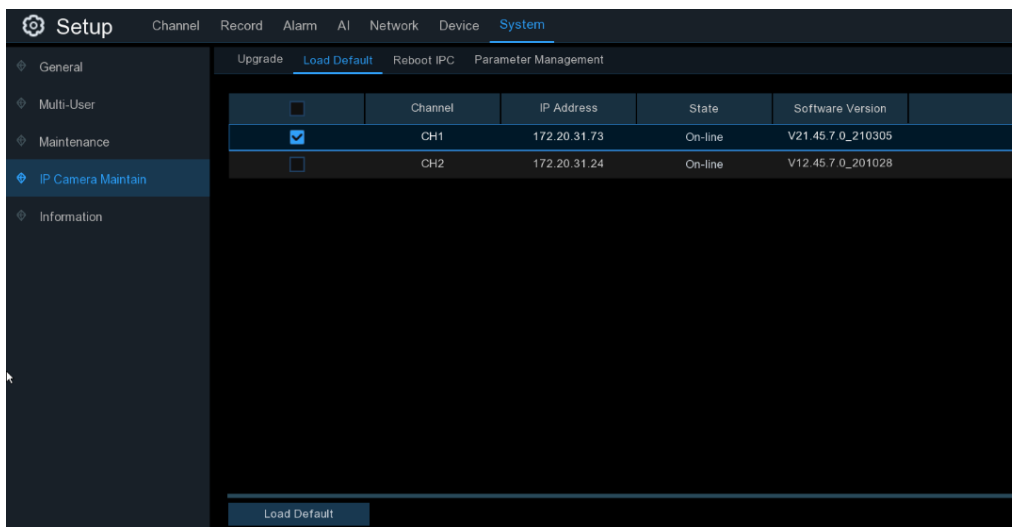

1. Scegliere le telecamere IP da ripristinare.
2. Fare clic su **Carica impostazioni predefinite** per ripristinare le impostazioni. Verrà richiesto di inserire la password di amministratore per l'autenticazione.

## 5.7.4.3 Riavvio dell'IPC

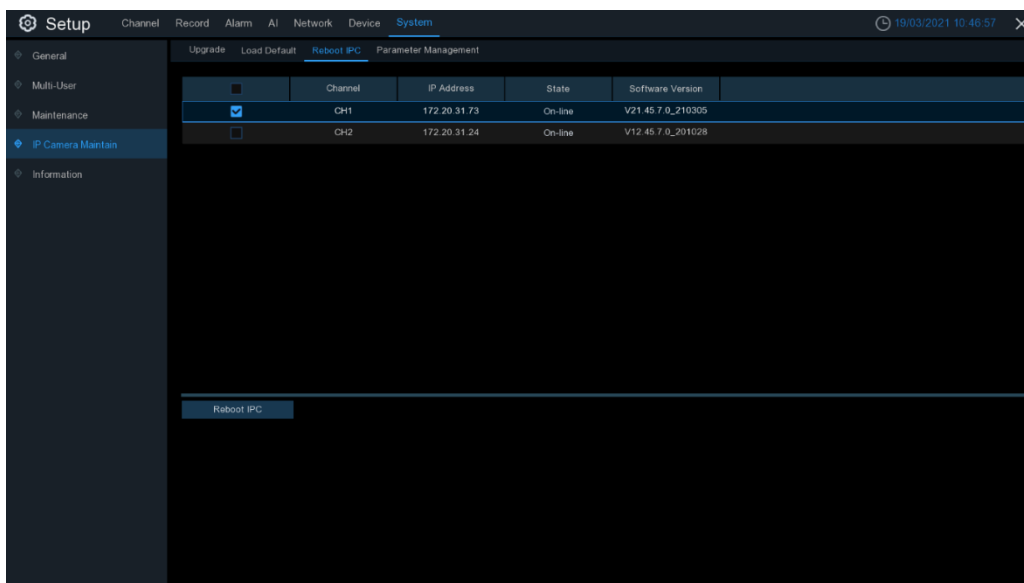

Per riavviare la telecamera IP selezionata.

## 5.7.4.4 Gestione dei parametri

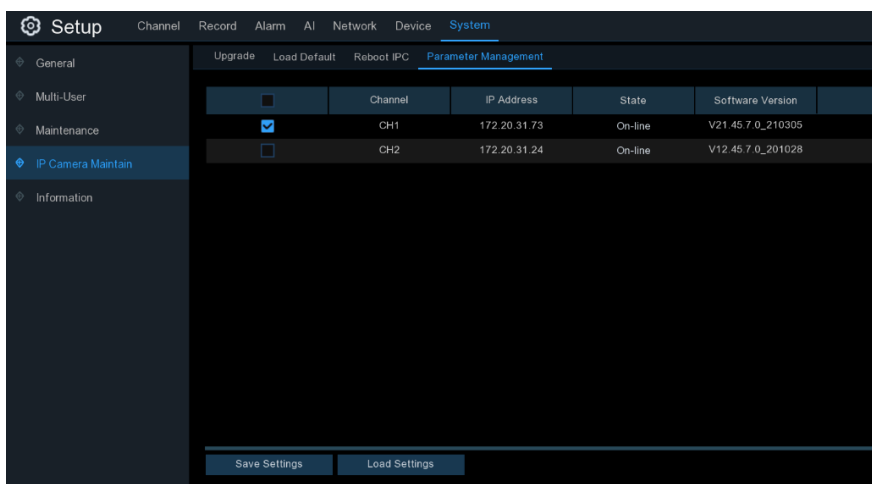

Selezionare la telecamera IP, fare clic su **Salva impostazioni** per esportare i valori di configurazione sulla chiavetta USB.

Selezionare la telecamera IP, fare clic su **Carica configurazione** per importare i valori di configurazione dalla memoria USB.

## 5.7.5 Informazioni sul sistema

Questo menu consente di visualizzare le informazioni sul sistema, sui canali, sulla registrazione e sullo stato della rete.

### 5.7.5.1 Informazioni

Visualizza le informazioni sul sistema, come l'ID del dispositivo, il nome del modello, l'indirizzo IP, l'indirizzo MAC, la versione del firmware e altro ancora.

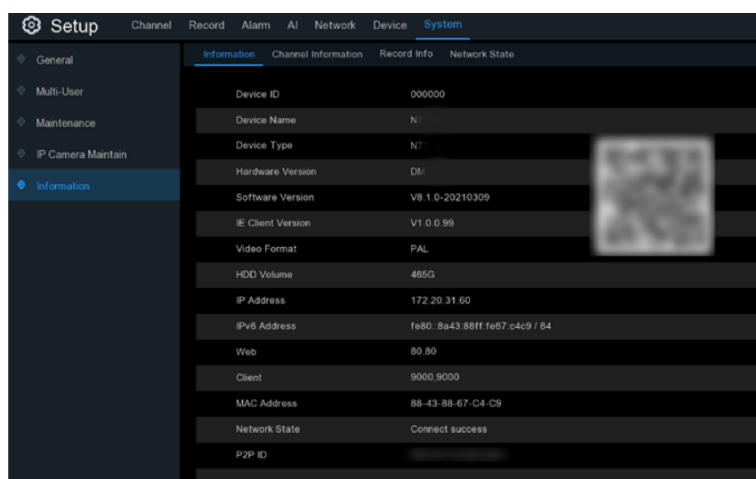

Se il vostro NVR supporta la funzione P2P, troverete l'ID P2P e il codice QR P2P nella pagina delle informazioni. È possibile scansionare questo codice QR con l'applicazione mobile per visualizzare l'NVR da remoto.

## 5.7.5.2 Informazioni sul canale

The screenshot shows the 'System' setup page with the 'Channel Information' tab selected. The table below displays the configuration for two channels, CH1 and CH2.

Channel	Alias	State	Mainstream	Substream	Mobliestream	Motion Detection	Privacy Zone
CH1	CH1	On-line	2592x1944, 25Fps, 4Mbps	640x 480, 10Fps, 1024Kbps	640x 480, 10Fps, 256Kbps	Support	Support
CH2	CH2	On-line	2592x1944, 20Fps, 4Mbps	1280x 720, 10Fps, 1024Kbps	640x 480, 10Fps, 512Kbps	Support	Support

Visualizzare le informazioni sul canale per ogni telecamera collegata, come gli alias, le specifiche di registrazione del flusso principale e del flusso secondario, lo stato di rilevamento del movimento e la zona di privacy.

## 5.7.5.3 Informazioni sulla registrazione

The screenshot shows the 'System' setup page with the 'Record Info' tab selected. The table below displays the recording configuration for two channels, CH1 and CH2.

Channel	Record State	Record Switch	Stream Type	Resolution	FPS	Bitrate
CH1	ON	Enable	Mainstream	2592x1944	25Fps	4Mbps
CH2	ON	Enable	Mainstream	2592x1944	20Fps	4Mbps

Visualizza le *informazioni* di registrazione per ciascuna telecamera collegata, come la velocità di trasmissione, il tipo di flusso, la risoluzione di registrazione e la frequenza dei fotogrammi (FPS).

## 5.7.5.4 Stato della rete

The screenshot shows the 'System' setup page with the 'Network State' tab selected. The table below displays the network configuration details.

Attribute	Value
<b>WAN</b>	
IP Address	172.20.31.60
Subnet Mask	255.255.255.0
Gateway	172.20.31.1
MAC Address	88-43-88-67-C4-C9
IPv6 Address	fe80::8a43:88ff:fe07:c4c9/64
IPv6 Gateway	fe80::/64
DHCP	Enable
<b>Internal Interface</b>	
Connected	Connected
IP Address	10.10.25.100
Subnet Mask	255.255.0.0
DNS1	172.18.1.222
DNS2	8.8.8.8
PPPoE	Disable
<b>Port</b>	
Web	80,80,Inactive,Enable
Client	9000,9000,Inactive,Enable
RTSP	554,554,Inactive,Enable
Https	443,443,Inactive,Enable
Total Band Width	128Mbps
Used Band Width	10.75Mbps

Vedere *informazioni sulla rete*.

**Larghezza di banda totale:** visualizza la larghezza di banda totale in ingresso del NVR per le telecamere IP.

**Larghezza di banda utilizzata:** visualizza la larghezza di banda utilizzata dalle telecamere IP.

## 5.8 Scenario AI

La funzione Scenario AI fornisce applicazioni AI per diversi scenari specifici. Fare clic sul titolo del sottomenu nella pagina di configurazione principale per accedere alla pagina di configurazione delle singole funzioni.

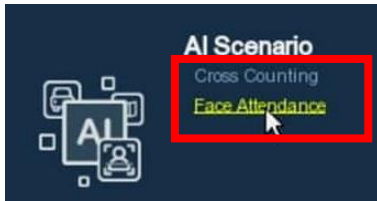

### 5.8.1 Conteggio incrociato

Si tratta di un'applicazione AI basata sulla funzione di conteggio incrociato, che aiuta a controllare il numero di clienti/visitatori/veicoli in luoghi pubblici, come ristoranti, parchi, zoo, teatri, musei, parcheggi, ecc.

The screenshot displays the AI Scenario interface. It features a grid of video feeds from various channels (CH2, CH3, CH5, CH6). A sidebar on the left contains navigation icons, with a red box labeled '1' around them. A 'Please Enter' panel on the right shows a green pedestrian icon and a count of '10 Available'. Below this panel is a table with columns for Channel, Type, and time slots (12:00, 13:00, 14:00, 15:00, 16:00, 17:00). A red box labeled '5' is positioned above the table. A red box labeled '6' is at the bottom of the interface. A red box labeled '7' is around the bottom navigation bar. A red box labeled '8' is around the bottom right corner. A red box labeled '9' is around the bottom left corner. A red box labeled '10' is around the bottom center. A red box labeled '11' is around the bottom right corner. A red box labeled '12' is around the bottom center. A red box labeled '13' is around the bottom left corner. A red box labeled '14' is around the bottom center. A red box labeled '15' is around the bottom right corner. A red box labeled '16' is around the bottom center. A red box labeled '17' is around the bottom left corner. A red box labeled '18' is around the bottom center. A red box labeled '19' is around the bottom right corner. A red box labeled '20' is around the bottom center. A red box labeled '21' is around the bottom left corner. A red box labeled '22' is around the bottom center. A red box labeled '23' is around the bottom right corner. A red box labeled '24' is around the bottom center. A red box labeled '25' is around the bottom left corner. A red box labeled '26' is around the bottom center. A red box labeled '27' is around the bottom right corner. A red box labeled '28' is around the bottom center. A red box labeled '29' is around the bottom left corner. A red box labeled '30' is around the bottom center. A red box labeled '31' is around the bottom right corner. A red box labeled '32' is around the bottom center. A red box labeled '33' is around the bottom left corner. A red box labeled '34' is around the bottom center. A red box labeled '35' is around the bottom right corner. A red box labeled '36' is around the bottom center. A red box labeled '37' is around the bottom left corner. A red box labeled '38' is around the bottom center. A red box labeled '39' is around the bottom right corner. A red box labeled '40' is around the bottom center. A red box labeled '41' is around the bottom left corner. A red box labeled '42' is around the bottom center. A red box labeled '43' is around the bottom right corner. A red box labeled '44' is around the bottom center. A red box labeled '45' is around the bottom left corner. A red box labeled '46' is around the bottom center. A red box labeled '47' is around the bottom right corner. A red box labeled '48' is around the bottom center. A red box labeled '49' is around the bottom left corner. A red box labeled '50' is around the bottom center. A red box labeled '51' is around the bottom right corner. A red box labeled '52' is around the bottom center. A red box labeled '53' is around the bottom left corner. A red box labeled '54' is around the bottom center. A red box labeled '55' is around the bottom right corner. A red box labeled '56' is around the bottom center. A red box labeled '57' is around the bottom left corner. A red box labeled '58' is around the bottom center. A red box labeled '59' is around the bottom right corner. A red box labeled '60' is around the bottom center. A red box labeled '61' is around the bottom left corner. A red box labeled '62' is around the bottom center. A red box labeled '63' is around the bottom right corner. A red box labeled '64' is around the bottom center. A red box labeled '65' is around the bottom left corner. A red box labeled '66' is around the bottom center. A red box labeled '67' is around the bottom right corner. A red box labeled '68' is around the bottom center. A red box labeled '69' is around the bottom left corner. A red box labeled '70' is around the bottom center. A red box labeled '71' is around the bottom right corner. A red box labeled '72' is around the bottom center. A red box labeled '73' is around the bottom left corner. A red box labeled '74' is around the bottom center. A red box labeled '75' is around the bottom right corner. A red box labeled '76' is around the bottom center. A red box labeled '77' is around the bottom left corner. A red box labeled '78' is around the bottom center. A red box labeled '79' is around the bottom right corner. A red box labeled '80' is around the bottom center. A red box labeled '81' is around the bottom left corner. A red box labeled '82' is around the bottom center. A red box labeled '83' is around the bottom right corner. A red box labeled '84' is around the bottom center. A red box labeled '85' is around the bottom left corner. A red box labeled '86' is around the bottom center. A red box labeled '87' is around the bottom right corner. A red box labeled '88' is around the bottom center. A red box labeled '89' is around the bottom left corner. A red box labeled '90' is around the bottom center. A red box labeled '91' is around the bottom right corner. A red box labeled '92' is around the bottom center. A red box labeled '93' is around the bottom left corner. A red box labeled '94' is around the bottom center. A red box labeled '95' is around the bottom right corner. A red box labeled '96' is around the bottom center. A red box labeled '97' is around the bottom left corner. A red box labeled '98' is around the bottom center. A red box labeled '99' is around the bottom right corner. A red box labeled '100' is around the bottom center.

Channel	Type	12:00	13:00	14:00	15:00	16:00	17:00
CH2	Enter	6	11	12	1	0	0
	Exit	9	11	12	1	0	0
CH3	Enter	-	-	-	-	-	-
	Exit	-	-	-	-	-	-
CH5	Enter	47	27	36	8	0	13
	Exit	26	13	16	3	0	9
CH6	Enter	0	0	0	0	0	0
	Exit	0	0	0	0	0	0

## 1. Barra di navigazione a sinistra:

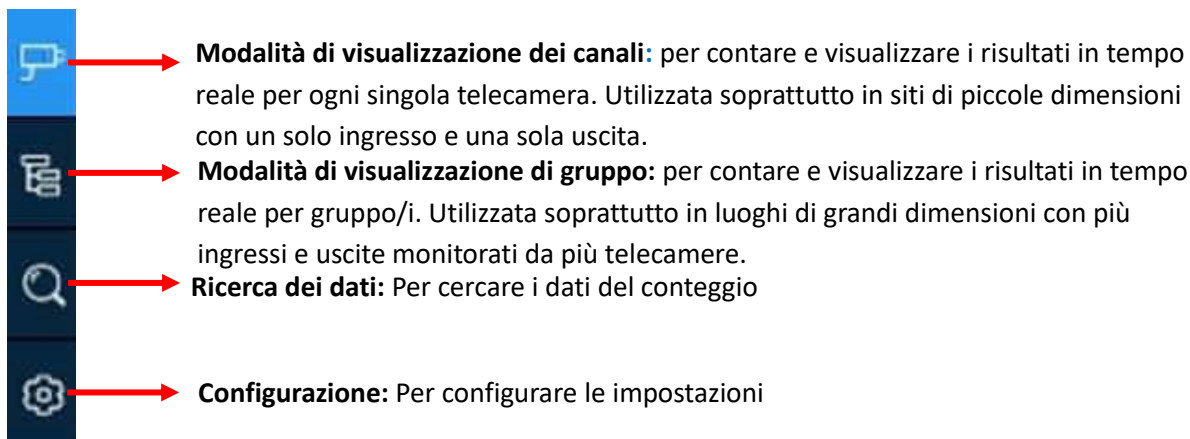

## 2. Visualizzazione dei dati in tempo reale:



**Disponibile:** numero rimanente di presenze consentite

**Indoor:** numero attuale di assistenti all'interno dell'area di controllo

**Inserire:** Numero totale di partecipanti

**Uscita:** numero registrato del numero totale di partecipanti in uscita.

## 3. Visualizzazione in tempo reale dei dati di conteggio:



Visualizzazione su schermo di 4/6/9 canali.

Per mostrare o nascondere la visualizzazione dei dati in tempo reale.

Cancella i dati di conteggio del canale selezionato

Azzeramento dei dati di conteggio per tutti i canali

## 4. Barra informativa dei dati di conteggio in tempo reale

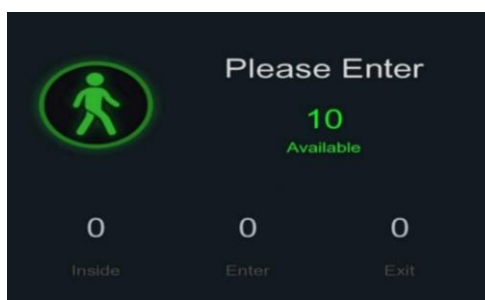

Questa barra visualizza i dati di conteggio in tempo reale per il canale selezionato.

---

**Disponibile:** numero rimanente di presenze consentite

**Indoor:** numero attuale di assistenti all'interno dell'area di controllo

**Inserire:** Numero registrato di partecipanti totali

**Partenza:** numero registrato del numero totale di partecipanti in partenza.



Se il numero disponibile è maggiore di 0, il numero sulla carta appare in verde.



Se il numero disponibile è 0, la cifra nella casella sarà rossa.

### 5. Pulsante a schermo intero:

Fare clic sull'icona a schermo intero  per visualizzare i dati di conteggio in tempo reale per i canali o i gruppi selezionati.

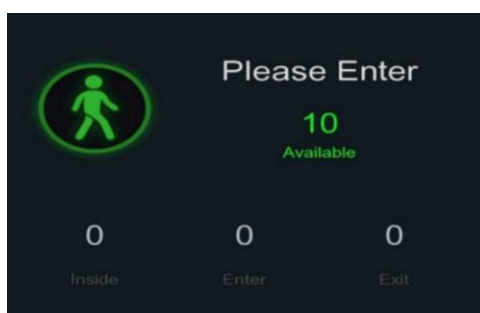

Se è stata attivata la modalità **Pubblicità**, le immagini pubblicitarie verranno visualizzate insieme ai dati di conteggio in tempo reale a schermo intero. Per ulteriori informazioni sulla Modalità **pubblicità**, consultare [5.8.1.3 Modalità pubblicità](#).

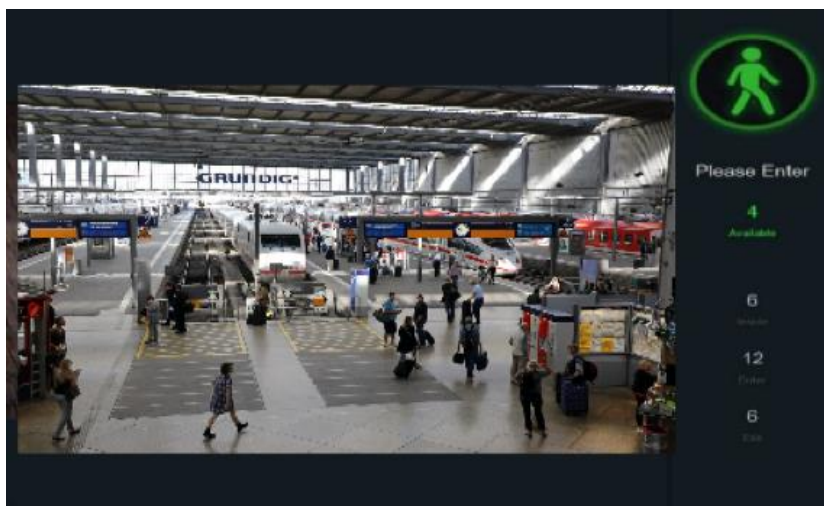

Fare clic con il tasto destro del mouse per uscire dalla modalità a schermo intero.

### 6. Grafico dei dati statistici:



Channel	Type	12:00	13:00	14:00	15:00	16:00	17:00
CH2	Enter	6	11	12	1	0	0
	Exit	9	11	12	1	0	0
	Inside	0	0	0	0	0	0
CH3	Enter	-	-	-	-	-	-
	Exit	-	-	-	-	-	-
	Inside	-	-	-	-	-	-
CH5	Enter	47	27	36	8	0	13
	Exit	26	13	16	3	0	9
	Inside	100	114	134	139	139	143
CH6	Enter	0	0	0	0	0	0
	Exit	0	0	0	0	0	0
	Inside	0	0	0	0	0	0

Qui vengono visualizzate le statistiche di conteggio dell'intera giornata per tutti i canali attivati. Usare la rotella del mouse per scorrere la timeline a sinistra o a destra.

### 5.8.1.1 Configurazione della vista del canale

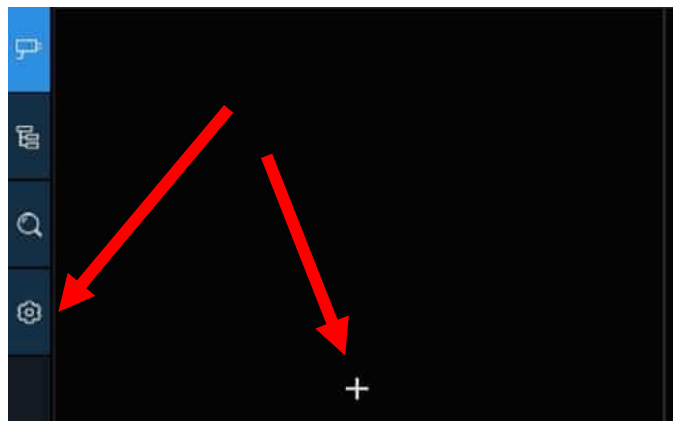
1. Fare clic sull'icona di aggiunta **+** o sull'icona di configurazione  per accedere alla pagina di configurazione.



2. Attivare il canale o i canali su cui si desidera eseguire la funzione di conteggio nell'elenco **dei canali**. L'icona Configurazione e allarme  sarà blu se la telecamera su quel canale supporta la funzione AI; se la telecamera non supporta la funzione AI, l'icona  sarà grigia.

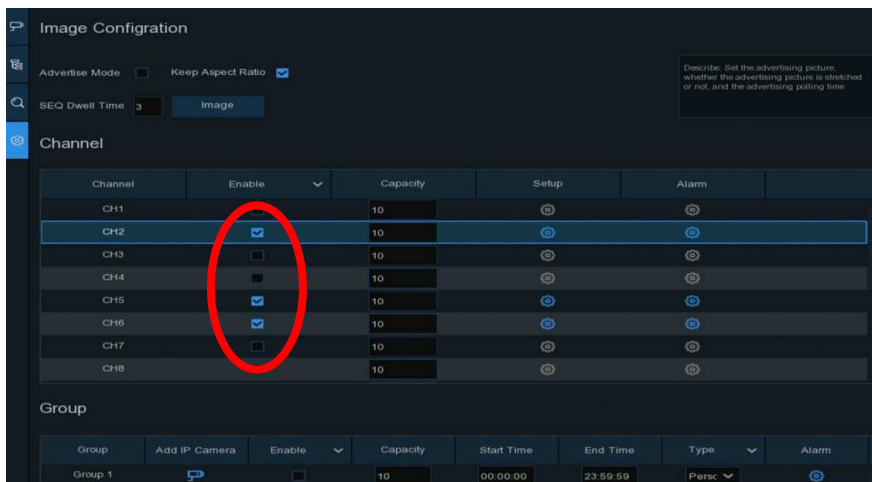



3. Impostare il numero di **capacità** per ciascun canale, che rappresenta la limitazione massima dell'assistenza.
4. Fare clic su una delle icone di **configurazione**  per configurare le condizioni di rilevamento.

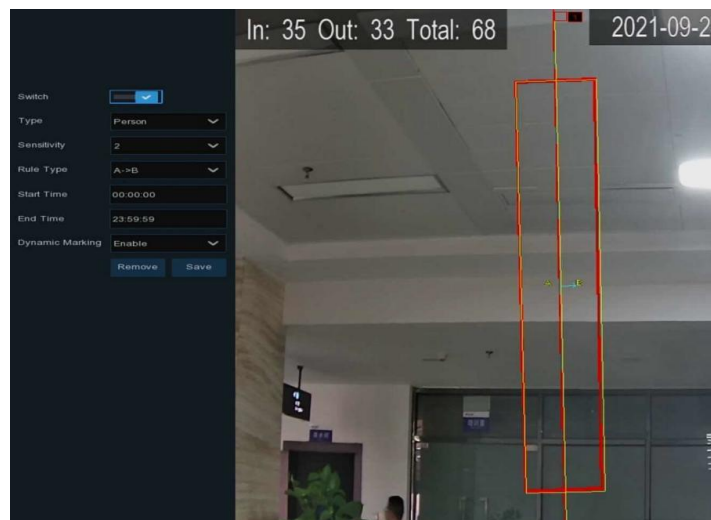

**Interruttore:** abilita o disabilita il rilevamento.

**Tipo:** scegliere gli oggetti target del rilevamento. **Motion** rileva tutti gli oggetti in movimento, **Person** rileva solo le persone, **Vehicle** rileva solo i veicoli.

**Sensibilità:** imposta il livello di sensibilità. Il livello 1 è il livello di sensibilità più basso, mentre il livello 4 è il livello di sensibilità più alto.

**Tipo di regola:**

**A → B:** se viene rilevato un oggetto che si sposta dal lato A al lato B, il sistema conta 1 per inserire il numero; se viene rilevato un oggetto che si sposta dal lato B al lato A, il sistema conta 1 per uscire dal numero.

**B → A:** se viene rilevato un oggetto che si sposta dal lato B al lato A, il sistema conta 1 per inserire il numero; se viene rilevato un oggetto che si sposta dal lato A al lato B, il sistema conta 1 per uscire dal numero.

**Ora di inizio:** impostare l'ora di inizio del rilevamento.

**Ora di fine:** Imposta l'ora di fine del rilevamento.

**Marcatura dinamica:** **Se si** attiva questa opzione, il bordo dell'area di rilevamento verrà visualizzato sia nelle immagini in live view che nei file di registrazione.

**Fasi di configurazione:**

- i. Attivare l'**interruttore**.
- ii. Scegliere il tipo di target di rilevamento.
- iii. Per regolare la **sensibilità**.
- iv. Scegliere un **tipo di regola**.
- v. Impostare l'**ora di inizio** e l'**ora di fine**.
- vi. Utilizzate il mouse per fare clic su 2 punti dell'immagine della telecamera e tracciare una linea virtuale.

- 
- vii. Fare clic su **Salva** per salvare le impostazioni.
  - viii. Se si desidera modificare la posizione o la lunghezza della linea, fare clic sul riquadro rosso sulla linea; il colore della linea cambierà in rosso. Tenere premuto il tasto sinistro del mouse per spostare la linea, oppure trascinare i terminali per modificare la lunghezza o la posizione della linea.
  - ix. Se si desidera rimuovere una delle linee dall'immagine della telecamera, fare clic sul riquadro rosso della linea e poi sul pulsante **Elimina**.
  - x. Fare clic con il tasto destro del mouse per uscire dalla pagina di configurazione.
5. Ripetere il punto 3 per completare la configurazione di tutti i canali sui quali si desidera attivare la funzione.
  6. Fare clic su una delle icone degli **allarmi**  per configurare le azioni di allarme quando il numero disponibile è 0.

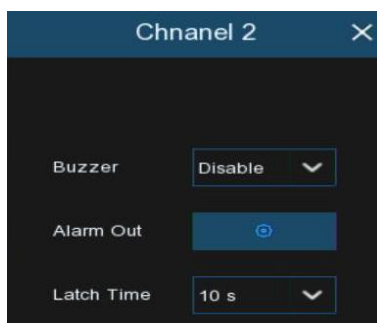

**Cicalino:** impostare la durata del cicalino in secondi quando il numero disponibile è 0.

**Uscita allarme:** se l'NVR supporta la connessione a un dispositivo di allarme esterno, è possibile configurarlo per emettere un segnale acustico.

**Tempo di blocco:** per configurare il tempo dell'allarme esterno quando il numero disponibile è 0.

Fare clic con il tasto destro del mouse per uscire dalla pagina di configurazione degli allarmi, quindi fare clic sul pulsante **Salva** per salvare la configurazione.

7. Fare clic sull'icona **Vista canali**  per visualizzare le immagini live e i dati di conteggio di tutti i canali attivati.

### 5.8.1.2 Impostazioni della vista di gruppo

1. Fare clic sull'icona di aggiunta **+** o sull'icona di configurazione  per accedere alla pagina di configurazione.

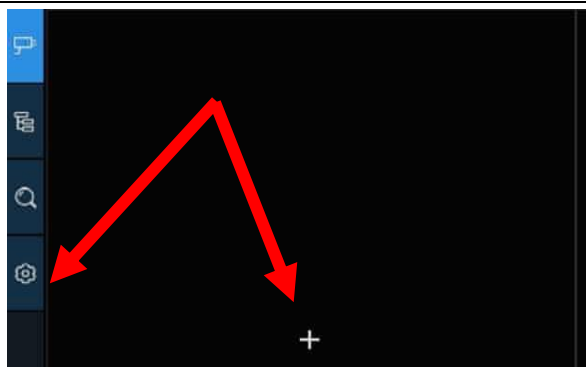

2. Fare clic sull'icona **Aggiungi telecamera IP** per aggiungere i canali al gruppo. È possibile impostare un massimo di 8 gruppi, ma ogni canale può essere aggiunto solo a 1 gruppo. Se un canale è abilitato in modalità Channel View, non può essere aggiunto a nessun gruppo.

Group	Add IP Camera	Active	Capacity	Start Time	End Time	Type	Alarm
Group 1		<input checked="" type="checkbox"/>	50	00:00:00	23:59:59	Persc	
Group 2		<input checked="" type="checkbox"/>	10	00:00:00	23:59:59	Persc	
Group 3		<input checked="" type="checkbox"/>	10	00:00:00	23:59:59	Persc	
Group 4		<input checked="" type="checkbox"/>	10	00:00:00	23:59:59	Persc	
Group 5		<input type="checkbox"/>	10	00:00:00	23:59:59	Persc	
Group 6		<input type="checkbox"/>	10	00:00:00	23:59:59	Persc	
Group 7		<input type="checkbox"/>	10	00:00:00	23:59:59	Persc	
Group 8		<input type="checkbox"/>	10	00:00:00	23:59:59	Persc	

3. Selezionare la casella Attiva per attivare il gruppo.
4. Impostare il numero di **capacità**, l'ora di **inizio** e l'ora di **fine** per ciascun gruppo.
5. Scegliere il **tipo di target** di rilevamento tra **Persona**, **Veicolo** e **Movimento**.
6. Fare clic su una delle icone di **allarme** per configurare le azioni di allarme quando il numero disponibile è 0.

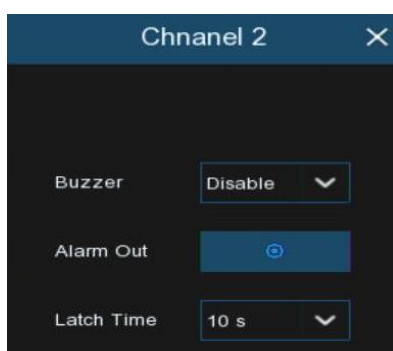

**Cicalino:** impostare la durata del cicalino in secondi quando il numero disponibile è 0.

**Uscita allarme:** se l'NVR supporta la connessione a un dispositivo di allarme esterno, è possibile configurarlo per emettere un segnale acustico.

**Tempo di blocco:** per impostare il tempo dell'allarme esterno quando il numero disponibile è 0.

7. Fare clic sull'icona di chiusura **X** o fare clic con il pulsante destro del mouse per tornare alla pagina di configurazione precedente, quindi fare clic sul pulsante **Applica** per salvare la configurazione.

8. Fare clic sull'icona **Vista gruppo** per visualizzare le immagini dal vivo e i dati di conteggio di tutti i gruppi attivati.

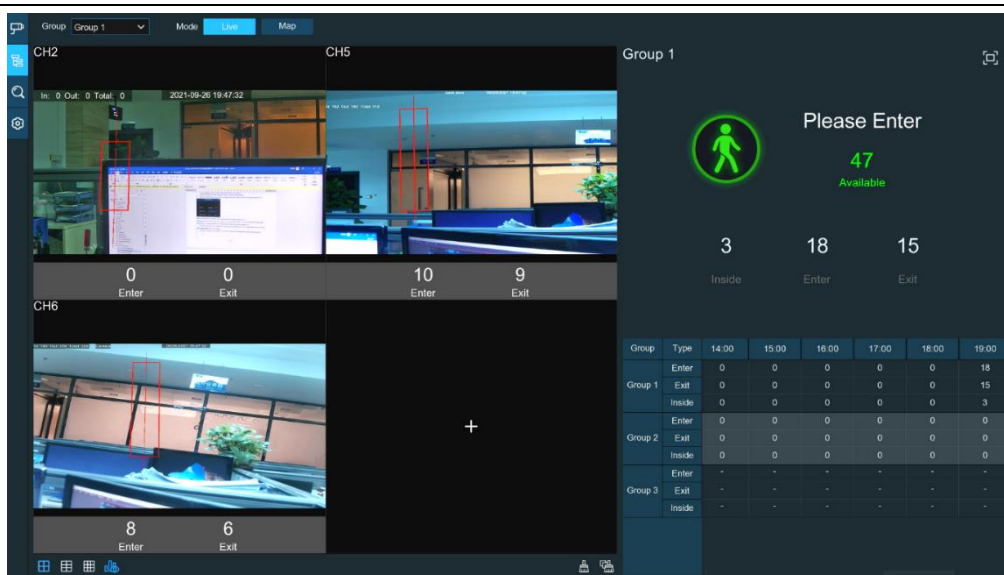

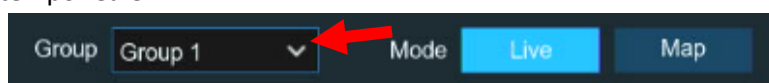

9. È possibile scegliere il gruppo che si desidera visualizzare le immagini dal vivo e i dati di conteggio in tempo reale.

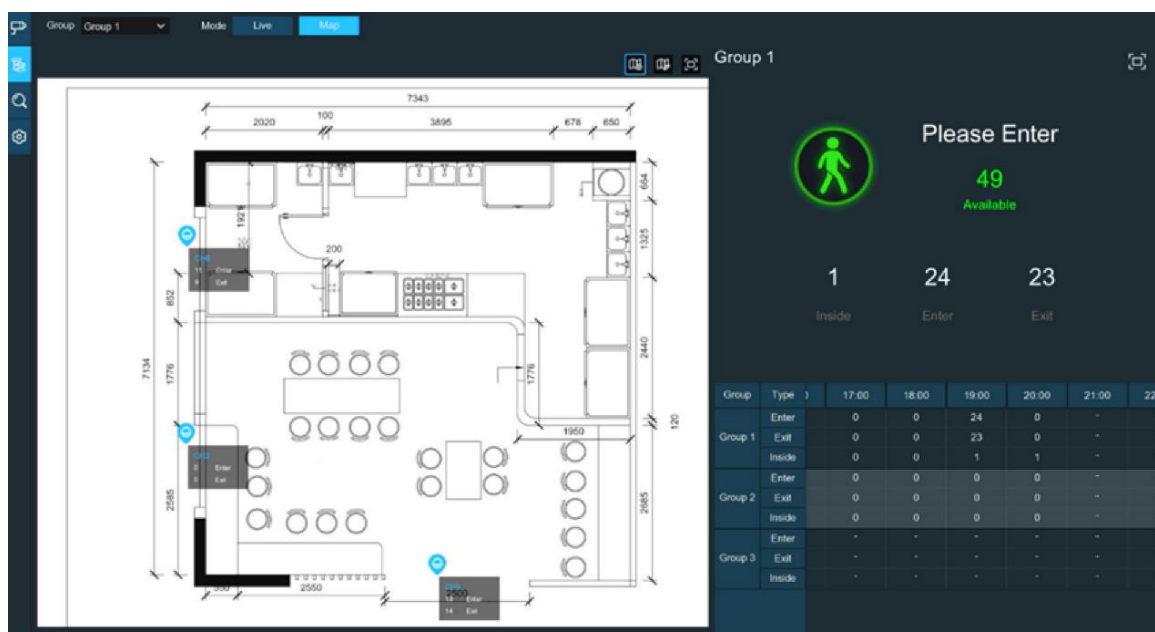

10. Consente inoltre di visualizzare i dati di conteggio in modalità Mappa. Fare clic sul pulsante Mappa per configurare le impostazioni.



11. Fare clic sull'icona  per aggiungere un'immagine della mappa dalla chiavetta USB.

12. Fare clic sull'icona  per regolare la posizione delle telecamere IP. Fare clic e tenere premuta l'icona del canale e spostarla una per una per regolare la posizione delle telecamere IP sulla mappa. È possibile fare clic sull'icona  per visualizzare la mappa a schermo intero.

### 5.8.1.3 Modalità pubblicitaria



Il sistema consente di visualizzare le immagini pubblicitarie con funzioni di conteggio incrociato.

1. Cliccare sull'icona **Impostazioni**  nella **barra di navigazione** per accedere alla pagina delle impostazioni.

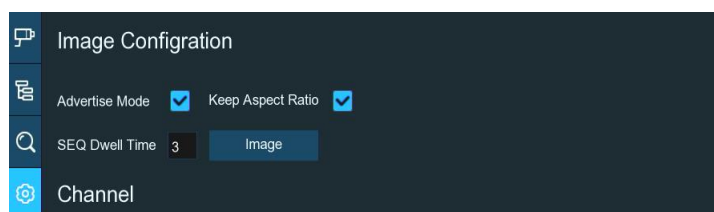

2. Controllare la modalità di pubblicità in



3. Fare clic sul pulsante **Immagine** per caricare le immagini dalla chiavetta USB. È possibile aggiungere un massimo di 16 immagini in formato jpg, png e bmp e la risoluzione massima non deve essere superiore a 2560x1600. Fare clic sull'icona aggiungi  per aggiungere nuove immagini e sull'icona cancella  per eliminare una per una le immagini aggiunte. Fare clic sull'icona di chiusura  o fare clic con il tasto destro del mouse per tornare alla pagina di configurazione precedente.



4. Selezionare la casella di controllo **Mantieni rapporto d'aspetto** se si desidera visualizzare le immagini nel loro rapporto d'aspetto originale. Deselezionare la casella se si desidera che le immagini vengano ingrandite e visualizzate a schermo intero.

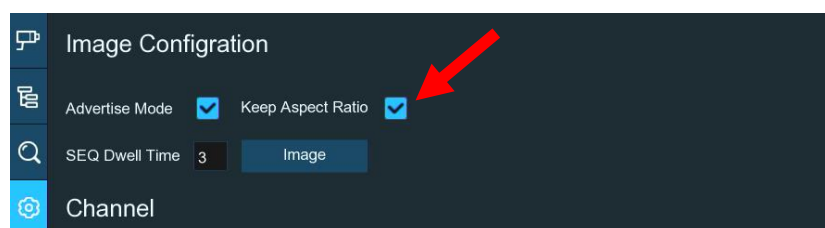

5. Impostare il tempo di permanenza SEQ in secondi, che deciderà per quanto tempo ciascuna immagine rimarrà sullo schermo.
6. Fare clic sul pulsante **Applica** per salvare le impostazioni.
7. Tornare alla modalità Visualizzazione canale o Visualizzazione gruppo, fare clic sul pulsante a schermo intero  nell'angolo in alto a destra per visualizzare le immagini pubblicitarie e i dati di conteggio in tempo reale per i canali o i gruppi selezionati.

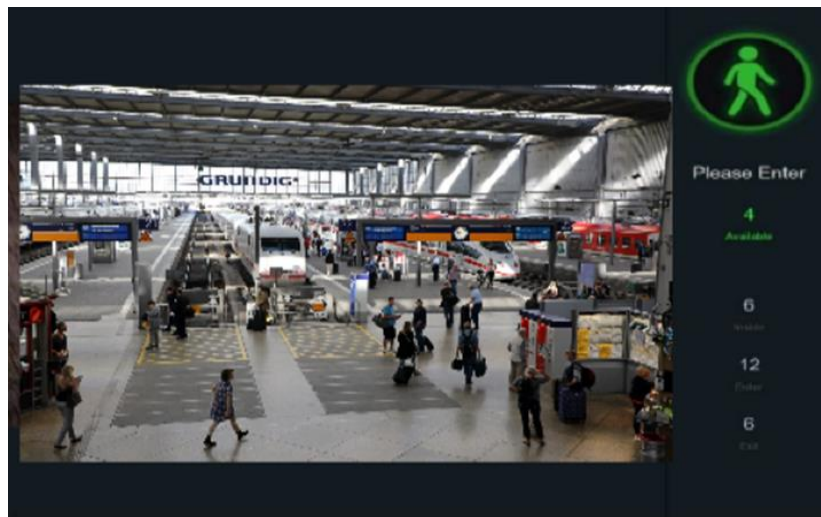

#### 5.8.1.4 Ricerca dei dati di conteggio

1. Fare clic sull'icona **Ricerca**  per cercare i dati del conteggio.





2. È possibile cercare canali e gruppi separatamente. Scegliete i canali o i gruppi da cercare, impostate la durata della ricerca al giorno, alla settimana, al mese o all'anno e scegliete il tipo di target che volete cercare. Fare clic sull'icona di ricerca , il risultato verrà visualizzato sul lato destro della finestra.





## 5.8.2 Presenza faccia a faccia

Face Attendance è un'applicazione AI basata sul rilevamento dei volti. È possibile visualizzare e controllare visivamente i dati statistici in tempo reale della gestione delle presenze.

1. Titolo personalizzato.
2. Dati statistici complessivi sulla frequenza per tutti i gruppi selezionati.
3. Dati statistici sulle presenze individuali di ciascun gruppo selezionato.
  - Il numero totale di persone che devono verificare la propria presenza
  - Il numero di persone che hanno già controllato la loro presenza
  - Il numero di persone che non hanno verificato la loro presenza.
4. Schermata Live View: per visualizzare le immagini live della telecamera. Fare clic sulle icone dello schermo diviso, per modificare il layout dello schermo.

5. Notifiche push delle ultime persone che hanno effettuato il check-in, compreso il nome/ID della persona, l'immagine del volto catturata, il gruppo, l'ora del check-in e l'ora del check-out. L'orario normale di check-in e check-out viene visualizzato in verde. Gli orari di check-in e check-out anomali sono visualizzati in rosso. Fare clic sulle icone di divisione dello schermo, , ,    per modificare il layout dello schermo.

6. Fare clic sull'icona di ricerca  per cercare i dati sull'assistenza faccia a faccia. Maggiori informazioni in [6.10.5 Assistenza faccia a faccia](#).

Fare clic sull'icona di configurazione  per configurare le impostazioni di presenza faccia a faccia.

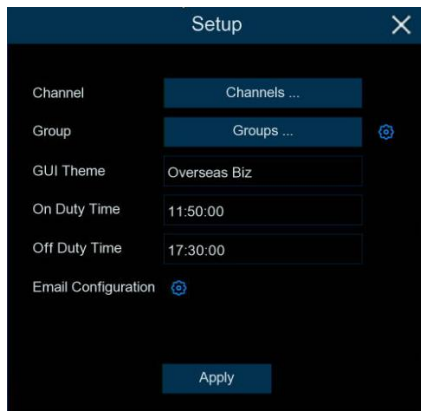

**Canali:** per scegliere i canali per il rilevamento del volto.

**Gruppo:** per scegliere il gruppo di persone da assistere. Se si desidera modificare il database del gruppo, fare clic sull'icona  per modificare. Per saperne di più, vedere [5.4.2.2 Gestione del database](#).

**Tema dell'interfaccia grafica:** dare un titolo personalizzato all'assistenza faccia a faccia.

**Tempo di servizio:** per impostare il tempo di servizio.  
Tempo di fuori servizio: per impostare il tempo di fuori servizio.

**Impostazioni e-mail:** per inviare i dati delle statistiche di presenza via e-mail, fare clic sull'icona  per modificare le impostazioni e-mail.

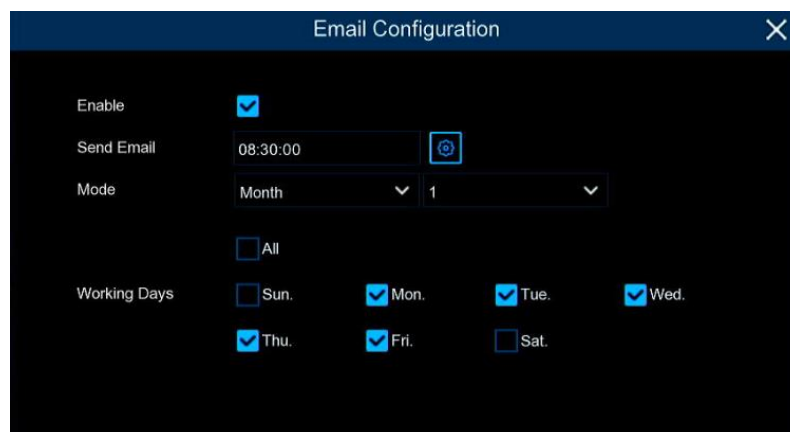

**Attiva:** selezionare la casella se si desidera inviare i dati delle statistiche sulle presenze via e-mail.

**Invia e-mail:** impostare l'ora preimpostata per l'invio dell'e-mail.

**Modalità:** scegliere di inviare l'e-mail una volta al **giorno**, alla **settimana** o al **mese**.

**Giorno:** invia le statistiche di presenza del giorno precedente una volta al giorno.

**Settimanale:** invia le statistiche di presenza degli ultimi 7 giorni una volta alla settimana.

**Mese:** invia una volta al mese i dati statistici sulle presenze dell'ultimo mese.

**Giorni lavorativi:** per selezionare i giorni lavorativi. Questo influisce sui dati statistici delle presenze.



---

Fare clic sull'icona  per configurare l'e-mail. Maggiori informazioni in [5.5.3.1 Impostazioni e-mail](#).

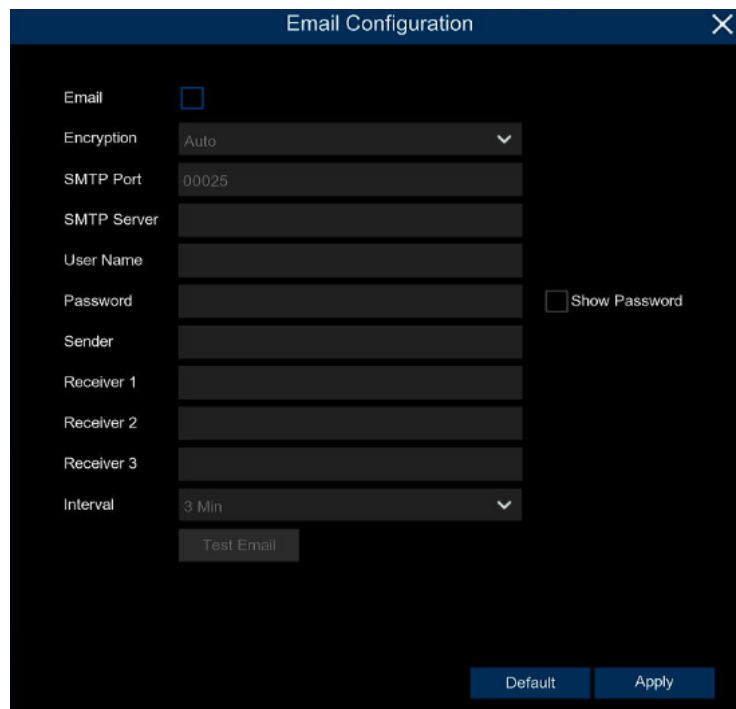

The image shows a dark-themed dialog box titled "Email Configuration" with a close button (X) in the top right corner. The dialog contains several configuration fields:

- Email:** A checkbox that is currently unchecked.
- Encryption:** A dropdown menu set to "Auto".
- SMTP Port:** A text input field containing "00025".
- SMTP Server:** An empty text input field.
- User Name:** An empty text input field.
- Password:** An empty text input field with a "Show Password" checkbox to its right, which is unchecked.
- Sender:** An empty text input field.
- Receiver 1:** An empty text input field.
- Receiver 2:** An empty text input field.
- Receiver 3:** An empty text input field.
- Interval:** A dropdown menu set to "3 Min".

At the bottom of the dialog, there is a "Test Email" button, and at the very bottom right, there are two buttons: "Default" and "Apply".

## 6 Ricerca, riproduzione e backup

La funzione di ricerca consente di cercare e riprodurre i video registrati in precedenza e le istantanee memorizzate sul disco rigido dell'NVR. Si può scegliere di riprodurre i video che corrispondono al programma di registrazione, alle registrazioni manuali o ai soli eventi di movimento. La funzione di backup consente di salvare eventi importanti (sia video che istantanee) su un'unità flash USB.

### 6.1 Utilizzo della funzione di ricerca

Fare clic sul pulsante di **ricerca**  dal menu Start per accedere alla sezione di ricerca.



1. **Opzioni di ricerca:** il sistema offre diversi metodi di ricerca e riproduzione: Generale, Eventi, Sottoperiodi, Smart, Tag, File esterno, Immagine, Slice, AI, ecc.
2. **Cerca la data:** cercare una data per riprodurla.
3. **Tipo di ricerca:** il sistema offre diversi tipi di ricerca per restringere la ricerca.
4. **Selezione dei canali:** per scegliere i canali da cercare e riprodurre.
5. **Controlli di riproduzione video:** per controllare la riproduzione video.



 Ingrandire la riproduzione video a schermo intero







 Riavvolgimento, x2, x4, x8 e x16

 Riproduzione lenta, 1/2, 1/4 e 1/8, velocità 1/16

 Gioco

 Pausa

 Riproduzione fotogramma per fotogramma. Fare clic una volta per riprodurre un fotogramma del video.

- 
- Stop
  -  Avanzamento veloce, x2, x4, x8 e x16
  -  Zoom digitale: fare clic per ingrandire, quindi fare clic e trascinare sull'immagine della fotocamera durante la riproduzione per ingrandire l'area selezionata. Fare clic con il tasto destro del mouse per tornare alla riproduzione normale.
  -  Video clip. Salvate rapidamente una sezione del video su un'unità flash USB. Ulteriori informazioni in [6.1.1.1 Backup dei videoclip](#)
  -  Salvare il video clip.
  -  Controllo del volume: spostare la barra di scorrimento per aumentare o diminuire il volume.
  -  Istantanee: per catturare un'immagine istantanea sulla chiavetta USB. Se la riproduzione video è in modalità split screen, spostare il cursore del mouse sul canale che si desidera catturare, quindi fare clic sull'icona  per salvare l'istantanea.

6. **Timeline:** le registrazioni continue sono visualizzate con barre colorate per rappresentare i diversi tipi di registrazioni (la legenda è riportata nell'angolo in basso a destra dello schermo).

Utilizzate le opzioni relative all'intervallo di tempo (  ) per visualizzare un periodo di tempo più piccolo o più ampio.

**I diversi tipi di registrazione sono indicati con colori diversi:**







- Registrazione continua in **verde**;
- Registrazione del movimento in **giallo**;
- Registrazione I/O in colore **rosso**;
- Registrazione PIR in **viola**;
- Registrazione intelligente in **blu**;
- Registrazione del movimento e dell'I/O in **arancione**;
- Registrazione manuale in **verde**;

7. **Stato di riproduzione:** visualizza lo stato di riproduzione del video.

## 6.2 Ricerca e riproduzione di video in generale

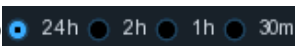
Questo menu consente di cercare e riprodurre le registrazioni a partire da una data specifica.





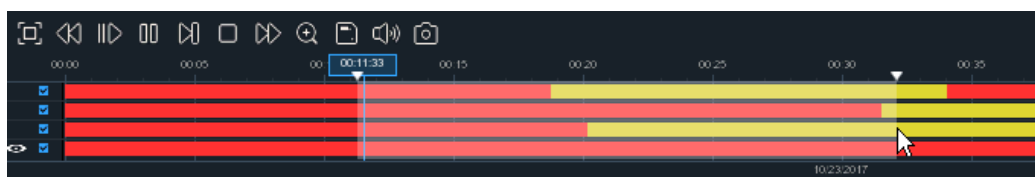

1. Selezionare una data per cercare la registrazione video nel calendario.
2. Scegliere un tipo di ricerca.
3. Contrassegnare i canali che si desidera cercare, oppure selezionare **Canale** per cercare tutti i canali collegati.
4. I risultati della ricerca saranno visualizzati sulla timeline dalle 00:00 alle 24:00.
5. Premere il tasto  per avviare la riproduzione.
6. Controllare la riproduzione con i pulsanti dei **controlli di riproduzione video**.
7. Utilizzare le opzioni relative al periodo di tempo  per visualizzare un periodo di tempo più piccolo o più ampio.
8. Se si desidera salvare rapidamente una sezione del video durante la riproduzione su un'unità flash USB, utilizzare la funzione di backup dei **videoclip** .
9. Funzione Aggiungi tag: fare clic su  per aggiungere un **tag personalizzato**, fare clic su  per **aggiungere un tag predefinito**, abilitare la creazione di un contrassegno nel punto temporale del canale corrente. Dopo l'aggiunta, la pagina di riproduzione dei tag passerà al punto di riproduzione "Tag".

### 6.2.1 Backup dei clip video



1. Inserire la chiavetta USB nell'NVR.

2. Avvia la riproduzione di una registrazione video.
3. Fare clic sull'icona  .
4. Contrassegnare il canale o i canali di cui si desidera eseguire il backup del videoclip.
5. Spostare il cursore del mouse sulla timeline in cui si desidera avviare il video clip.
6. Tenere premuto il pulsante sinistro del mouse e trascinare il cursore sulla timeline nel punto in cui si desidera terminare il video clip.
7. L'icona  è stata modificata nell'icona , fare clic su  per salvare il video clip.
8. Selezionare un tipo di file per i file di backup, fare clic sul pulsante **Salva** per salvare i video clip.  
Assicurarsi che il driver USB abbia spazio sufficiente per salvare i video clip.

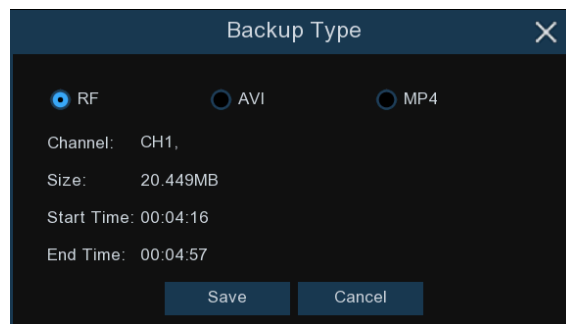

9. Viene visualizzato il menu dell'unità di backup. Navigare fino alla cartella in cui si desidera salvare i file di backup.
10. Fare clic su **OK** per iniziare. La barra di avanzamento nella parte inferiore della finestra mostra l'avanzamento del backup.

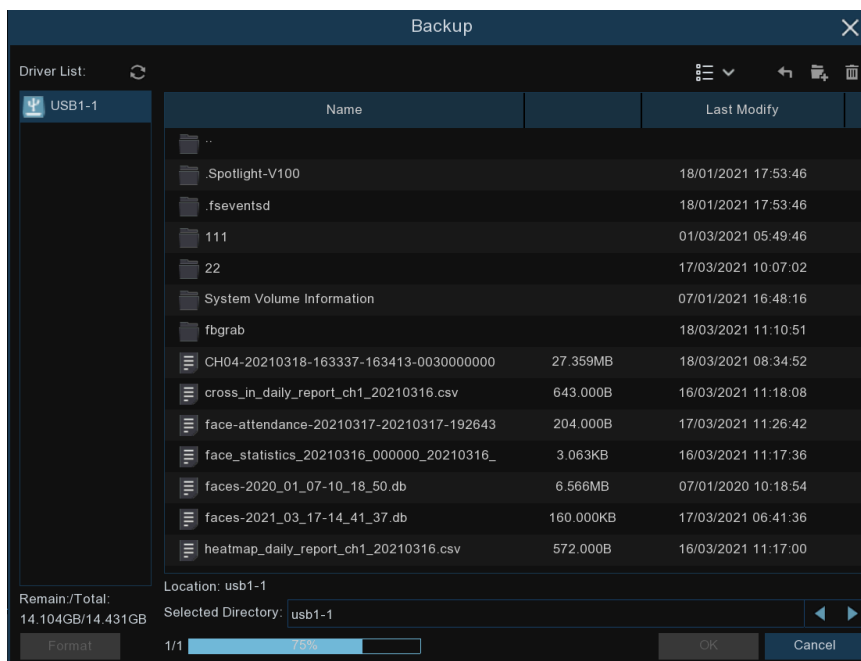

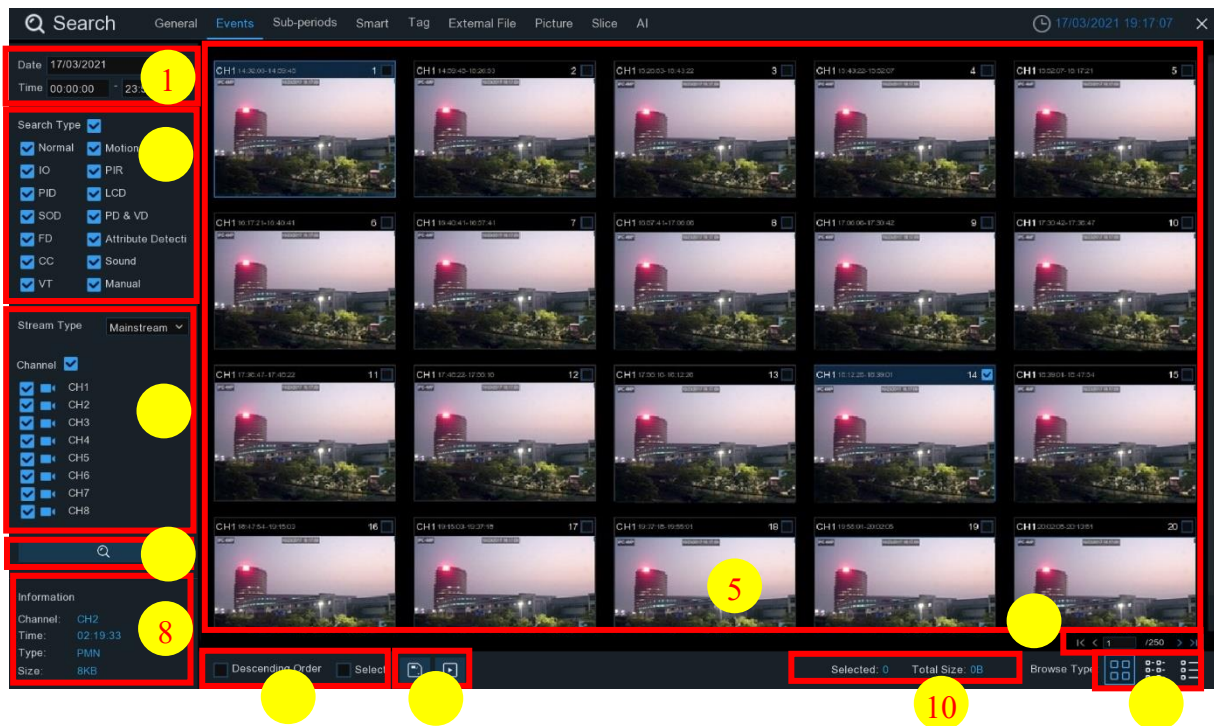

## 6.3 Ricerca, riproduzione e backup degli eventi

La ricerca degli eventi consente di visualizzare un elenco di registrazioni video con il canale, l'ora di inizio e di fine e il tipo di registrazione comodamente riassunti. È inoltre possibile eseguire rapidamente il backup degli eventi su un'unità flash USB.



**Per la ricerca, la riproduzione e il backup degli eventi:**

1. Scegliere la data e l'ora della ricerca.
2. Selezionare i tipi di registrazioni che si desidera cercare, oppure selezionare **Tipo di ricerca** per scegliere tutti.
3. Scegliere i canali che si desidera cercare, oppure selezionare **Canale** per scegliere tutti i canali.
4. Cliccare sull'icona  per avviare la ricerca.
5. Gli eventi che corrispondono ai criteri di ricerca vengono visualizzati in un elenco. È possibile fare doppio clic con il tasto sinistro del mouse su uno degli eventi per riprodurre immediatamente il video.
6. Fare clic sulle icone  nell'angolo in basso a destra del menu per navigare tra le pagine degli eventi, oppure inserire la pagina a cui si desidera navigare.

7. È possibile cambiare la visualizzazione del modulo facendo clic sulle icone nell'angolo inferiore destro dello schermo:

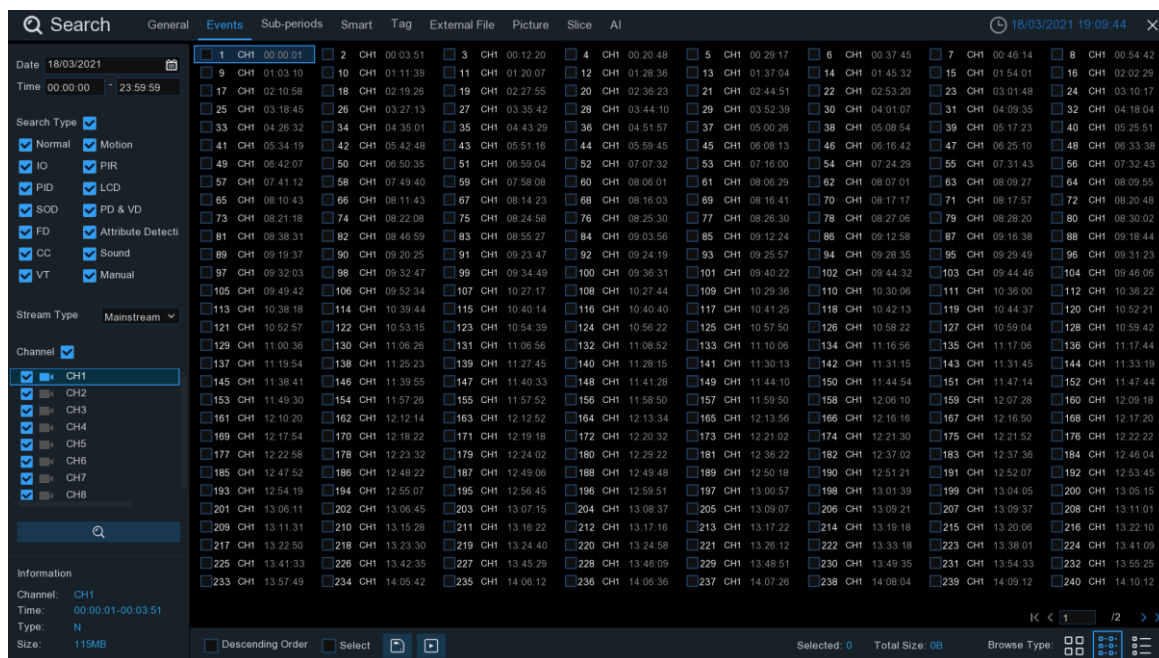

 **Visualizzazione delle miniature.** È possibile visualizzare le istantanee degli eventi.

 **Visualizzazione elenco.** Gli eventi vengono visualizzati in un elenco.



 **Visualizzazione dettagliata.** È possibile visualizzare i dettagli degli eventi.



<input type="checkbox"/>	1	CH1	N	18/03/2021	00:00:01	00:03:51	115MB			
<input type="checkbox"/>	2	CH1	N	18/03/2021	00:03:51	00:12:20	254MB			
<input type="checkbox"/>	3	CH1	N	18/03/2021	00:12:20	00:20:48	254MB			
<input type="checkbox"/>	4	CH1	N	18/03/2021	00:20:48	00:29:17	254MB			
<input type="checkbox"/>	5	CH1	N	18/03/2021	00:29:17	00:37:45	254MB			
<input type="checkbox"/>	6	CH1	N	18/03/2021	00:37:45	00:46:14	254MB			
<input type="checkbox"/>	7	CH1	N	18/03/2021	00:46:14	00:54:42	254MB			
<input type="checkbox"/>	8	CH1	N	18/03/2021	00:54:42	01:03:10	254MB			
<input type="checkbox"/>	9	CH1	N	18/03/2021	01:03:10	01:11:39	254MB			
<input type="checkbox"/>	10	CH1	N	18/03/2021	01:11:39	01:20:07	254MB			
<input type="checkbox"/>	11	CH1	N	18/03/2021	01:20:07	01:28:36	254MB			
<input type="checkbox"/>	12	CH1	N	18/03/2021	01:28:36	01:37:04	254MB			
<input type="checkbox"/>	13	CH1	N	18/03/2021	01:37:04	01:45:32	254MB			
<input type="checkbox"/>	14	CH1	N	18/03/2021	01:45:32	01:54:01	254MB			
<input type="checkbox"/>	15	CH1	N	18/03/2021	01:54:01	02:02:29	254MB			
<input type="checkbox"/>	16	CH1	N	18/03/2021	02:02:29	02:10:58	254MB			

Nella modalità di visualizzazione dei dettagli, è possibile bloccare gli eventi video per evitare che vengano sovrascritti sul disco rigido. Fare clic sull'icona  per bloccare o  per sbloccare gli eventi.

8. Facendo clic con il pulsante sinistro del mouse su uno degli eventi, il sistema visualizza le informazioni sull'evento nell'angolo inferiore sinistro dello schermo.





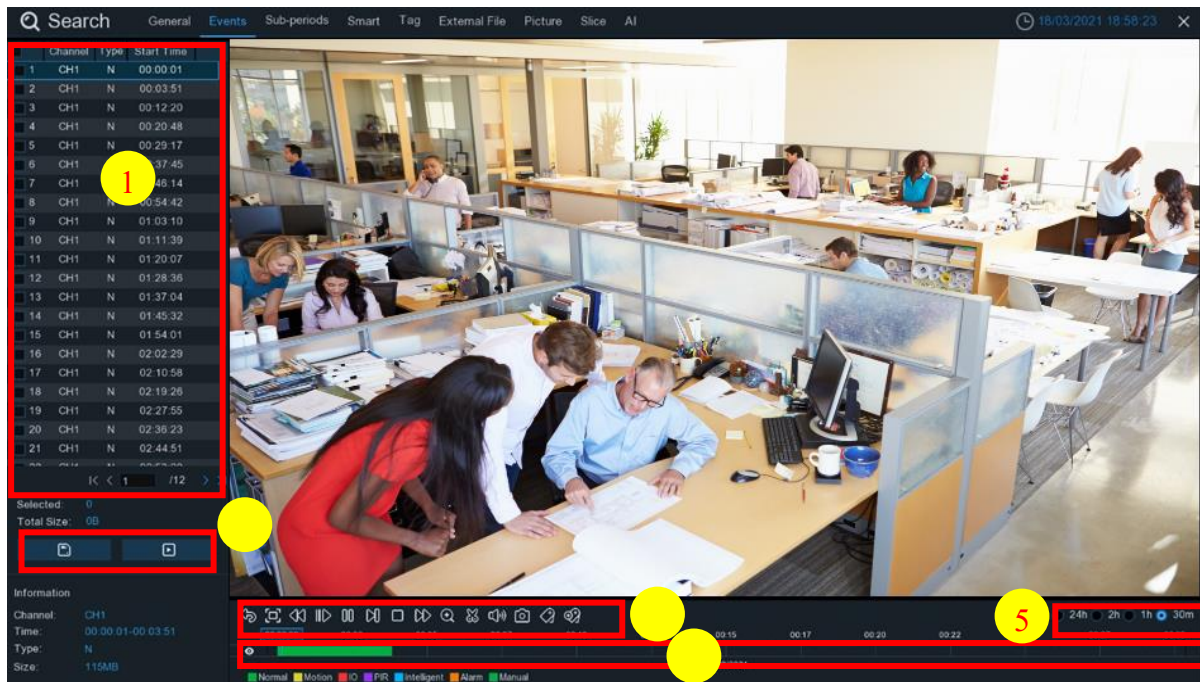

9. Selezionare la casella accanto al numero dell'evento per selezionare i file, oppure selezionare la casella accanto a **Selezione** per selezionare tutti gli eventi della pagina.

10. Il numero di file selezionati e le informazioni sulle dimensioni totali vengono visualizzate in basso a destra dello schermo.

11. Dopo aver selezionato il file, è possibile fare clic sull'icona  per salvare il video su un'unità flash USB. Oppure fare clic sull'icona  nella finestra di controllo della riproduzione degli eventi per riprodurre il video.

## 6.3.1 Controllo della riproduzione degli eventi



1. Elenco eventi: qui è possibile selezionare gli eventi.
2. Fare clic sull'icona  per salvare i video degli eventi selezionati su una chiavetta USB. Fare clic sull'icona  per riprodurre il video.
3. Controllare la riproduzione con i pulsanti dei **controlli di riproduzione video**. È possibile fare clic sull'icona  o sul pulsante destro del mouse per uscire dalla riproduzione e tornare alla finestra di ricerca degli eventi.
4. L'evento che si sta riproducendo viene ora visualizzato sulla timeline.
5. Utilizzare le opzioni relative al periodo di tempo  per visualizzare un periodo di tempo più piccolo o più ampio.
6. Funzione Aggiungi tag: fare clic su  per aggiungere un **tag personalizzato**, fare clic su  per **aggiungere un tag predefinito**, abilitare la creazione di un contrassegno nel punto temporale del canale corrente. Dopo l'aggiunta, la pagina di riproduzione dei tag passerà al punto di riproduzione "Tag".



## 6.4 Riproduzione dei sottoperiodi



La riproduzione per sottoperiodo consente di riprodurre simultaneamente più registrazioni di movimento normali e di eventi da un singolo canale. Per le registrazioni normali e di eventi, il video viene suddiviso in modo uniforme a seconda della modalità di suddivisione dello schermo selezionata. Ad esempio, se il video ha una durata di un'ora e si è selezionato Schermi divisi x 4, ogni schermo diviso verrà riprodotto per 15 minuti.

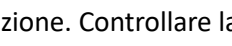

**Per cercare e riprodurre video in sottoperiodi:**

1. Scegliere la data e l'ora della ricerca.
2. Scegliere le schermate divise su cui riprodurre i video.
3. Selezionare i tipi di registrazioni che si desidera cercare, oppure selezionare **Tipo di ricerca** per scegliere tutti.
4. Selezionare i canali che si desidera cercare. Si noti che questa funzione consente di cercare e riprodurre un solo canale alla volta.
5. Premere il tasto di riproduzione  per avviare la riproduzione. Controllare la riproduzione con i tasti di **controllo della riproduzione video**.
6. I video vengono riprodotti in split screen.
7. Facendo clic con il tasto sinistro del mouse su una particolare schermata divisa, il periodo di tempo della schermata video divisa verrà visualizzato sulla timeline. La barra colorata nella parte superiore della timeline indica il periodo di tempo dello split screen video su cui si è fatto clic. La barra colorata in fondo alla timeline indica il periodo di tempo di tutti i video ricercati.



8. Utilizzare le opzioni relative al periodo di tempo (  24h  2h  1h  30m ) per visualizzare un periodo di tempo più piccolo o più grande.
9. Funzione Aggiungi tag: fare clic su  per aggiungere un **tag personalizzato**, fare clic su  per **aggiungere un tag predefinito**, abilitare la creazione di un contrassegno nel punto temporale del canale corrente. Dopo l'aggiunta, la pagina di riproduzione dei tag passerà al punto di riproduzione "Tag".

## 6.5 Ricerca intelligente

Grazie alla funzione di ricerca intelligente, è possibile cercare e riprodurre rapidamente i video di registrazione del movimento che sono stati attivati dall'uomo.

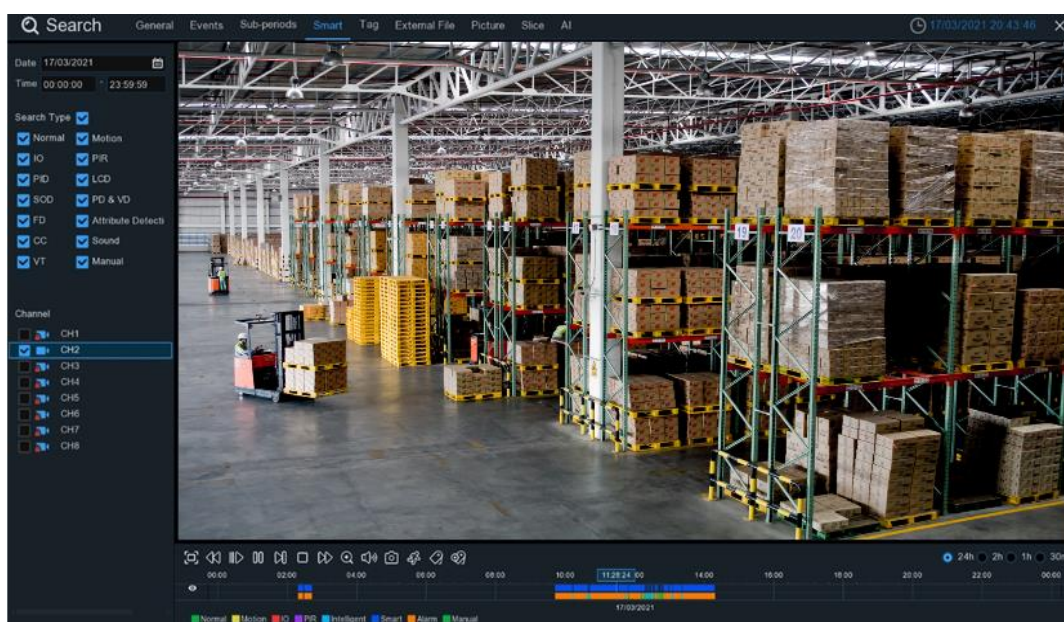

**Per cercare e riprodurre video in Smart Search:**

1. Scegliere la data e l'ora della ricerca.
2. Selezionare i tipi di registrazioni che si desidera cercare, oppure selezionare **Tipo di ricerca** per scegliere tutti.
3. Scegliere il canale da ricercare. La ricerca intelligente consente di cercare e riprodurre un solo canale alla volta.
4. Il risultato della ricerca intelligente viene visualizzato nella fascia oraria in blu.

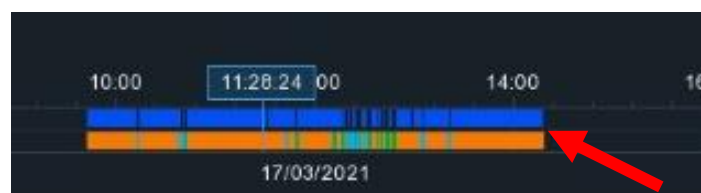

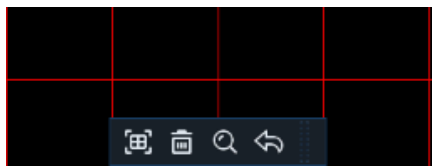

5. Premere il tasto di riproduzione  per avviare la riproduzione. Controllare la riproduzione con i tasti di **controllo della riproduzione**.

6. Consente di restringere la ricerca selezionando una particolare area delle immagini. Fare clic sull'icona  nella barra dei [controlli di riproduzione per visualizzare](#) la pagina di selezione dell'aera.





L'area selezionata sarà contrassegnata da quadrati rossi.

 Selezionare l'intera immagine.

 : cancella la selezione.

 torna all'interfaccia di riproduzione.





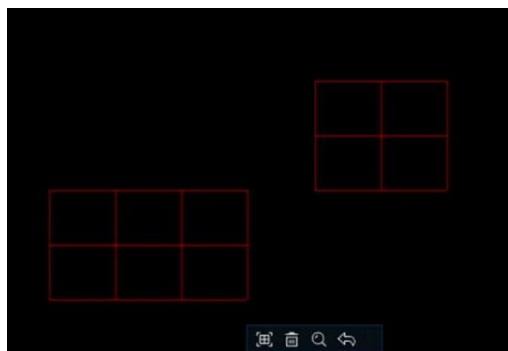



 : ricerca.

Fare clic sul pulsante  per cancellare l'intera selezione, quindi utilizzare il mouse per selezionare le aree specifiche da ricercare nell'immagine. Facendo clic sul pulsante  , il sistema cercherà e visualizzerà i risultati della ricerca intelligente per le aree selezionate.







## 6.6 Ricerca dei tag

È possibile cercare, riprodurre e gestire i contenuti con i tag aggiunti durante la visualizzazione e/o la riproduzione dal vivo.

	Tag Name	Channel	Date	Time	Playback
1	Tag	CH4	09/18/2021	00:30:27	
2	Tag	CH4	09/18/2021	00:30:34	
3	Tag	CH4	09/18/2021	00:30:34	
4	Tag	CH4	09/18/2021	00:30:35	
5	Tag	CH4	09/18/2021	00:30:36	
6	Tag	CH1	09/18/2021	12:25:53	
7	Tag	CH3	09/18/2021	12:25:58	
8	Tag	CH5	09/18/2021	12:26:04	
9	Tag	CH6	09/18/2021	12:26:08	

1. Selezionare l'ora di inizio e di fine della ricerca.
2. Selezionare il canale o i canali che si desidera cercare.
3. Se sono stati assegnati nomi personalizzati ai tag, è possibile inserire la parola chiave per restringere la ricerca.

4. Fare clic sul pulsante  per effettuare la ricerca. I tag appariranno nella finestra a destra. Fare clic sul pulsante play  per avviare la riproduzione.
5. Se si desidera modificare il nome dell'etichetta, fare clic sul pulsante . Fare clic sul pulsante  per eliminare l'etichetta.

## 6.7 Riproduzione di un file esterno

L'NVR consente la riproduzione di video memorizzati su chiavette USB esterne.

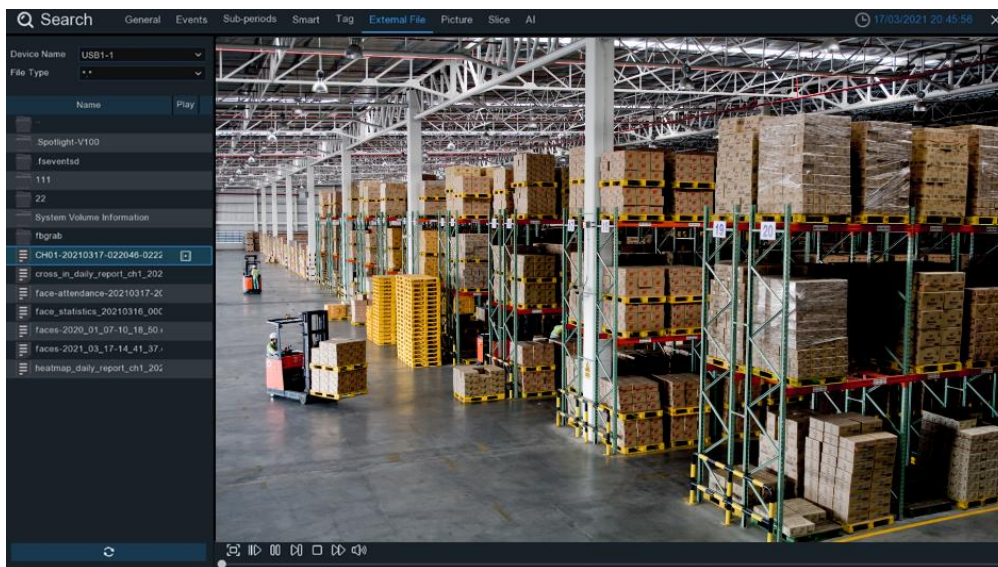



Inserire la chiavetta USB nella porta USB, navigare nella cartella in cui sono memorizzati i file video e fare clic sull'icona di riproduzione  per riprodurre il video.

## 6.8 Ricerca e visualizzazione delle immagini

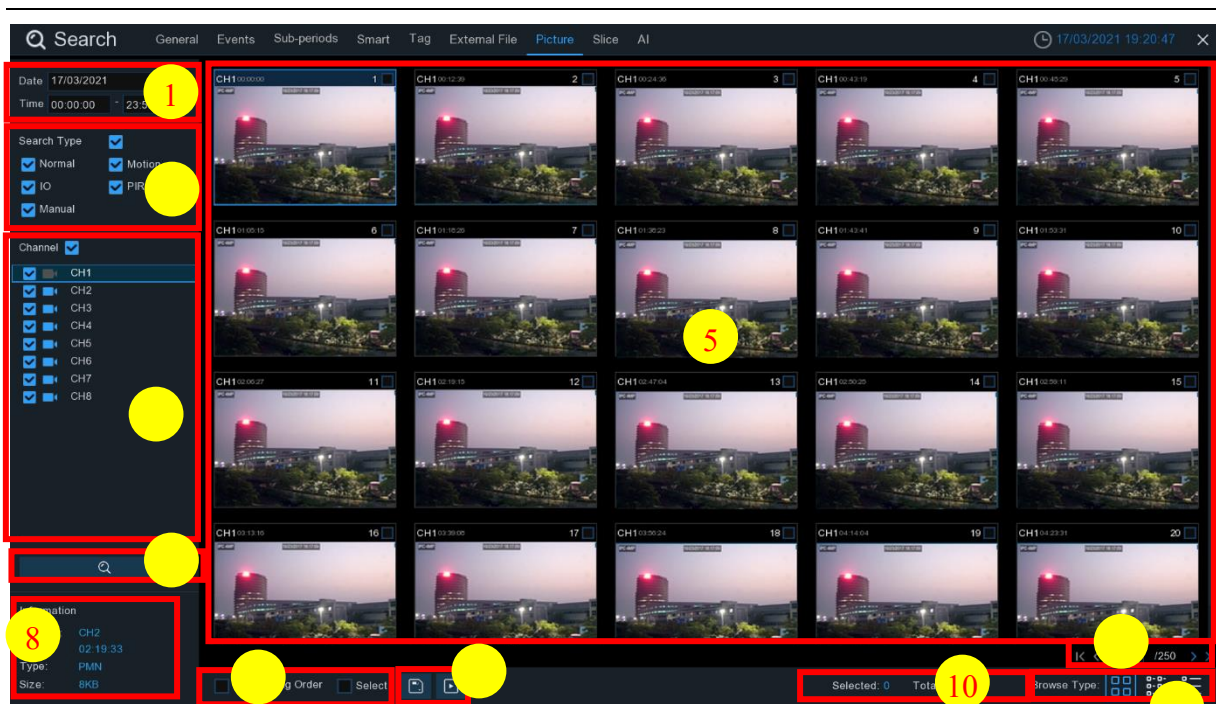
Questa funzione consente di cercare, riprodurre e copiare le istantanee su un'unità flash USB.



### Per la ricerca, la riproduzione e il backup delle immagini:

1. Scegliere la data e l'ora della ricerca.
2. Selezionare i tipi di acquisizione delle immagini che si desidera cercare, oppure selezionare **Tipo di ricerca** per scegliere tutti.
3. Scegliere i canali che si desidera cercare, oppure selezionare **Canale** per scegliere tutti i canali.
4. Fare clic sul pulsante  per avviare la ricerca.
5. Le immagini che corrispondono ai criteri di ricerca vengono visualizzate in un elenco. È possibile fare doppio clic su una delle immagini per ingrandirla.
6. Fare clic sulle icone  nell'angolo in basso a destra del menu per navigare tra le pagine delle immagini o inserire la pagina che si desidera visualizzare.
7. È possibile cambiare la visualizzazione del modulo facendo clic sulle icone nell'angolo inferiore destro dello schermo:

 Visualizzazione delle miniature. È possibile visualizzare le istantanee degli eventi.



 Visualizzazione elenco. Gli eventi vengono visualizzati in un elenco.

<input type="checkbox"/>	1	CH1	00:00:00	<input type="checkbox"/>	2	CH1	00:00:45	<input type="checkbox"/>	3	CH1	00:18:30	<input type="checkbox"/>	4	CH1	00:44:03	<input type="checkbox"/>	5	CH1	01:10:48
<input type="checkbox"/>	9	CH1	02:01:12	<input type="checkbox"/>	10	CH1	02:25:38	<input type="checkbox"/>	11	CH1	02:43:17	<input type="checkbox"/>	12	CH1	03:02:08	<input type="checkbox"/>	13	CH1	03:08:37
<input type="checkbox"/>	17	CH1	04:07:23	<input type="checkbox"/>	18	CH1	04:19:35	<input type="checkbox"/>	19	CH1	04:36:40	<input type="checkbox"/>	20	CH1	05:00:20	<input type="checkbox"/>	21	CH1	05:24:12
<input type="checkbox"/>	25	CH1	06:41:12	<input type="checkbox"/>	26	CH1	06:44:25	<input type="checkbox"/>	27	CH1	07:01:42	<input type="checkbox"/>	28	CH1	07:20:43	<input type="checkbox"/>	29	CH1	07:31:23

 Visualizzazione dettagliata. È possibile visualizzare i dettagli degli eventi.







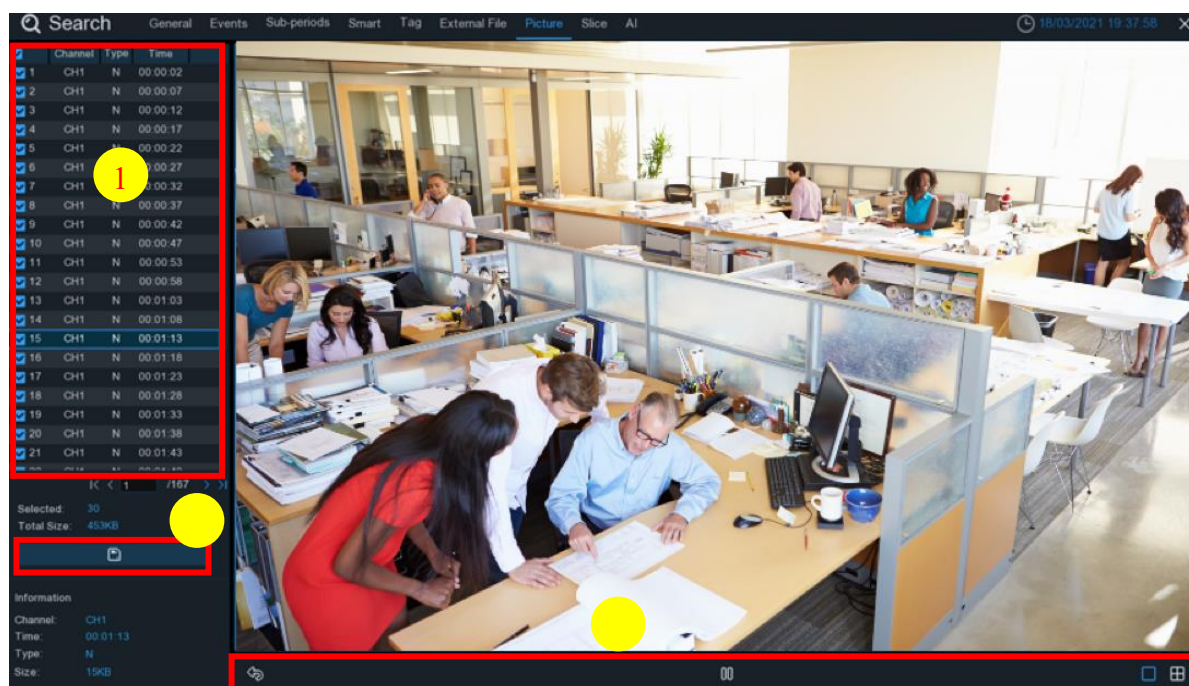

	Channel	Type	Date	Time	Size	Playback	
<input type="checkbox"/>	1	CH1	MIN	10/24/2017	00:00:00	160KB	
<input type="checkbox"/>	2	CH1	MIN	10/24/2017	00:12:01	201KB	
<input type="checkbox"/>	3	CH1	MIN	10/24/2017	00:21:20	401KB	

8. Facendo clic con il pulsante sinistro del mouse su una delle immagini, il sistema visualizza le informazioni sull'immagine nell'angolo inferiore sinistro dello schermo.

9. Selezionare la casella accanto al numero dell'evento per selezionare i file, oppure selezionare la casella accanto a **Selezione** per selezionare tutte le immagini della pagina.
10. Il numero di file selezionati e le informazioni sulle dimensioni totali appariranno in basso a destra dello schermo.
11. Dopo aver selezionato il file, è possibile fare clic sul pulsante  per salvare le immagini su un'unità flash USB. Oppure fare clic sul pulsante  per accedere alla finestra di controllo dell'anteprima dell'immagine.

## 6.8.1 Controllo dell'anteprima dell'immagine



1. Elenco delle immagini: per selezionare le immagini qui.
2. Fare clic sul pulsante  per salvare le immagini selezionate su un'unità flash USB.
3. Premere il pulsante  per uscire dalla finestra di controllo dell'anteprima e tornare alla finestra di ricerca delle immagini.  
 Premere il pulsante  per mettere in pausa, premere  per riprendere la presentazione.  
 Premere il tasto  per visualizzare l'istantanea o il gruppo di istantanee precedente, premere  per visualizzare l'istantanea o il gruppo di istantanee successivo.  
 Premere il pulsante  per visualizzare un'istantanea alla volta, premere il pulsante  per visualizzare quattro istantanee alla volta, premere i pulsanti  per visualizzare nove istantanee alla volta.

## 6.9 Ricerca dei tagli

Si tratta di una funzione che taglia ogni ora di video in 60 frammenti.

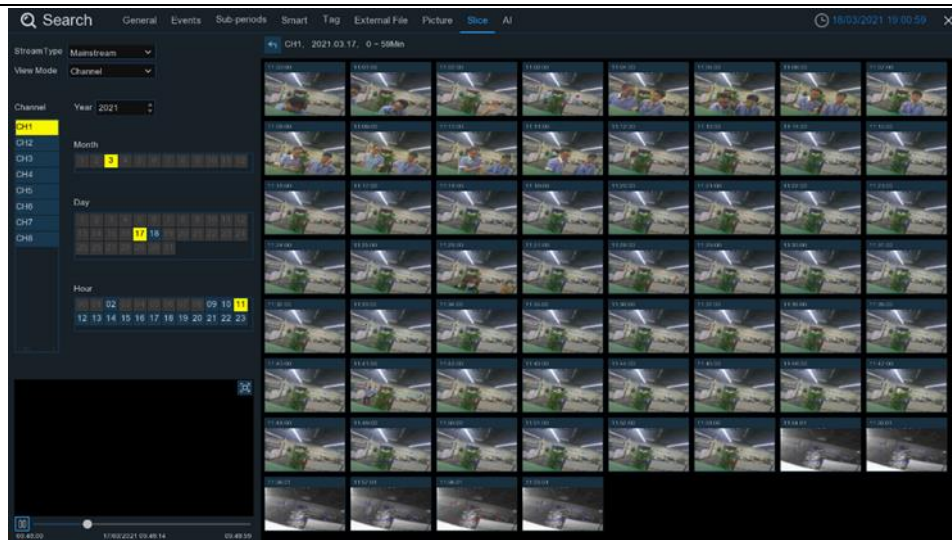



Scegliere il tipo di flusso video, il canale, la data e l'ora. Il sistema visualizzerà sullo schermo 60 miniature di ogni minuto. Facendo clic su una qualsiasi delle miniature, il video verrà riprodotto nell'angolo in basso a sinistra.

## 6.10 Ricerca AI

### 6.10.1 Viso

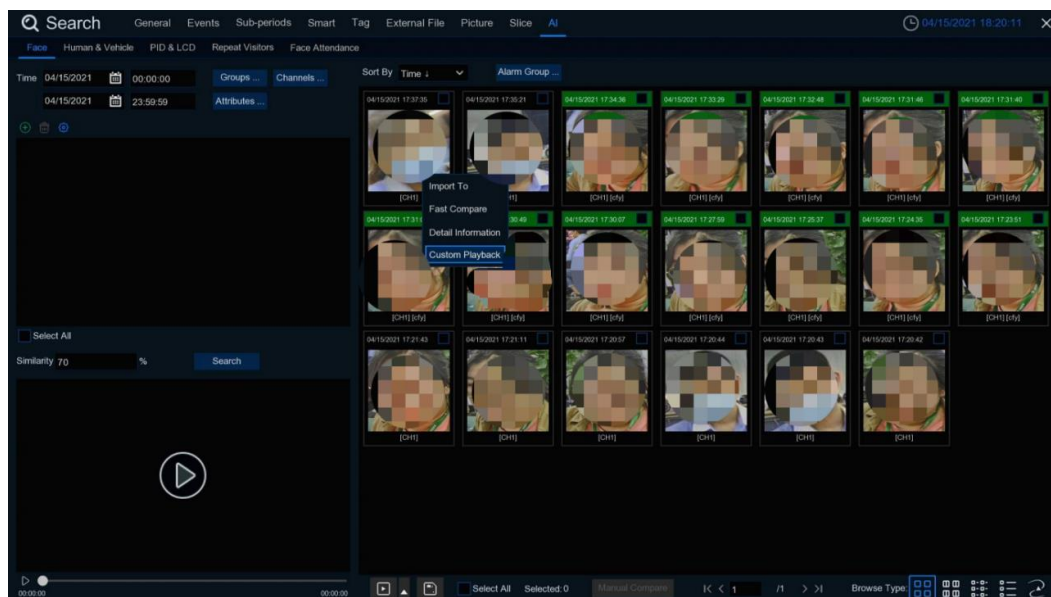
Scegliere data, ora, canale, gruppi per cercare tutti i volti catturati.



1. Fare clic sull'icona  per aggiungere facce personalizzate.
2. Selezionare i **canali** che si desidera cercare.
3. È inoltre possibile impostare le condizioni di ricerca per le caratteristiche del viso in **Attributi**.
4. Selezionare il gruppo di confronto in **Gruppi di allarme**.
5. Fare clic sull'icona  per configurare le impostazioni dell'IA.

### 6.10.1.1 Mappa elettronica

La funzione E-Map aiuta a seguire i volti delle persone.

Fare clic sull'icona  per configurare la funzione E-Map.

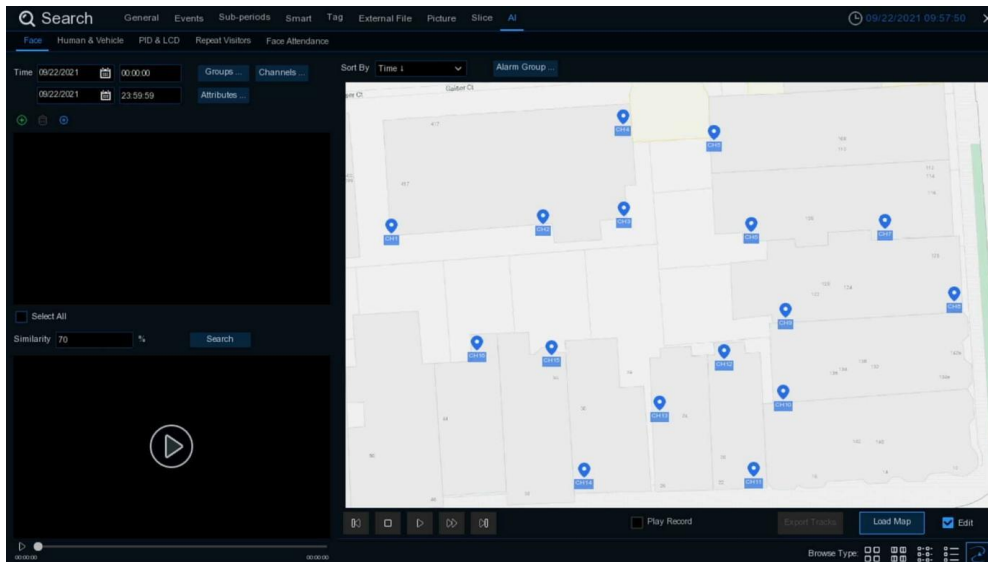

1. Fare clic sul pulsante **Carica mappa** per caricare un'immagine della mappa dalla chiavetta USB.
2. Selezionare la casella **Modifica**. Tenere premuta l'icona del canale e spostarla una ad una per regolare la posizione delle telecamere IP sulla mappa. Deselezionare la casella **Modifica** per uscire dalla modifica.

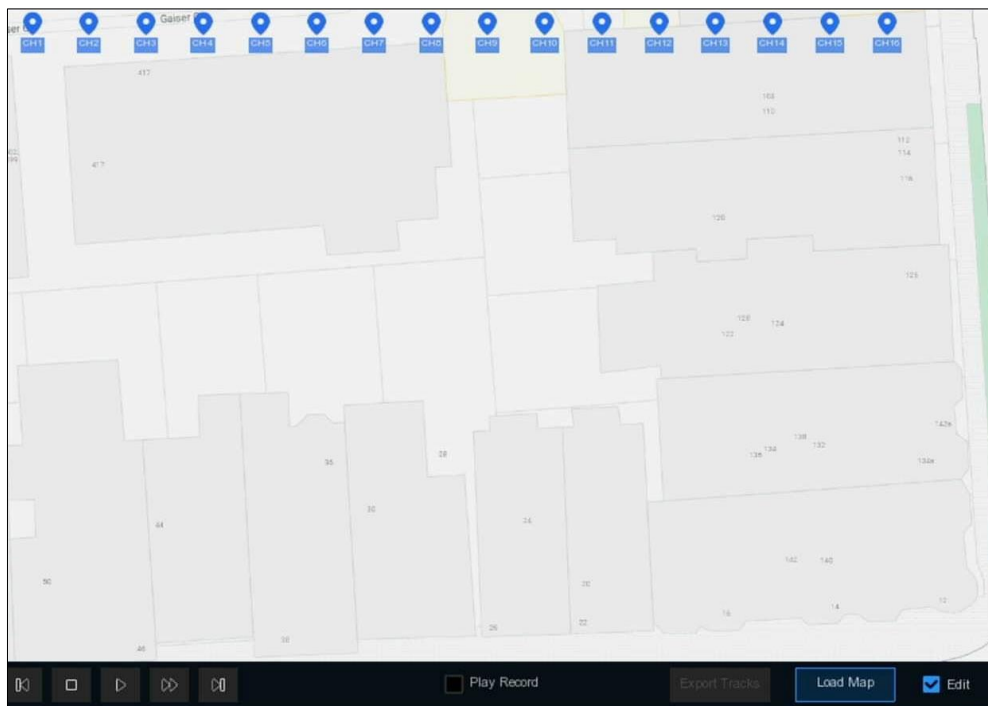

3. Fare clic sull'icona  per selezionare un'immagine del volto dalla memoria locale o dalla memoria USB esterna. Selezionare la data e l'ora, il/i gruppo/i, il/i canale/i, impostare il tasso di somiglianza, quindi fare clic sul pulsante Cerca. Il sistema visualizzerà il risultato sulla mappa



elettronica. Se la persona è stata ripresa da più telecamere, il sistema visualizzerà le sue tracce di movimento sulla mappa.

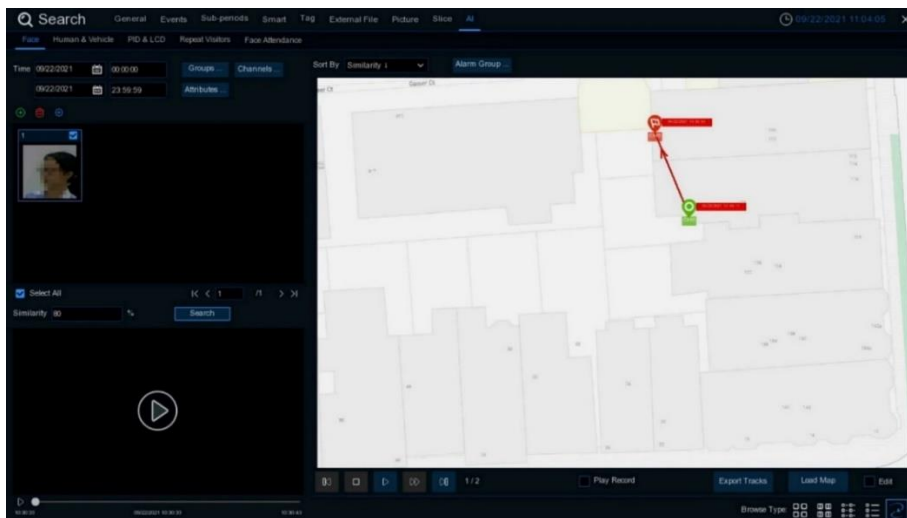

4. Facendo clic su uno dei siti, verranno visualizzate la data e l'ora della cattura. Cliccando sul pulsante Riproduci, il video registrato verrà riprodotto nell'angolo in basso a sinistra.

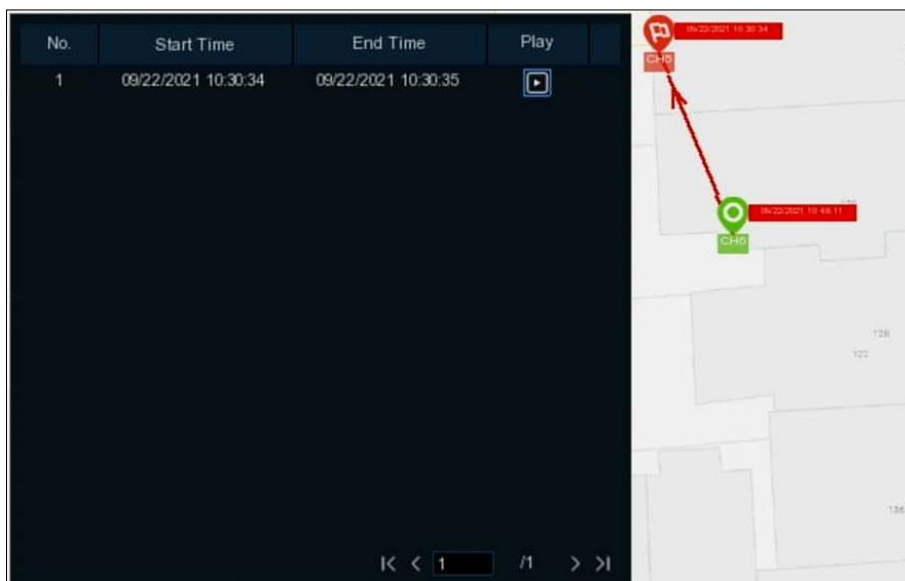

5. Premere il pulsante di riproduzione ► sul controllo di riproduzione, il sistema visualizzerà automaticamente la traccia in movimento. Selezionando la **casella Riproduci registrazione**, i video registrati verranno riprodotti nel frattempo.



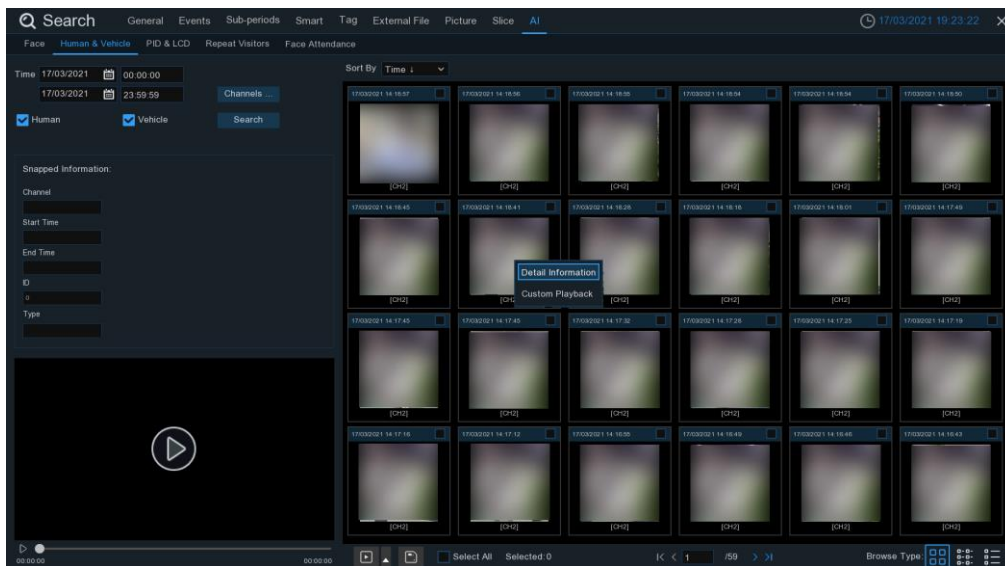

## 6.10.2 Persone e veicoli

Il sistema offre una ricerca rapida di persone e veicoli.



1. Selezionare data e ora, canale/i.
2. Scegliere il tipo di rilevamento: **umano** e/o **veicolo**.
3. Cliccando su **Cerca**, i risultati verranno visualizzati sul lato destro della finestra.
4. Facendo clic su una delle immagini, il sistema visualizzerà le informazioni di base sul lato sinistro della finestra e il video verrà riprodotto in basso a sinistra.
5. Facendo clic con il pulsante destro del mouse su una delle immagini, si avranno due opzioni:
  - A. Per visualizzare le informazioni sul file.
  - B. Per avviare la riproduzione del file.



6. Scegliere uno o più file, fare clic sul pulsante di riproduzione , il sistema passerà all'interfaccia di riproduzione per riprodurre i file selezionati. Fare clic sull'icona  per selezionare la durata della riproduzione. Fare clic su  per salvare i file selezionati nella memoria USB.



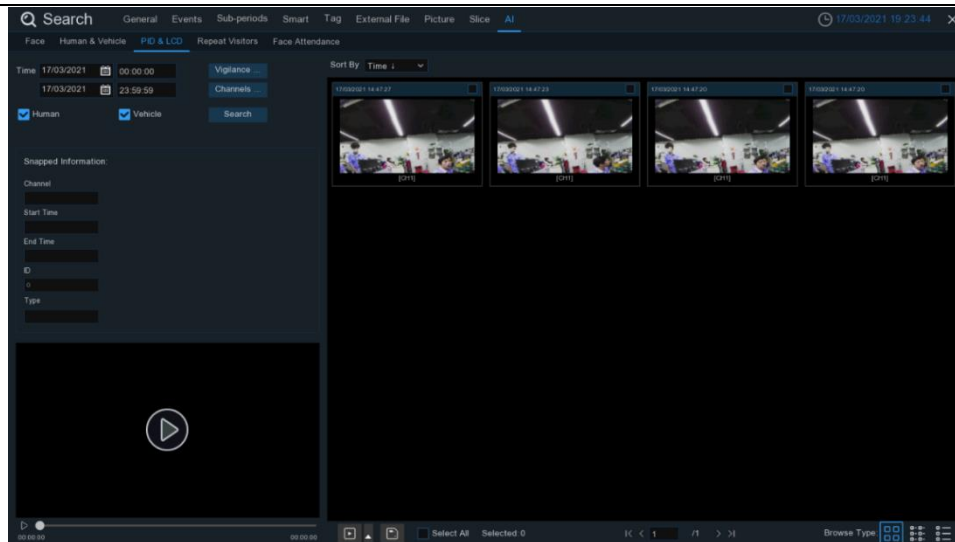

### 6.10.3 PID & LCD

Il sistema offre una ricerca rapida di PID e LCD.



1. Selezionare data e ora, canale/i.
2. Selezionare PID e/o LCD in **Sorveglianza**.
3. Scegliere il tipo di rilevamento: **umano e/o veicolo**.
4. Cliccando su **Cerca**, i risultati verranno visualizzati sul lato destro della finestra.
5. Facendo clic su una delle immagini, il sistema visualizzerà le informazioni di base sul lato sinistro della finestra e il video verrà riprodotto in basso a sinistra.
6. Facendo clic con il pulsante destro del mouse su una delle immagini, si avranno due opzioni:
  - A. Per visualizzare le informazioni sul file.
  - B. Per avviare la riproduzione del file.



7. Scegliere uno o più file, fare clic sul pulsante di riproduzione , il sistema passerà all'interfaccia di riproduzione per riprodurre i file selezionati. Fare clic sull'icona  per selezionare la durata della riproduzione. Fare clic su  per salvare i file selezionati nella memoria USB.

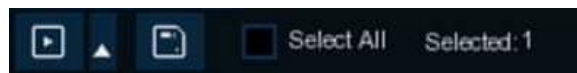

## 6.10.4 Visitatori abituali

Si tratta di una funzione che consente di ricercare rapidamente la frequenza di presenza di persone in un determinato periodo di tempo.

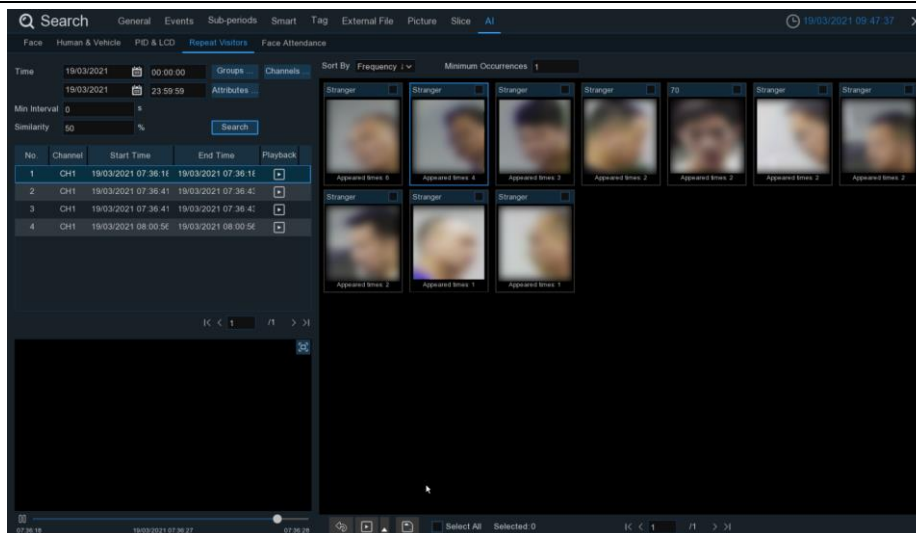

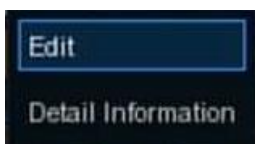

1. Selezionare data e ora, gruppi e canali.
2. Imposta gli **attributi**.
3. Impostare l'**intervallo minimo** (secondi).
4. Cliccando su **Cerca**, i risultati verranno visualizzati sul lato destro della finestra.
5. È possibile ordinare i risultati in base al **tempo** e alla **frequenza**.
6. È possibile limitare il risultato impostando il numero **minimo di occorrenze**.
7. Facendo clic su una delle immagini, il sistema visualizzerà le relative informazioni, tra cui il canale e l'ora di inizio e fine dell'acquisizione sul lato sinistro della finestra, mentre il video verrà riprodotto in basso a sinistra.
8. Facendo clic con il pulsante destro del mouse su una delle immagini, si avranno due opzioni:

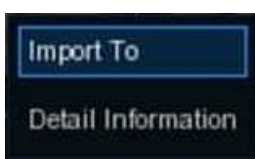

A. Se il volto esiste nel database dei volti, è possibile modificare e controllare le informazioni sul volto.



B. Se il volto non esiste nel database dei volti, è possibile aggiungere e controllare le informazioni sul volto.

9. Scegliere uno o più file, fare clic sul pulsante di riproduzione , il sistema passerà all'interfaccia di riproduzione per riprodurre i file selezionati. Fare clic sull'icona  per selezionare la durata della riproduzione. Fare clic su  per salvare i file selezionati nella memoria USB.





## 6.10.5 Presenza faccia a faccia

Face Attendance è utilizzato per il controllo delle presenze. Aiuta ad analizzare l'assenteismo, gli arrivi in ritardo e le partenze anticipate.

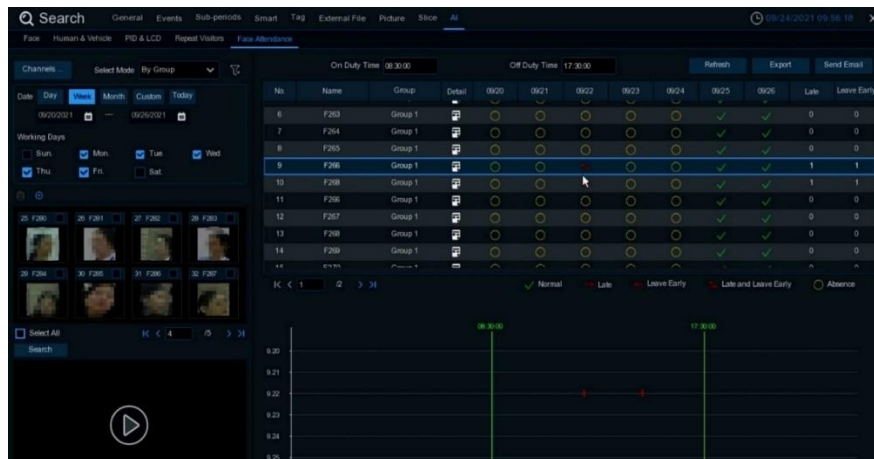
**Nota:** in caso di fallimento, NON utilizzare la funzione di rilevazione delle presenze come unica misura di controllo delle presenze.



1. Selezionare i canali.
2. **Selezionare la modalità Per gruppo** o Per persona. Se si sceglie **Per gruppo**, verranno cercate tutte le persone del gruppo o dei gruppi selezionati. Se si sceglie la modalità **Per persona**, **verranno ricercate** solo le persone selezionate. Fare clic sull'icona del filtro  per scegliere il gruppo o la persona. La persona o le persone selezionate appariranno al centro a sinistra della finestra.
3. Selezionare la data di ricerca per singolo giorno, settimana, mese, giorno corrente o data personalizzata.
4. Impostare i **giorni di lavoro**, i **tempi di reperibilità** e i tempi di **riposo**.
5. Fare clic sul pulsante **Cerca** e il risultato verrà visualizzato sul lato destro della finestra.
6. È possibile esportare o inviare per e-mail i dati.
7. Facendo clic sull'icona dei dettagli , si vedranno le immagini e i video catturati della prima e dell'ultima occorrenza della persona nella giornata. Fare clic sul pulsante play  per avere una riproduzione rapida.

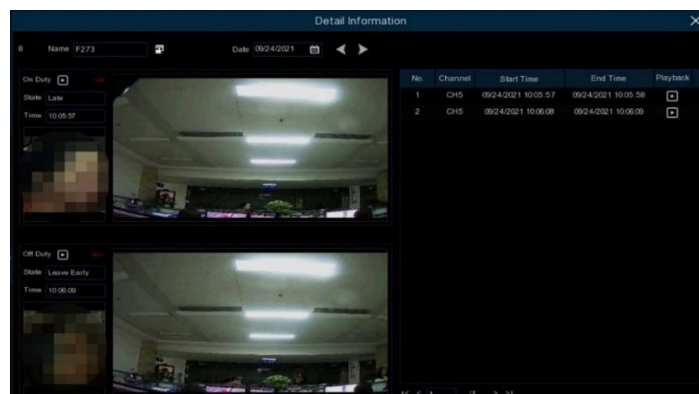

---

## 7 Accesso remoto tramite client web

Utilizzare il client Web per accedere in qualsiasi momento al NVR da remoto tramite un PC. Prima di accedere al Web Client, è necessario assicurarsi che le impostazioni Internet dell'NVR siano configurate correttamente.

### 7.1 Requisiti di base dell'ambiente di sistema

Di seguito sono riportati i requisiti minimi di hardware e sistema operativo necessari per l'esecuzione di Web Client.

Articolo	Minimo	Consigliato
CPU	CPU Intel® Core™ i5	CPU Intel® Core™ i5 o superiore
RAM	4G o più	8G o più
Disco rigido	500G o più	1000G o più
Mostra RAM	2G o più	4G o più
Risoluzione dello schermo	1280*1024	1920*1080
OS	Windows 10 o superiore Mac OS X® 10.9 o superiore	
DirectX	DirectX 11	
Direct3D	Funzione di accelerazione	
Adattatore Ethernet	Scheda Ethernet 10/100/1000M	
Browser	Microsoft Internet Explorer, Edge, Firefox, Google Chrome, Mac Safari	

### 7.2 Scaricare e installare il plugin web

Per accedere al client Web, è necessario installare il componente aggiuntivo per Internet Explorer. Non è necessario installare il componente aggiuntivo per Edge, Firefox, Google Chrome e Mac Safari.

1. Avviare il browser sul PC e inserire l'indirizzo IP del RIN o il nome del dominio DDNS (Host Name) configurato sul RIN nella casella URL.
2. La prima volta che si esegue il client Web, il sistema chiederà di installare il plugin del client Web. Fare clic su **download** per scaricare il plugin e installarlo sul computer.

You haven't installed the plugin or it is not the latest version.

Please click [download](#) to download the latest plugin.

Please close browser before plugin installation!!!

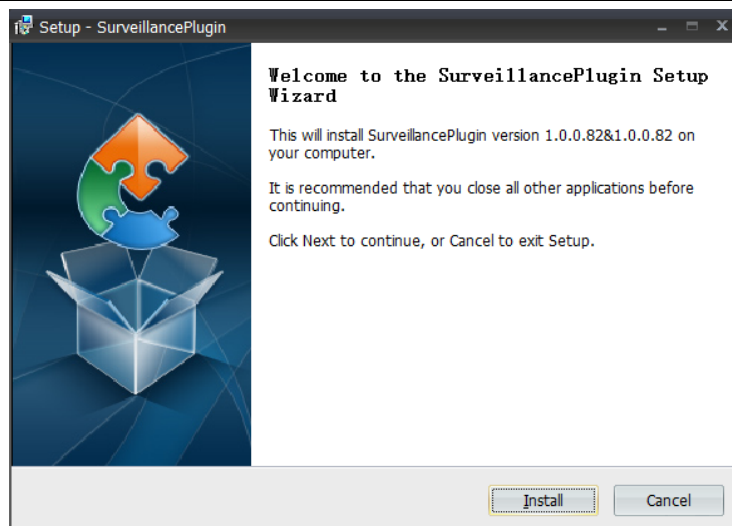

**3.** Dopo aver installato il plug-in, chiudere e riavviare il browser e ripetere il passaggio 1 per aprire la pagina di accesso. Inserire il nome utente e la password per accedere al client web.

**Nota:** per Microsoft Edge, Firefox, Google Chrome e Mac Safari non è necessario installare il componente aggiuntivo, ma alcune funzioni potrebbero essere limitate.

## 7. 3 Gestione client web

Il client Web consente di controllare completamente l'NVR con un account amministratore. Assicurarsi di proteggere il nome utente e la password per evitare accessi illegali.

### 7. 3.1 Interfaccia live

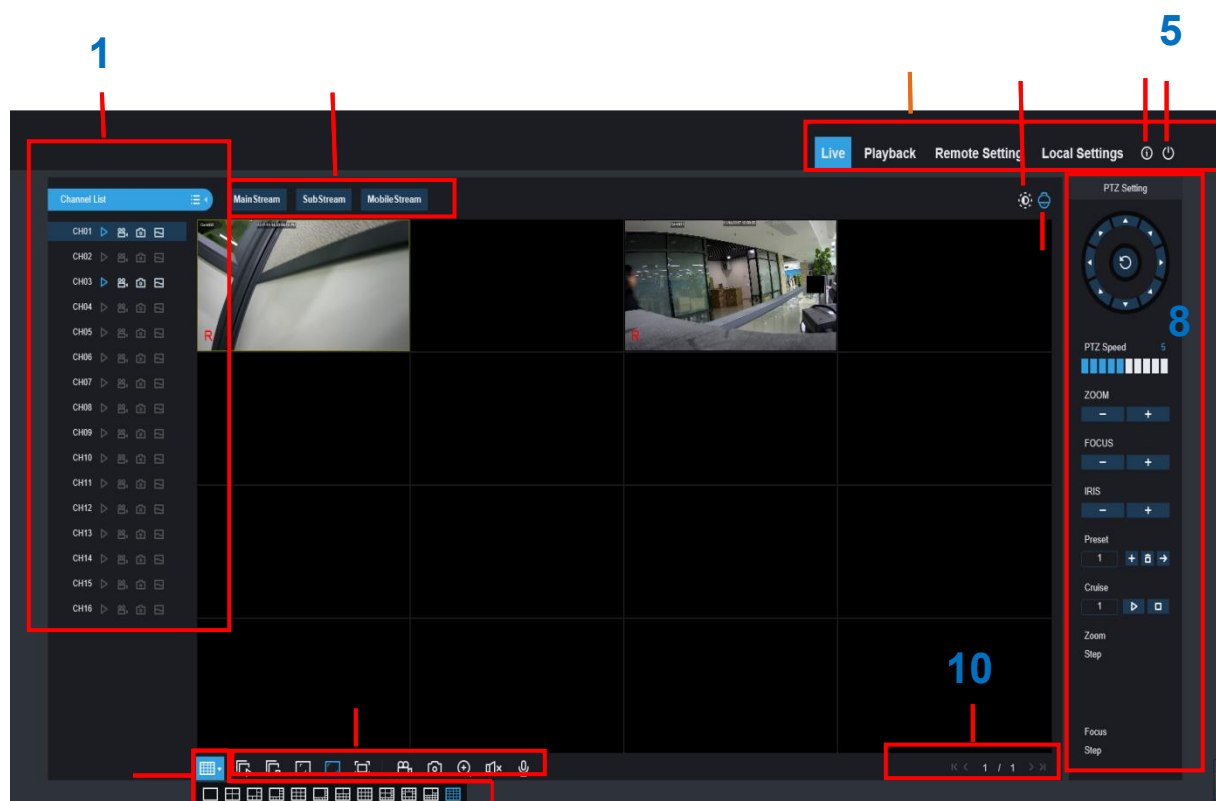

È la prima schermata che si apre dopo l'accesso al Web Client. Qui è possibile aprire o chiudere l'anteprima live, registrare manualmente il video sul computer locale, scattare istantanee delle schermate, controllare la PTZ, regolare il colore, ecc.





**1- Elenco canali:** apre l'elenco dei canali per una funzione rapida della telecamera.

Premere il tasto  per visualizzare l'elenco dei canali.

Premere il pulsante  per nascondere l'elenco dei canali.

  Attiva/disattiva il flusso video in diretta. Il pulsante è blu se lo streaming video in diretta è attivato.

  Pulsanti di registrazione manuale. Fare clic per avviare la registrazione video manuale in diretta. Fare nuovamente clic per interrompere la registrazione. Le registrazioni manuali vengono salvate sul computer. Durante la registrazione, il pulsante appare blu.

 Pulsante istantanea manuale. Fare clic per salvare un'istantanea della visualizzazione live corrente sul computer.



---

 Pulsante Bitrate. Configurare la telecamera per utilizzare le impostazioni video mainstream, substream o mobile stream. Il flusso mobile è disponibile solo per i canali IP.

**2- Opzioni di streaming video in diretta:**

**Stream principale:** visualizza tutti i video in diretta con le impostazioni video convenzionali di alta qualità.

**Substream:** visualizza tutti i video in diretta utilizzando le impostazioni video substream di media qualità.

**Streaming mobile:** visualizza tutti i video in diretta utilizzando una configurazione di streaming video mobile di qualità inferiore per risparmiare larghezza di banda. Disponibile solo per i canali IP.

**3- Menu principali:**

**In diretta:** guarda il video in diretta dalle telecamere.

**Riproduzione:** visualizzazione dei video registrati e salvati sul disco rigido dell'NVR.

**Configurazione remota:** accesso alle funzioni dei menu di configurazione del NVR.

**Impostazioni locali:** impostare le posizioni di download per le registrazioni e le istantanee scattate tramite Web Client e scegliere il tipo di file per i file video.

**4- Informazioni:** passare il mouse sopra per visualizzare i dettagli del sistema.

**5- Uscita.**

**6- Controlli colore.** Fare clic per mostrare o nascondere i controlli del colore.

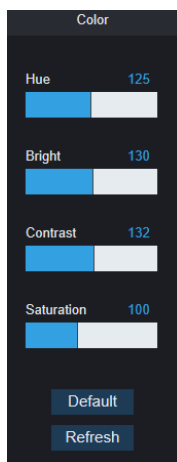

**7- Controlli PTZ:** fare clic per mostrare o nascondere i controlli PTZ per l'utilizzo delle telecamere PTZ.

## 8- Controlli PTZ

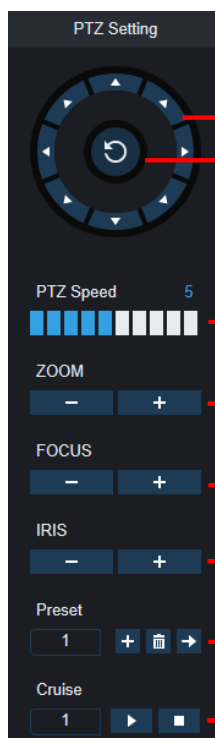



The screenshot shows the PTZ Setting interface with the following controls and annotations:

- Frecce direzionali:** fare clic per spostare la telecamera
- Rotazione automatica delle linee.**
- Velocità PTZ:** fare clic per impostare la velocità di movimento della telecamera PTZ.
- Zoom:** fare clic su -/+ per ingrandire o ridurre lo zoom.
- Messa a fuoco:** fare clic su -/+ per regolare la messa a fuoco.
- Iride:** premere -/+ per regolare l'iride.
- Punto preimpostato:** aggiungere, eliminare o passare al punto preimpostato.
- Crociera:** avvio/arresto della crociera PTZ

## 9- Pulsanti di controllo Live View:



 Aprire le immagini nella finestra Live.

 Chiudere tutti i canali Live

 Proporzioni originali: visualizza il video live con le proporzioni originali.

 Stretch: Allunga il video live per adattarlo all'intera area di ciascun canale sullo schermo.

 Per ingrandire il client Web a schermo intero.

 Registrazione manuale: fare clic per avviare la registrazione manuale di tutti i canali

visualizzati. Fare nuovamente clic per interrompere la registrazione. Le registrazioni manuali vengono salvate sul computer.

 Istantanea: fare clic per salvare le istantanee di tutti i canali attualmente visualizzati sul computer.

 Zoom digitale: fare clic su un'immagine live, quindi fare clic e trascinare su un'area dell'immagine live per ingrandirla. Fare clic con il tasto destro del mouse per tornare alla visualizzazione normale.

 Controllo del volume.  Il volume è disattivato.

**10- Navigazione:** Visualizza il numero della pagina corrente dei canali visualizzati sullo schermo. Utilizzare i tasti freccia per spostarsi da una pagina all'altra.

**11- Visualizzazione pagina:** Fare clic per selezionare il numero di canali visualizzati contemporaneamente sullo schermo.

### 7.3.2 Riproduzione

È possibile cercare e riprodurre i video di registrazione memorizzati sul disco rigido all'interno dell'NVR e scaricare i video sul computer.

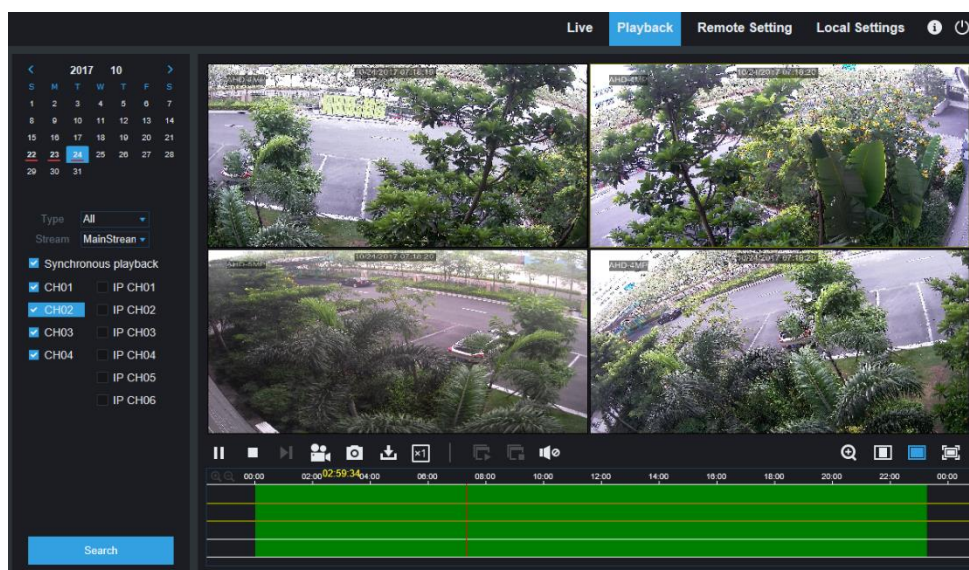

#### Per cercare le registrazioni:

1. Fare clic su **Riproduzione** nell'angolo superiore destro della finestra.
2. Selezionare un giorno nel calendario per cercare le registrazioni. I giorni con registrazioni sono sottolineati in rosso.
3. Selezionare il tipo di registrazione che si desidera cercare dal menu a discesa accanto a **Tipo**, oppure selezionare **Tutto** per cercare tutte le registrazioni.
4. Per scegliere il flusso video che si desidera cercare e riprodurre. Se si desidera riprodurre registrazioni Substream, assicurarsi di aver configurato il NVR per la registrazione con Dualstream in [5.2.2.1 Registrazione](#).
5. Contrassegnare i canali che si desidera cercare per le registrazioni. Selezionate la voce **Riproduzione sincronizzata** per riprodurre tutti i canali contemporaneamente.
6. Fare clic su **Cerca**.
7. Le registrazioni che corrispondono alla ricerca vengono visualizzate nella timeline. Fare clic su una sezione del video in cui si desidera avviare la riproduzione e premere il pulsante di riproduzione ►.

## 7.3.2.1 Pulsanti di controllo della riproduzione

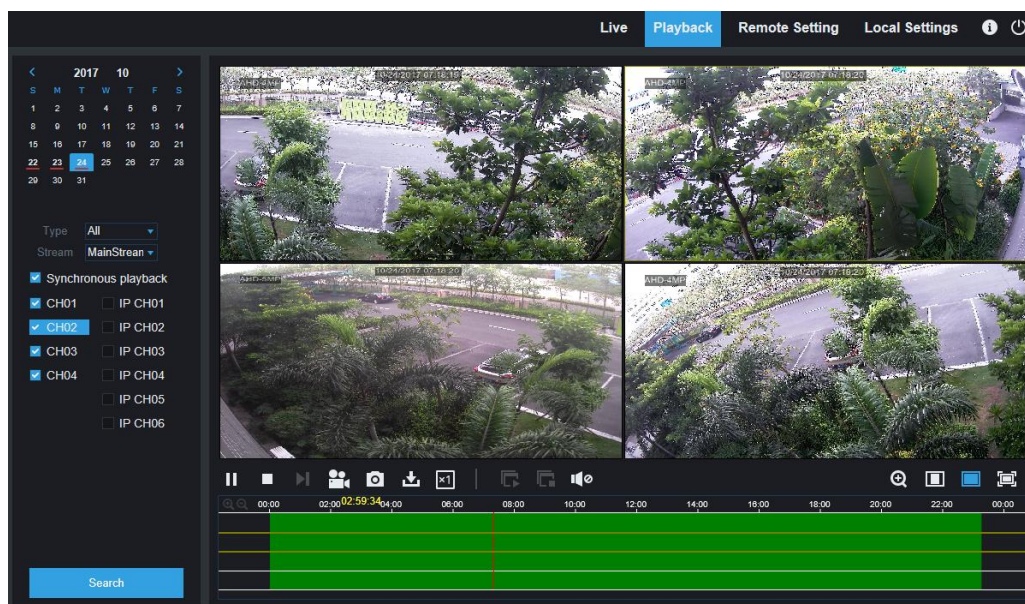

▶ **Riproduzione delle registrazioni**

|| **Pausa**

■ **Stop**

▶ **Avanza di un fotogramma:** avanza di un fotogramma alla volta nella riproduzione. Disponibile solo quando la **riproduzione sincronizzata** non è selezionata.

📷 Fare clic su uno dei canali in riproduzione, quindi fare clic sul pulsante di registrazione per registrare il video corrente sul computer. Fare nuovamente clic per interrompere la registrazione.

📷 Fare clic su un canale in riproduzione, quindi premere il pulsante di acquisizione per scattare un'istantanea e salvarla sul computer.

📄 Apre il menu Download, che consente di scaricare più registrazioni video contemporaneamente.

	<input type="checkbox"/>	Start Time	End Time	Status	File Size
1	<input checked="" type="checkbox"/>	2017-10-25 00:00:00	2017-10-25 00:01:04	Completed	47.00M
2	<input checked="" type="checkbox"/>	2017-10-25 00:01:04	2017-10-25 00:06:56	2%	253.76M
3	<input type="checkbox"/>	2017-10-25 00:06:56	2017-10-25 00:12:48	Not Downloaded	253.71M
4	<input type="checkbox"/>	2017-10-25 00:12:48	2017-10-25 00:18:41	Not Downloaded	253.91M
5	<input type="checkbox"/>	2017-10-25 00:18:41	2017-10-25 00:24:34	Not Downloaded	253.64M
6	<input type="checkbox"/>	2017-10-25 00:24:34	2017-10-25 00:30:27	Not Downloaded	253.68M
7	<input type="checkbox"/>	2017-10-25 00:30:27	2017-10-25 00:36:18	Not Downloaded	253.75M
8	<input type="checkbox"/>	2017-10-25 00:36:18	2017-10-25 00:42:10	Not Downloaded	253.90M
9	<input type="checkbox"/>	2017-10-25 00:42:10	2017-10-25 00:48:03	Not Downloaded	253.74M
10	<input type="checkbox"/>	2017-10-25 00:48:03	2017-10-25 00:53:56	Not Downloaded	253.63M

10 / 10 | Show from 1 to 10, total 95. Per page : 10

Start Download Stop Download

Scegliete i file che desiderate scaricare, premete il pulsante **Start Download** per iniziare e vedrete lo stato del download. Premere il pulsante **Interrompi download** per interrompere il download.

 **Velocità di riproduzione.** Fare clic per scegliere la velocità di riproduzione.

 **Riproduci tutti i canali:** Fare clic per riprodurre tutti i canali che si è scelto di cercare. Disponibile solo se l'opzione **Riproduzione sincronizzata** non è selezionata.

 **Arresta tutti i canali:** fare clic per interrompere la riproduzione di tutti i canali. Disponibile solo se la **riproduzione sincronizzata** non è selezionata.

 **Zoom digitale:** fare clic su un video in riproduzione, quindi fare clic e trascinare su un'area del video per ingrandirla. Fare clic con il tasto destro del mouse per tornare alla visualizzazione normale.

 **Proporzioni originali:** visualizza il video in riproduzione con le proporzioni originali.

 **Stretch:** Allunga il video in riproduzione per adattarlo all'intera area di ciascun canale sullo schermo.

 Per ingrandire il client Web a schermo intero.

## 7.3.3 Configurazione remota

Qui è possibile configurare da remoto le impostazioni del NVR. Per maggiori dettagli sulla configurazione dell'NVR, consultare il "[Capitolo 5 Configurazione del sistema NVR](#)".

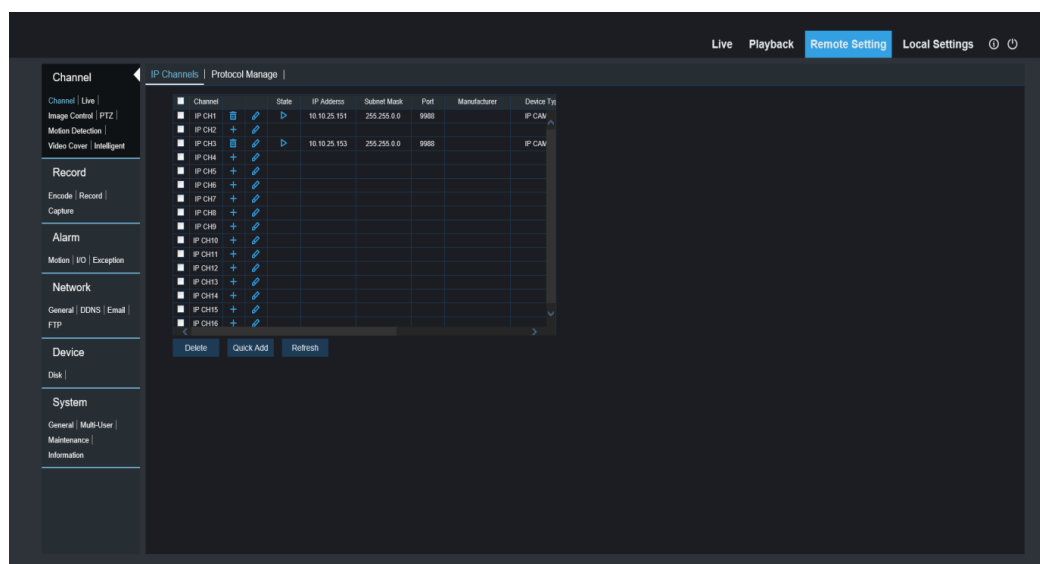

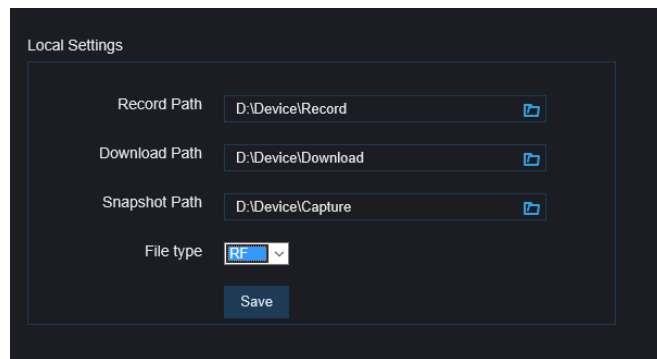

## 7.3.4 Ambiente locale

Impostare le posizioni di download per le registrazioni e le istantanee scattate tramite Web Client e scegliere il tipo di file per i file video.



**Percorso di registrazione:** fare clic su  per sfogliare e selezionare la cartella in cui salvare le registrazioni video manuali sul computer.

**Percorso di download:** fare clic su  per sfogliare e selezionare la cartella in cui si desidera salvare le registrazioni video scaricate sul computer.

**Percorso istantanea:** fare clic su  per sfogliare e selezionare la cartella in cui salvare le istantanee di acquisizione manuale sul computer.

**Tipo di file:** scegliere il tipo di file preferito per le registrazioni manuali.

**Salva:** fare clic per salvare le modifiche.

---

## 8 Visualizzazione del backup sul PC

Questa sezione vi aiuterà a riprodurre i vostri file di backup con il potente lettore video. È possibile scaricare questo software di riproduzione e altri strumenti dalla nostra Home Page:

<https://grundig-security.com/catalog/software/>

Per gli utenti di Windows, installare il software "GU-CW-PLAYER\_V1.0.3.exe", ad esempio.

### Requisiti minimi di sistema

- Intel Pentium 4 o superiore
- Microsoft Windows XP / Vista / 7 / 8 / 10
- 256 MB DI RAM
- 16 MB di memoria video

1. Installare il software Grundig Video Player ed eseguirlo.

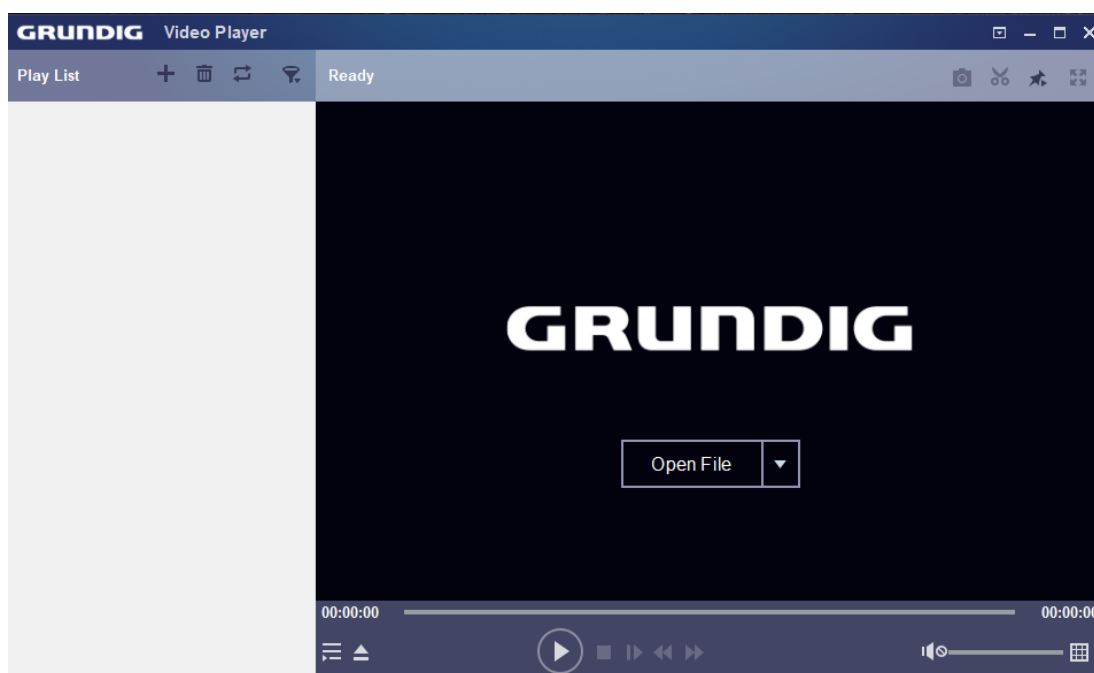



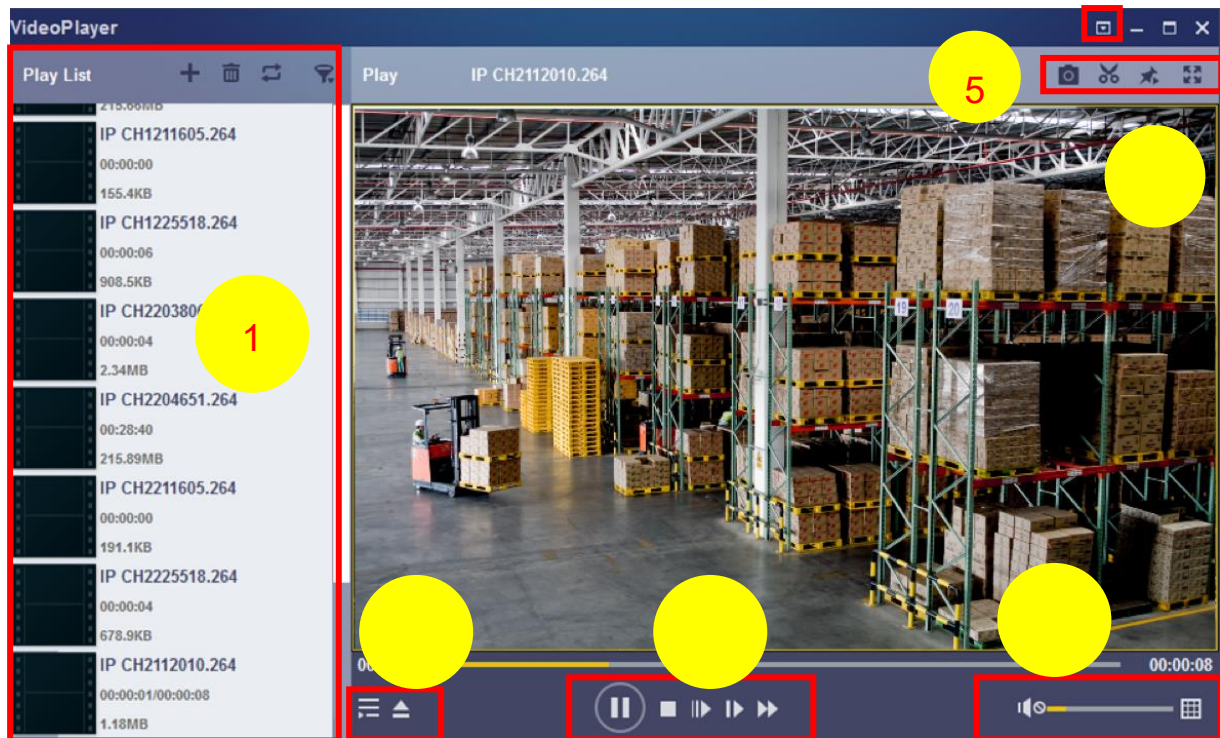

2. Copiare i file di backup sul computer.
3. Fare clic sul pulsante **Apri file** o sul pulsante **+** nella playlist per caricare uno o più file video. Consente di aggiungere e riprodurre file ".rf", ".avi", ".mp4", ".264" e ".265". Fare clic sul pulsante **▼** per caricare una cartella con i backup dei video.

## Controllo del lettore video









### 1. Playlist

-  Aggiungi file
-  Eliminare i file
-  Per scegliere la modalità di riproduzione: riprodurre un singolo file e fermarsi; riprodurre tutti i file dell'elenco in sequenza; ripetere un file; ripetere tutti i file.
-  Filtrare per nome del file

### 2. Nascondi/Mostra playlist

-  Fare clic per aprire i file o caricare una cartella.

### 3. Controlli di riproduzione

-  Gioco
-  Pausa
-  Stop
-  Riproduzione fotogramma per fotogramma. Fare clic una volta per riprodurre un fotogramma del video.
-  Riproduzione lenta, 1/2, 1/4 e 1/8, velocità 1/16
-  Avanzamento veloce, x2, x4, x8 e x16

### 4. Controllo del volume





---

 Riproduzione multischermo. Consente di riprodurre più video contemporaneamente. Quando si sceglie il multischermo, è possibile trascinare il video dalla playlist alla schermata di riproduzione.

5.  Scattare un'istantanea

 Per salvare un videoclip sul computer. Premere una volta per avviare e una volta per terminare il videoclip.

 Mantenere il lettore video in alto

 Ingrandimento della schermata di riproduzione video a schermo intero

6.  **Il menu delle impostazioni avanzate** consente di scegliere la lingua OSD del lettore video e di configurare le impostazioni del lettore video.

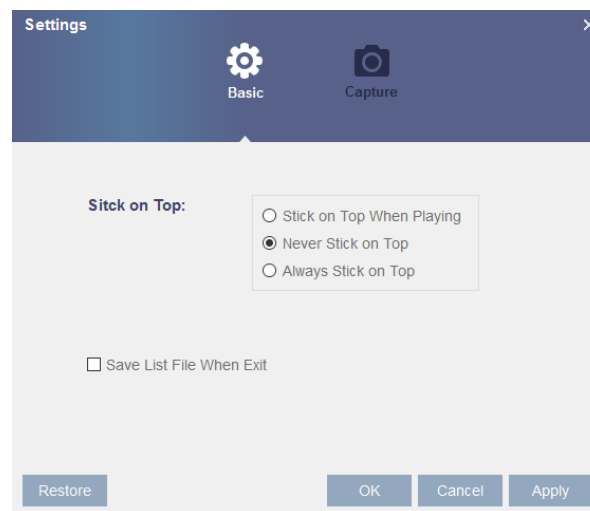

**Impostazioni di base:** Configurazione della modalità on-top

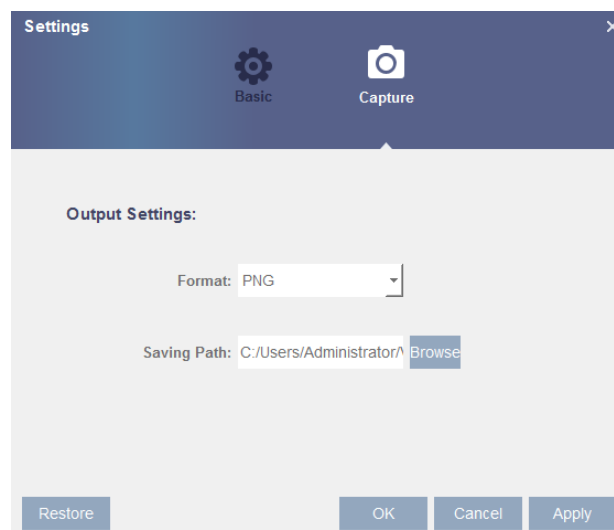

**Impostazioni di cattura:** imposta il formato e il percorso di salvataggio delle istantanee.

---

## 9 Accesso remoto tramite dispositivi mobili

L'NVR consente l'accesso remoto tramite dispositivi mobili basati sui sistemi operativi Android e iOS.

1. Cercare XCMS nel Google Play Store per i dispositivi Android o nell'App Store per i dispositivi iOS e installarlo.
2. Avviare l'applicazione e creare un account.
3. Accedere con le proprie credenziali e l'interfaccia grafica verrà visualizzata come mostrato di seguito:

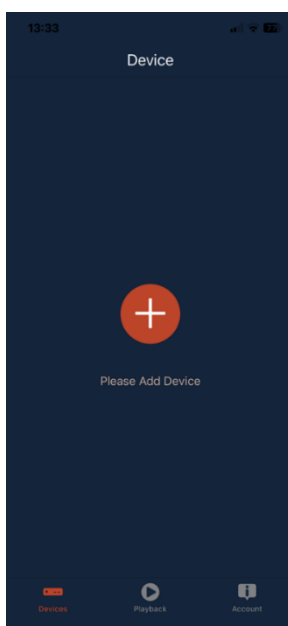

4. Toccare  l'icona al centro per aggiungere un dispositivo. Selezionare **Videoregistratore** o **Telecamera IP** e scansionare il codice QR del dispositivo per aggiungerlo a XCMS.

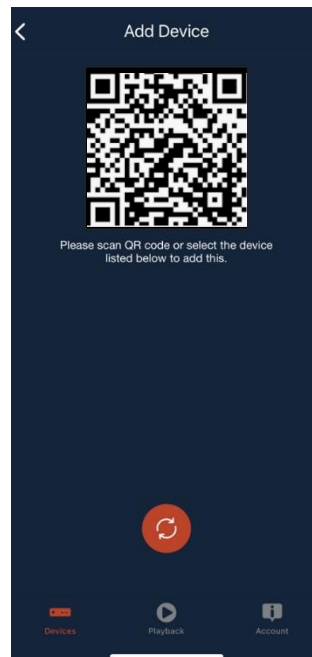
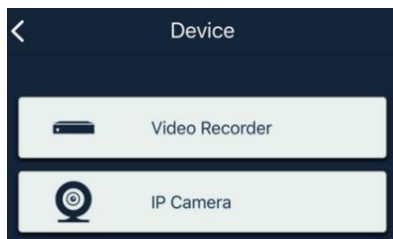

5. Inserire un nome per il dispositivo, che ora appare nell'elenco dei dispositivi. Fare clic sull'icona della telecamera o dell'NVR per ottenere la visualizzazione dal vivo.

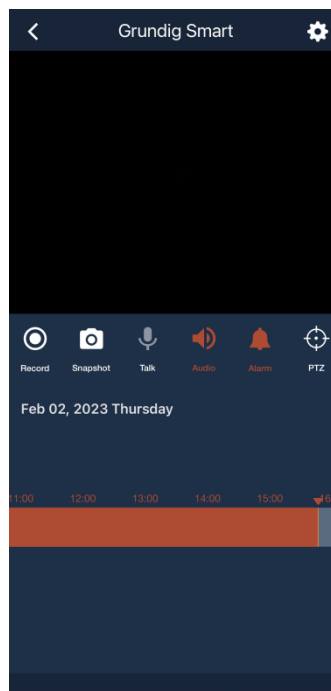
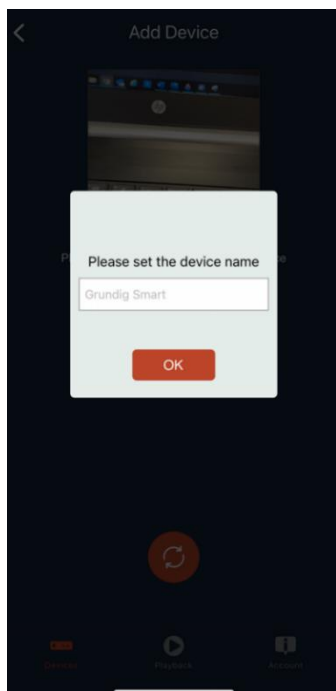

6. Fare clic sull'icona  per aprire le impostazioni del dispositivo.

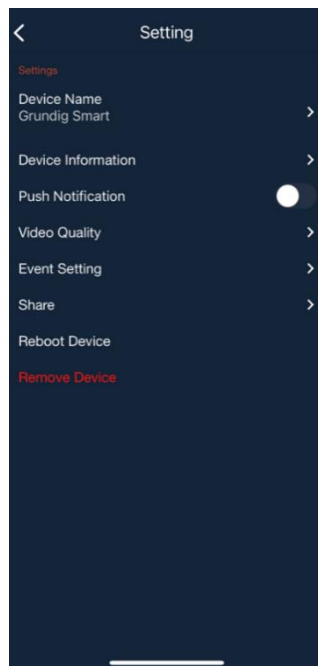

7. Se sul dispositivo è installata una scheda SD o un disco rigido, è possibile avviare la riproduzione degli eventi premendo il pulsante play. Toccando l'icona  è possibile filtrare le fonti degli eventi. Apparirà un elenco di flussi di eventi.

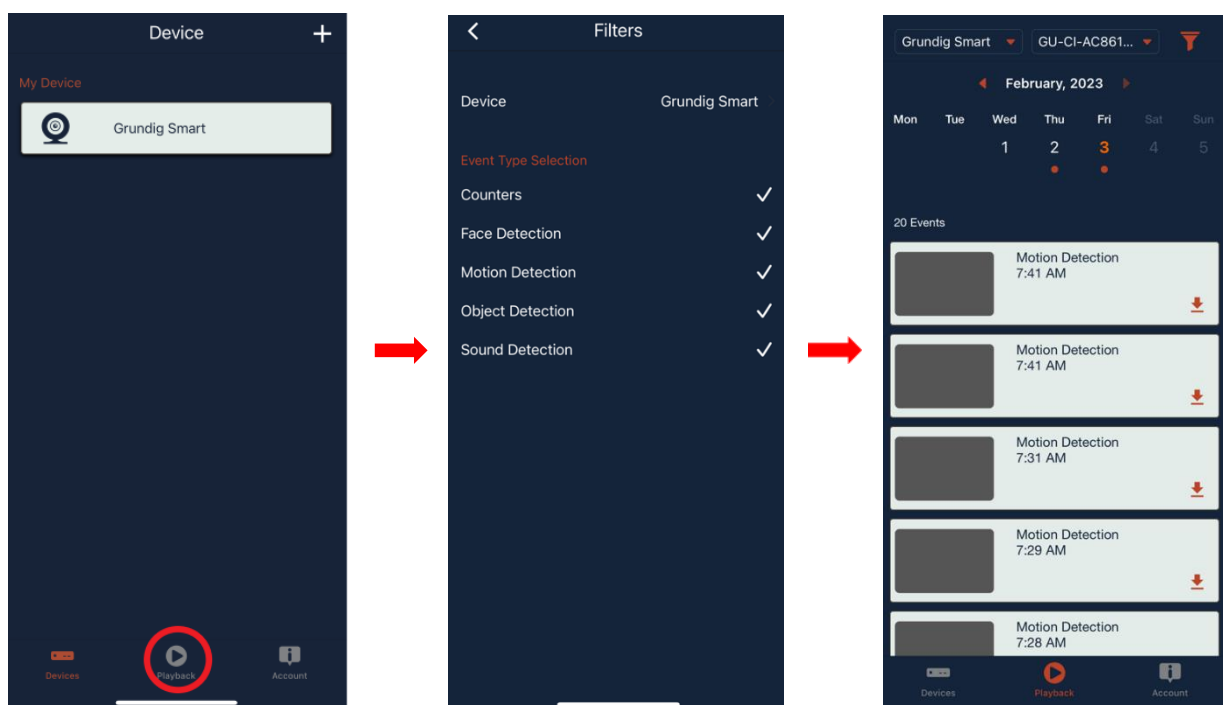

8. Per condividere un dispositivo con un altro utente, è possibile farlo nella pagina **Account**, alla voce **Condividi**. Scegliere il dispositivo che si desidera condividere e inviare un invito via e-mail. Il destinatario riceverà una notifica di accettazione dell'invito sul proprio cellulare.

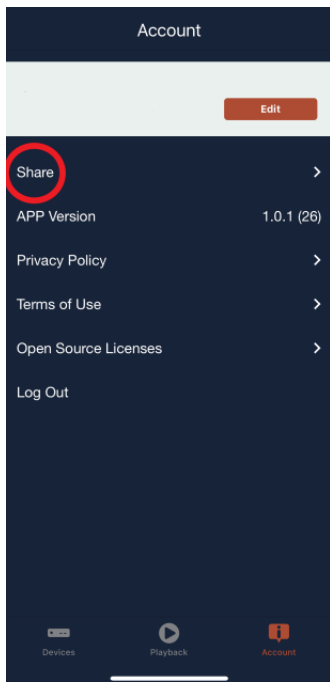

---

# 10 Appendice

## 10.1 Risoluzione dei problemi

1. D: Cosa posso fare se il sistema non rileva il disco rigido?  
R: Controllare se l'alimentazione è collegata correttamente e se il cavo dati e il cavo di alimentazione sono collegati correttamente, e se c'è qualche problema con l'interfaccia del disco rigido. In alternativa, è possibile verificare la compatibilità del disco rigido controllando le specifiche o le descrizioni.
2. D: Ho cambiato la mia password ma ho dimenticato la nuova, come posso accedere al sistema?  
R: Se si dimentica la password del sistema, consultare il nostro personale tecnico. Si consiglia vivamente all'utente di impostare una password facile da ricordare e relativamente sicura. Se avete esigenze di sicurezza, non impostate una password molto semplice, come ad esempio 000000.
3. D: Il segnale video è anomalo o addirittura assente quando si collegano NVR e telecamera. L'alimentazione di entrambi i dispositivi è OK, qual è il problema?  
R: Controllare il cavo di rete sul lato dell'NVR per verificare se il cavo è collegato saldamente e se è usurato e deve essere sostituito, oppure per verificare se è selezionato NTSC o PAL in modo coerente.
4. D: Come posso evitare che l'NVR sia influenzato dal calore?  
R: Il NVR deve dissipare il calore durante il funzionamento. Posizionare l'NVR in un luogo con una buona circolazione dell'aria e lontano da fonti di calore per garantire la stabilità e la durata dell'NVR.
5. D: Il telecomando dell'NVR non funziona mentre lo schermo del monitor è OK e i tasti del pannello funzionano. Perché?  
R: Puntare il telecomando verso il ricevitore a infrarossi sul pannello anteriore. Se ancora non funziona, verificare se le batterie del telecomando sono scariche. In caso contrario, verificare se il telecomando è rotto.
6. D: Voglio togliere l'hard disk dal mio PC e installarlo nell'NVR, può funzionare?  
R: È possibile utilizzare tutte le unità disco supportate dal sistema. Ma ricordate che una volta che l'NVR è in funzione, i dati sull'unità disco andranno persi.
7. D: Posso riprodurre mentre registro?  
R: Sì, il sistema supporta la funzione di riproduzione durante la registrazione.
8. D: Posso cancellare alcuni record dal disco rigido dell'NVR?  
R: Considerando la sicurezza dei file, non è possibile eliminare parte dei registri. Se si desidera eliminare tutti i registri, è possibile formattare il disco rigido.
9. D: Perché non riesco ad accedere al client NVR?  
R: Verificare che l'impostazione della connessione di rete sia corretta e che la porta RJ-45 abbia un buon contatto. Verificare inoltre che l'account e la password siano stati inseriti correttamente.

- 
10. D: Perché non riesco a trovare nessuna registrazione durante la riproduzione?  
R: Verificare che la connessione alla linea dati del disco rigido sia corretta e che l'ora del sistema sia impostata correttamente. Provare più volte e riavviare. Se ancora non funziona, verificare se il disco rigido è rotto.
11. D: Perché l'NVR non può controllare il PTZ?  
R: Verificare se:
- Il PTZ sul frontale non funziona correttamente.
  - L'impostazione, il collegamento e l'installazione del decoder PTZ non sono corretti.
  - La configurazione PTZ dell'NVR non è corretta.
  - Il protocollo del decoder PTZ non corrisponde a quello del NVR.
  - L'indirizzo del decoder PTZ non corrisponde a quello dell'NVR.
  - Se sono collegati molti decoder, è necessario aggiungere un resistore da 120Ω al lato opposto della linea AB del decoder PTZ per eseguire la soppressione della riflessione e l'adattamento dell'impedenza. In caso contrario, il controllo PTZ sarà instabile.
12. D: Perché il rilevamento dinamico non funziona?  
R: Verificare se il tempo di rilevamento del movimento e l'impostazione del rilevamento del movimento regionale sono corretti e se la sensibilità è impostata su un valore troppo basso.
13. D: Perché l'allarme non funziona?  
R: Verificare che l'impostazione dell'allarme, il collegamento dell'allarme e i segnali di ingresso dell'allarme siano corretti.
14. D: Perché il cicalino continua a suonare?  
R: Controllare le impostazioni degli allarmi, verificare se la funzione di rilevamento del movimento è abilitata e se il movimento dell'oggetto viene sempre rilevato e se l'allarme I/O è impostato su Sempre spento. Inoltre, fare riferimento all'impostazione degli allarmi del disco rigido corrispondente.
15. D: Perché non è possibile interrompere la registrazione premendo il pulsante "STOP" o facendo clic su "Interrompi registrazione" nel menu contestuale?  
R: Premendo Stop o Interrompi registrazione si può interrompere solo la registrazione manuale. Se si desidera interrompere la registrazione programmata entro un certo periodo di tempo, cambiare l'impostazione in Nessuna registrazione. Per interrompere la registrazione iniziale, cambiare la modalità di registrazione in Registrazione programmata o Registrazione manuale. È quindi possibile interrompere la registrazione utilizzando i metodi prescritti. Un altro modo per interrompere la registrazione è impostare il canale su Off nelle impostazioni di registrazione.

## 10.2 Manutenzione dell'uso

- Per spegnere l'NVR, spegnere prima il sistema e poi scollegare l'alimentazione. Non spegnere direttamente il sistema, altrimenti i dati sul disco rigido andranno persi o danneggiati.
- Tenere l'NVR lontano da fonti o luoghi di calore.

- 
3. Pulire regolarmente la polvere interna. Assicurarsi che l'NVR sia ben ventilato per garantire una buona dissipazione del calore.
  4. Non collegare a caldo i cavi audio e video o i cavi collegati a porte quali RS-232 o RS-485. In questo modo si danneggiano le porte.
  5. Controllare regolarmente se il cavo del disco rigido e il cavo dati sono invecchiati.
  6. Evitare che i segnali audio e video dell'NVR vengano intercettati da altri dispositivi elettronici e che il disco rigido venga danneggiato dall'elettricità statica e dalla tensione indotta. Se il cavo di rete viene collegato di frequente, si consiglia di sostituire regolarmente la linea di collegamento, altrimenti il segnale di ingresso potrebbe essere instabile.
  7. Questo è un prodotto di Classe A. Può causare interferenze wireless. In questo caso, è necessario che l'utente intervenga.

## 10. 3 Accessori



Mouse USB  Adattatore di alimentazione  Guida rapida

ATTENZIONE:

RISCHIO DI ESPLOSIONE SE LA BATTERIA VIENE SOSTITUITA CON UNA DI TIPO NON CORRETTO  
SMALTIRE LE BATTERIE USATE SECONDO LE ISTRUZIONI.



UG-GU-RN-AC8104P-2023-06-07-V5-IT ©ABETECHS GMBH, DÜSSELDORF, GERMANY

[grundig-security.com](https://grundig-security.com)

**GRUNDIG**