

# Obudowa i Wsporniki Akcesoria

## GU-BR-AMF02

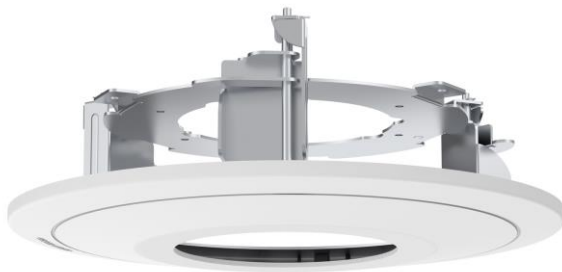

### Smart Line

---

Oprócz zwykłej niezawodności, linia produktów SMART firmy przez sztuczną inteligencję (AI). Na przykład użyj funkcji LPR do identyfikacji osób. Lub zmniejsz liczbę fałszywych alarmów, kl firmy GRUNDIG Security są w stanie wykryć osoby w tłumie, p w strefie kasowej. W ten sposób pomagają optymalnie wykor osoby przekroczą wyznaczone linie lub wejdą na określone ot

Kategoria: Obudowa kopuły i wsporniki - Obudow  
Wsporniki - Akcesoria

Numer artykułu: GU-BR-AMF02

EAN CODE: 4260573064090

## SMART

Linia produktów SMART oferuje kompleksowe pokrycie nowoczesnych systemów wideo z zaawansowaną analizą AI i oferuje rozwiązania dla różnych obszarów zastosowań.

---

GRUNDIG Security oferuje liczne funkcje analizy obrazu, wspierane do rozpoznawania tablic rejestracyjnych lub rozpoznawania twarzy do klasyfikując obiekty jako „Pojazd”, „Osoba” lub „Inny”. Kamery SMART mogą policzyć liczbę głów oraz zmierzyć długość kolejek m.in. B. do ustalenia pozostać posiadane zasoby. Informują również, jeśli nieupoważnione osoby wstąpiły do obszary.



va i



a



o  
r  
ia



# Obudowa i Wsporniki Akcesoria

## GU-BR-AMF02

### Cechy

- Wytrzymała konstrukcja aluminiowa

### Dane techniczne GU-BR-AMF02

#### General

Kolor: biały

#### Aprobaciones

Regulacja: RoHS Compliant

#### Mecánico

Materiał: Metal i plastik

Wymiary:  $\varnothing$  216 x 73 mm ( $\varnothing$  8,5 x 2,

Waga: 420 g (0.93 lb)

#### Embalaje

Wymiary opakowania: 220 x 220 x 90 mm (8,7 x 8

Waga paczki: 1000 g (2,2 lbs)

Jednostka opakowaniowa: 12

Wymiary opakowań zbiorczych: 570 x 455 x 245 mm (22,4

Masa opakowania zbiorczego: 12200 g (26,9 lbs)



# GRUNDIG

91 inch)

3,7 x 3,5 inch)

x 17,9 x 9,6 inch)



# Obudowa i Wsporniki Akcesoria

## GU-BR-AMF02

### Wymiary

---

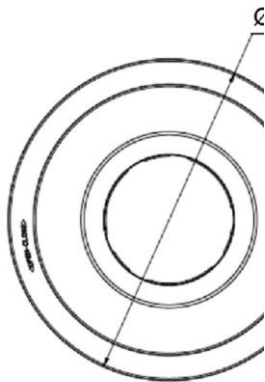

### Pasuje do następujących produktów:

---

GU-CI-AC5617V	5 MF
GU-CI-AC8616V	8 MF

Ø 216

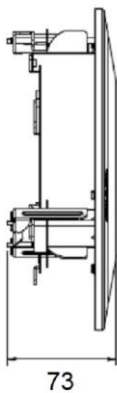

▷ IP Kamera

▷ IP Kamera



