

GU-BR-AMF02



Smart Line

Además de la fiabilidad habitual, la línea de productos SMART imágenes, respaldadas por inteligencia artificial (IA). Por ejemplo reconocimiento facial para identificar personas. O reduzca el 'Persona' u 'Otro'. Las cámaras SMART de GRUNDIG Security : cabezas y medir la longitud de las colas, p. B. a determinar en forma óptima. También le informan si personas no autorizadas

Categoría: Soportes y Cabinas para Domos - Cabinas y Soportes - Accesorios

Número de artículo: GU-BR-AMF02

EAN CODE: 4260573064090

SMART

La línea de productos SMART ofrece una cobertura integral de sistemas de video modernos con análisis avanzado de IA y ofrece soluciones para diversas áreas de aplicación.

de GRUNDIG Security ofrece numerosas funciones de análisis de ejemplo, utilice la función LPR para reconocer matrículas o el número de falsas alarmas clasificando los objetos como 'Vehículo', son capaces de detectar personas en multitudes, contar el número de el área de pago. De esta forma, te ayudan a utilizar tus recursos de las cruzan líneas predefinidas o ingresan a determinadas áreas.



nas



ra
isis



e



GU-BR-AMF02

Características

- Construcción robusta en aluminio

Especificación GU-BR-AMF02

General

Color: Blanco

Aprobaciones

Regulación: RoHS Compliant

Mecánico

Material: metal y plastico

Dimensiones: Ø 216 x 73 mm (Ø 8,5 x 2,9)

Peso: 420 g (0.93 lb)

Embalaje

Dimensiones del paquete: 220 x 220 x 90 mm (8,7 x 8,7 x 3,5)

Peso del paquete: 1000 g (2,2 lbs)

Unidad de empaque: 12

Dimensiones del paquete a granel: 570 x 455 x 245 mm (22,4 x 17,9 x 9,7)

Peso del paquete a granel: 12200 g (26,9 lbs)



GRUNDIG

91 inch)

3,7 x 3,5 inch)

x 17,9 x 9,6 inch)



Cabinas y Soportes Accesorios

GU-BR-AMF02

Dimensiones

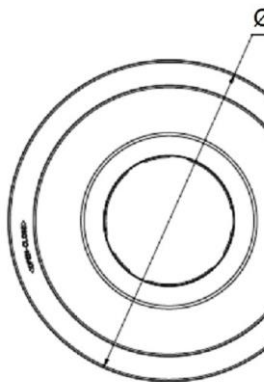

Se adapta a los siguientes productos:

GU-CI-AC5617V	5 MF
GU-CI-AC8616V	8 MF

Ø 216

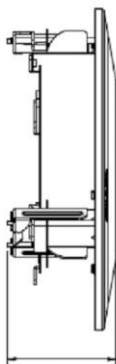

73

▷ IP Cámara

▷ IP Cámara

