



Tipo: Caixa de cúpula e suportes - Caixa e suporte - Acessórios

Código do artigo: GD-BR-AMF01

CÓDIGO EAN: 4260573060764

Especificações GD-BR-AMF01

Geral

Cor: Branco

Aprovações

Regulamento: Conformidade com RoHS

Mecânico

Material: Liga de alumínio

Peso: 680 g (1,5 lb)

Embalagem

Dimensões da embalagem: 250 x 225 x 145 mm (9,8 x 8,9 x 5,7 polegadas)

Peso da embalagem: 1000 g (2,2 lbs)

Unidade de embalagem: 12

Dimensões da embalagem a granel: 535 x 484 x 480 mm (21,1 x 19,1 x 18,9 polegadas)

Peso da embalagem a granel: 12500 g (27,6 lbs)

Dimensões

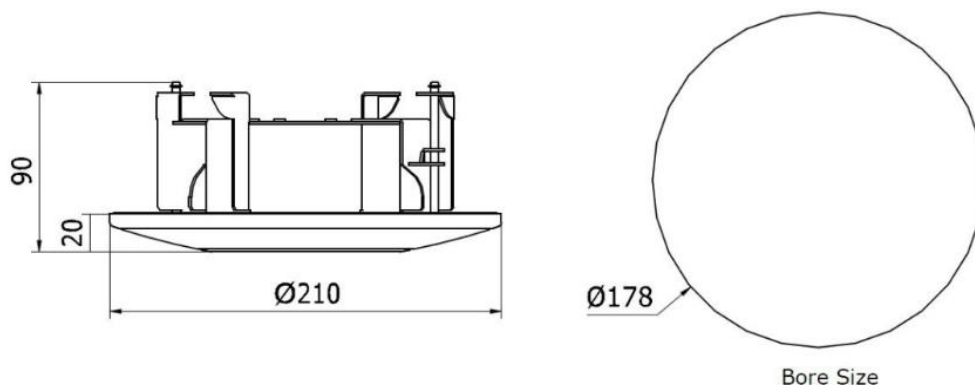

Serve para os seguintes produtos:

GD-CI-BC2626V	Câmara IP de cúpula fixa de 2 MP 2,8~12 mm
GD-CI-CC4637V	Câmara IP de cúpula fixa de 4 MP 2,8~12 mm